



INSTITUTO PARA LA CALIDAD DE LA EDUCACIÓN
SECCIÓN DE POSGRADO

**RELACIÓN ENTRE LA INTELIGENCIA EMOCIONAL Y EL
DESEMPEÑO ESCOLAR EN LOS ESTUDIANTES DEL NIVEL DE
EDUCACIÓN SECUNDARIA DE LA IEP SISE – SEDE SURCO,
EN EL AÑO 2014**

**PRESENTADA POR
ROGER MOSCOSO VIZCARRA**

**ASESOR:
CARLOS AUGUSTO ECHAÍZ RODAS**

**TESIS
PARA OPTAR EL GRADO ACADÉMICO DE MAESTRO EN EDUCACIÓN**

LIMA – PERÚ

2014



**Reconocimiento - No comercial - Sin obra derivada
CC BY-NC-ND**

El autor permite que se pueda descargar esta obra y compartirla con otras personas, siempre que se reconozca su autoría, pero no se puede cambiar de ninguna manera ni se puede utilizar comercialmente.

<http://creativecommons.org/licenses/by-nc-nd/4.0/>



**INSTITUTO PARA LA CALIDAD DE LA EDUCACIÓN
SECCIÓN DE POST GRADO**

**RELACIÓN ENTRE LA INTELIGENCIA EMOCIONAL Y EL
DESEMPEÑO ESCOLAR EN LOS ESTUDIANTES DEL NIVEL DE
EDUCACIÓN SECUNDARIA DE LA IEP SISE – SEDE SURCO,
EN EL AÑO 2014**

**TESIS PARA OPTAR
EL GRADO ACADÉMICO DE MAESTRO EN EDUCACIÓN**

PRESENTADO POR:

Bach. ROGER MOSCOSO VIZCARRA

LIMA, PERÚ

2014

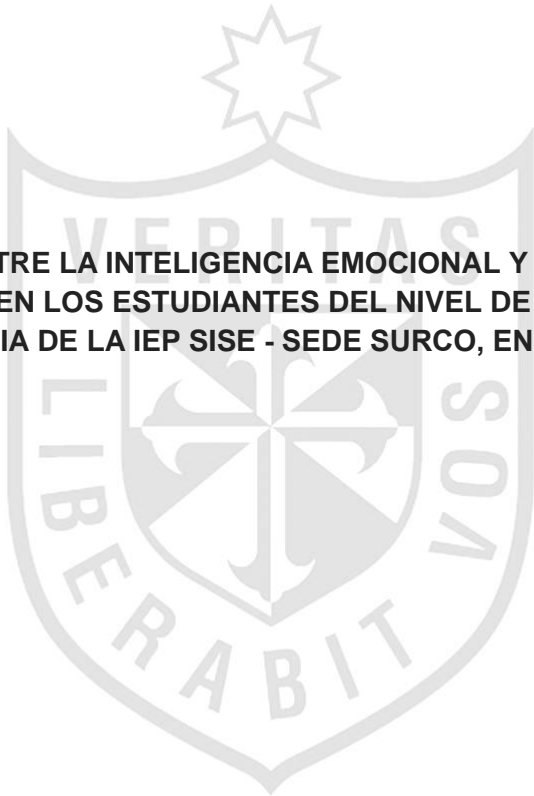

**RELACIÓN ENTRE LA INTELIGENCIA EMOCIONAL Y EL DESEMPEÑO
ESCOLAR EN LOS ESTUDIANTES DEL NIVEL DE EDUCACIÓN
SECUNDARIA DE LA IEP SISE - SEDE SURCO, EN EL AÑO 2014**

ASESOR Y MIEMBROS DEL JURADO

ASESOR:

Dr. Carlos Augusto Echaiz Rodas

PRESIDENTE DEL JURADO:

Dr. Florentino Norberto Mayuri Molina

MIEMBROS DEL JURADO:

Dr. Víctor Raúl Díaz Chávez

Dr. Víctor Zenón Cumpa Gonzales

Dr. Raúl Reátegui Ramírez

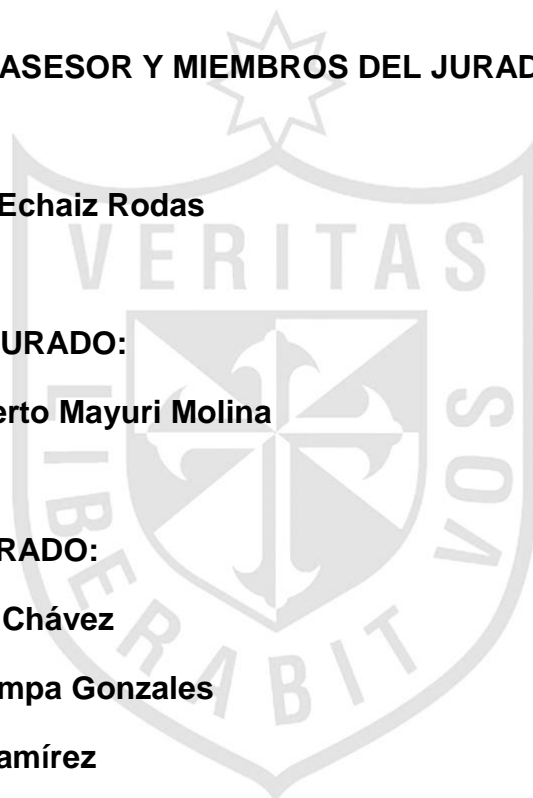



DEDICATORIA

Con mucho cariño a mi madre Ena María Vizcarra Vizcarra por el constante apoyo y el ejemplo de vida brindado en todo momento desde que tengo uso de razón.



AGRADECIMIENTO

A todas las personas que apoyaron y contribuyeron para que este trabajo de investigación sea una realidad, colaboradores y alumno de la IEP SISE.

ÍNDICE

	Páginas
Portada	i
Título	ii
Asesor y miembros del jurado	iii
Dedicatoria	iv
Agradecimiento	v
ÍNDICE (General, tablas y figuras)	vi
RESUMEN	ix
ABSTRACT	x
INTRODUCCIÓN	xi
CAPÍTULO I: PLANTEAMIENTO DEL PROBLEMA	1
1.1 Descripción de la realidad problemática	1
1.2 Formulación del problema	3
1.2.1 Problema general	3
1.2.2 Problemas específicos	3
1.3 Objetivos de la investigación	4
1.3.1 Objetivo general	4
1.3.2 Objetivos específicos	4
1.4 Justificación de la investigación	5
1.5 Limitaciones de la investigación	7
1.6 Viabilidad de la Investigación	7
CAPÍTULO II: MARCO TEÓRICO	8
2.1 Antecedentes de la investigación	8
2.2 Bases teóricas	12
Inteligencia emocional	12

Modelos teóricos de la inteligencia emocional	15
Desempeño escolar	20
Concepto acerca del desempeño escolar	20
Características del desempeño escolar	22
Factores que influyen en el desempeño escolar	23
Inteligencia emocional y desempeño escolar	23
2.3 Definiciones conceptuales	25
2.4 Formulación de hipótesis	27
2.4.1 Hipótesis general	27
2.4.2 Hipótesis específicas	27
2.4.3 Variables	27
CAPÍTULO III: DISEÑO METOLÓGICO	29
3.1 Diseño de la investigación	29
3.2 Población y muestra	30
3.3 Operacionalización de variable	31
3.4 Técnicas para la recolección de los datos	32
3.5 Técnicas para el procesamiento y análisis de datos	37
3.6 Aspectos éticos	38
CAPÍTULO IV: RESULTADOS	39
CAPÍTULO V: DISCUSIÓN, CONCLUSIONES Y RECOMENDACIONES	111
FUENTES DE INFORMACIÓN	116
• Referencias bibliográficas	116
• Tesis	118
• Referencias electrónicas	121

ANEXOS	123
Anexo 1 Matriz de consistencia	124
Anexo 2 Instrumentos para la recolección de datos	132
Anexo 3 Constancia emitida por la institución donde se realiza la investigación	156



RESUMEN

El presente estudio tuvo como objetivo general determinar la relación entre la Inteligencia emocional y el desempeño escolar, en una muestra de 189 estudiantes del nivel de educación secundaria, de la institución educativa “SISE”, en el año 2014. Para la presente investigación el muestreo a utilizar fue la muestra censal, ya que se consideró a los 189 estudiantes del nivel de educación secundaria de la institución educativa. Los instrumentos aplicados fueron el Inventario de Inteligencia Emocional de Bar-On: NA y el promedio de las notas de los cursos de Matemática y Comunicación. Los resultados revelaron que los alumnos presentan una Inteligencia emocional promedio y un desempeño escolar medio a superior, se encontró una correlación significativa y positiva entre la Inteligencia emocional y el Desempeño escolar ($r= 0,8841$), así como una correlación significativa y positiva entre las dimensiones de la Inteligencia emocional (estado de ánimo general, manejo de estrés, adaptabilidad, interpersonal e intrapersonal) y el Desempeño escolar ($r = 0.7817$), dado que el modelo de Bar-On, (1997) reconoce la importancia de contar con habilidades emocionales que incidan en el desempeño escolar y el desempeño profesional, pues las personas exitosas son aquellas que manejan sus emociones, son empáticos y sensibles con sus compañeros. Estas habilidades emocionales juegan un papel importante para elevar el desempeño escolar y profesional, ya que tiene un papel regulatorio en los procesos de adaptación.

ABSTRACT

The present study was designed to determine the overall relationship between emotional intelligence and school performance in a sample of 189 students of secondary level education, educational institution "SISE" in 2014. For the present study was to use sampling Census sample, since the 189 students of secondary level educational institution was considered. The instruments used were the Inventory of Emotional Intelligence Bar-On: NA and the average of the ratings of the courses Mathematics and Communication. The results revealed that students have an average Emotional Intelligence and Performance upper middle school, a significant positive correlation between emotional intelligence and school performance ($r = 0.8841$) and a significant positive correlation was found between dimensions of emotional intelligence (overall mood, stress management, adaptability, interpersonal and intrapersonal) and school performance ($r = 0.7817$), since the model Bar-On (1997) recognizes the importance of emotional skills that affect school performance and professional performance, because successful people are those who manage their emotions, are empathetic and sensitive to their peers. These play an important emotional skill to raise the educational and occupational role performance because it has a regulatory role in the adaptation process.

INTRODUCCIÓN

Hasta finales del Siglo XX, la sociedad ha sobrevalorado la inteligencia de las personas relegando otras cualidades de los individuos, estas creencias llevaron a que se le diera las mejores oportunidades académicas y laborales a individuos que intelectualmente se encontraban sobre la media común de la población. (Molero,1998,p.75), sin embargo las investigaciones empíricas han demostrado que ser cognitivamente inteligente no es suficiente para alcanzar el éxito personal, académico y profesional. (Ciarrochi, 2001, p. 89)

Actualmente, la cognición y la emoción como entidades opuestas, ha quedado relegada, y las emociones juegan un nuevo papel cultural en la sociedad, lo que ha contribuido a que la investigación dentro del campo de la Inteligencia emocional haya prosperado en los últimos años. (Amber, 2003, p. 98)

El término Inteligencia emocional es un constructo que constituye el desarrollo psicológico más reciente en el campo de las emociones y se refiere a la interacción adecuada entre Emoción y Cognición, que permite al individuo, un funcionamiento adaptado a su medio.

La etapa escolar se inicia con la certeza de poder aprender cosas nuevas y encontrarle un nuevo significado a la importancia de continuar con el aprendizaje durante toda la vida. Para que los estudiantes quieran continuar aprendiendo, es importante que se motiven con esta actividad. Para algunos estudiantes esto no es problema, ya que perciben fácil el aprendizaje que se les da en las instituciones educativas. Sin embargo para muchos otros, es casi un castigo pues “no entienden” o les genere dificultades para aprender a través de los métodos tradicionales que en muchos casos la institución educativa ofrece. (Gómez y Macedo, 2006, p.25).

Las teorías de la inteligencia emocional, de BarOn, Goleman, Mayer y Salovey, ofrecen una explicación del por qué a algunas personas se les dificulta el alcanzar sus aprendizajes, y dan muchas opciones, de manera que a cada estudiante se le facilite el aprender.

El desempeño escolar suele ser identificado por medio de diversas denominaciones, algunas de las cuales, evidentemente, depende de la etapa en la que se encuentre el estudiante: resultado académico, aprovechamiento escolar, rendimiento universitario, etc. Para operacionalizar este concepto, los profesores y, en general, las instituciones educativas suelen acudir a las calificaciones que obtienen los estudiantes en sus evaluaciones, así como a las notas promedio que alcanzan en las asignaturas y/o periodos académicos. En este proceso de adquisición de conocimientos, y probablemente de aspectos procedimentales y actitudinales, intervienen una serie de factores que lo condicionan, desde factores personales a situaciones sociales, pero como parte de los estudios en psicología educativa nos interesan aquellas variables que se encuentren involucradas en el proceso de aprendizaje, por ello se ha tomado una variable afectiva como la inteligencia emocional, a fin de conocer su relación con el desempeño escolar.

Se ha observado que se han realizado numerosos estudios con el propósito de analizar la relación existente inteligencia emocional y rendimiento académico.



Sin embargo, los resultados se muestran inconsistentes debido a la falta de consenso en cuanto a la definición, operacionalización del constructo y la metodología tan diversa que presentan los estudios. En este trabajo, analizaremos la relación entre Inteligencia Emocional y el Desempeño Escolar con el fin de explicar la intervención de la inteligencia emocional dentro del desempeño escolar en los estudiantes del nivel secundario.



CAPÍTULO I: PLANTEAMIENTO DEL PROBLEMA

1.1. Descripción de la realidad problemática

En un principio se creía que la inteligencia se basaba tan solo en el rendimiento intelectual. Los principales esfuerzos en el campo de las investigaciones se avocaban a encontrar formas de determinar quienes pertenecían a ese reducido segmento de la población, mediante la elaboración de complejas evaluaciones y baterías de pruebas que valoraban exclusivamente los aspectos intelectuales del ser humano.

Desde décadas pasadas, y en algunos casos hasta nuestros días, nuestro sistema educativo tenía como ejes centrales del desarrollo académico, aspectos memorísticos, pragmáticos e improductivos Gómez y Macedo, (2006) no obstante en la actualidad el Diseño Curricular contempla aspectos referentes a la inteligencia emocional, pese a ello estos no son tomados en cuenta íntegramente en el desarrollo del programa anual, las unidades, y en las sesiones de aprendizaje Gómez y Macedo. (2006).

El resultado de una reciente evaluación sobre el desempeño escolar de los estudiantes del último año del nivel secundario nos dice que solo un 3% aprueban en Matemática y un 10% en Comprensión de Textos Unidad de Medición de la Calidad Educativa, (2004).

Si notamos en lo anterior la inoperancia de la aplicación de los aspectos relativos a la inteligencia emocional en el currículo de estos educandos, es presumible que el bajo rendimiento que estos presentan pueda ser una consecuencia de la ausencia de lo anterior y la desidia de su aplicación en el programa, las sesiones y las unidades de aprendizaje. Miranda,(2007).

Factores de riesgo como la violencia familiar y actualmente dentro de las aulas el Bullying Oliveros, Figueroa, Mayorga, Cano, Quispe y Barrientos (2008), inciden negativamente sobre el estado de ánimo general del joven, específicamente del estudiante.

Muchas veces se piensa que el desempeño escolar está definido por su potencial cognitivo, sin embargo existen muchos casos que los alumnos con gran potencial, desconocen y tienen poco control sobre sus emociones, esto lo refleja en su desempeño académico y nos preguntamos a qué se debe. Si investigamos más en estos casos probablemente encontraremos que se trata de estudiantes con poca inteligencia emocional. Es por eso interesante indagar sobre el papel que juega la inteligencia emocional en el desempeño académico del estudiante, para encontrar nuevas y mejores maneras de conseguir un mayor aprendizaje y desempeño de su parte.

La Institución Educativa, no es ajena a esta realidad, ya que en evaluaciones últimas los estudiantes han presentado dificultades en las áreas de Comunicación y Matemática, mostrando calificaciones bajas y regulares, por lo que este análisis ha determinado el interés por investigar las interacciones entre las competencias emocionales (autoconciencia, autorregulación, motivación, empatía y destrezas sociales) y el desempeño académico, contribuyendo de esta manera con información al área educativa, debido no solo a las pocas investigaciones realizadas en población adolescente; sino también porque reconocemos que la inteligencia emocional, desarrollada en niveles adecuados, asegura mejores posibilidades de utilizar el potencial intelectual obteniendo buenos resultados en el desempeño académico, logrando el éxito personal en las diferentes actividades que realiza el estudiante. De ahí que se hace necesario realizar dicha investigación en la institución educativa privada "SISE", de la sede de Surco, en el año 2014.

1.2. Formulación del problema

1.2.1. Problema general

¿Cuál es la relación entre inteligencia emocional y desempeño escolar de los estudiantes del nivel de educación secundaria de la institución educativa privada “SISE”, de la sede de Surco, en el año 2014?

1.2.2. Problemas específicos

- ¿Cuál es la relación entre la escala Intrapersonal y el desempeño escolar de los estudiantes del nivel de educación secundaria de la institución educativa privada “SISE”, de la sede de Surco, en el año 2014?
- ¿Cuál es la relación entre la escala Interpersonal y el desempeño escolar de los estudiantes del nivel de educación secundaria de la institución educativa privada “SISE”, de la sede de Surco, en el año 2014?
- ¿Cuál es la relación entre la escala de adaptabilidad y el desempeño escolar de los estudiantes del nivel de educación secundaria de la institución educativa privada “SISE”, de la sede de Surco, en el año 2014?
- ¿Cuál es la relación entre la escala de manejo de estrés y el desempeño escolar de los estudiantes del nivel de educación secundaria de la institución educativa privada “SISE”, de la sede de Surco, en el año 2014?
- ¿Cuál es la relación entre la escala de estado de ánimo general y el desempeño escolar de los estudiantes del nivel de

educación secundaria de la institución educativa privada “SISE”, de la sede de Surco, en el año 2014?

1.3. Objetivos de la investigación

1.3.1. Objetivo general

Determinar la relación que existe entre inteligencia emocional y desempeño escolar de los estudiantes del nivel de educación secundaria de la institución educativa privada “SISE”, de la sede de Surco, en el año 2014.

1.3.2. Objetivos específicos

- Determinar la relación entre la escala Intrapersonal y el desempeño escolar de los estudiantes del nivel de educación secundaria de la institución educativa privada “SISE”, de la sede de Surco, en el año 2014.
- Determinar la relación entre la escala Interpersonal y el desempeño escolar de los estudiantes del nivel de educación secundaria de la institución educativa privada “SISE”, de la sede de Surco, en el año 2014.
- Determinar la relación entre la escala de adaptabilidad y el desempeño escolar de los estudiantes del nivel de educación secundaria de la institución educativa privada “SISE”, de la sede de Surco, en el año 2014.
- Determinar la relación entre la escala de manejo de estrés y el desempeño escolar de los estudiantes del nivel de educación secundaria de la institución educativa privada “SISE”, de la sede de Surco, en el año 2014.
- Determinar la relación entre la escala de estado de ánimo general y el desempeño escolar de los estudiantes del nivel de

educación secundaria de la institución educativa particular “SISE”, de la sede de Surco, en el año 2014.

1.4. Justificación de la investigación

1.4.1. Justificación teórica

El cociente intelectual y la inteligencia emocional son conceptos distintos, pero complementarios para alcanzar un buen desempeño escolar. Las instituciones educativas por lo general se centran en habilidades académicas ignorando por desconocimiento la inteligencia emocional.

Daniel Goleman, (1996) bajo el término de “Inteligencia Emocional” recoge el pensamiento de numerosos científicos del comportamiento humano que cuestionan el valor de la inteligencia racional como predictor de éxito en las tareas concretas de la vida, en los diversos ámbitos de la familia, los negocios, las tomas de decisiones, el desempeño profesional y como no el desempeño escolar.

Es por ello que se ha considerado importante desarrollar esta investigación que nos permitirá identificar, en primer lugar, los niveles de coeficiente emocional de los estudiantes del nivel de educación secundaria de nuestra institución y, posteriormente, establecer su relación con el desempeño escolar; permitiéndonos conocer su importancia y de esta manera hacer teoría, contrastando resultados.

1.4.2. Justificación práctica

Es considerado el ámbito educativo para la aplicación de dicha investigación, porque constituye un contexto de especial relevancia en el desarrollo del logro de los aprendizajes del adolescente. La inteligencia emocional que se ha comenzado a crear en el seno

familiar continuará desarrollándose en la escuela a través de la interacción con el profesor, el clima de relaciones con los iguales y las experiencias y fracaso académico.

El trabajo de investigación que se presenta se justifica debido a la relevancia social de sus resultados, pues su alcance social es predictivo y de valor ya que beneficiará a 189 estudiantes del nivel de educación secundaria, de la I.E.P. "SISE", de la sede de Surco, en el presente año, en un primer momento; y posteriormente a ser motivo de realizaciones de investigaciones en otros contextos.

He allí, las razones acerca de la utilidad y aplicabilidad de los resultados del estudio, de la importancia objetiva de analizar los hechos que los constituyen y de la posibilidad de llegar a conclusiones lógicas de su solución, ya que en su desarrollo ayudará a resolver un problema. Finalmente, creemos necesario plantear en el futuro un Programa de Educación Emocional, ya que esto contribuirá de manera significativa a mejorar el desempeño escolar de los estudiantes.

1.4.3. Justificación metodológica

El estudio de este tema contribuirá a la toma de conciencia de todos los agentes de la educación de la importancia de implementar programas para desarrollar la inteligencia emocional en los educandos y de este modo elevar el desempeño escolar y prepararlos para enfrentar adecuadamente los retos exigentes que impone la sociedad.

Al mismo tiempo para que los docentes incorporen en su práctica pedagógica el manejo de la inteligencia emocional que implica el estudio de este tema y de este modo propiciar su desarrollo personal para que interactúen convenientemente con sus estudiantes, compañeros de trabajo y de su entorno.

Además se espera llenar un vacío en el campo de las investigaciones realizadas en esta población, pues sus resultados nos ayudan a conocer en mayor medida la relación entre la inteligencia emocional y el desempeño escolar, porque a pesar de existir investigaciones en el Perú sobre éste tema, se basan en su mayoría en estudiantes universitarios; existen pocas investigaciones en estudiantes adolescentes del nivel secundario, de modo que, a partir de ello se puedan inferir estrategias de intervención psicológica en el grupo, especialmente para mejorar la inteligencia emocional y el rendimiento académico del educando del nivel secundario.

1.5. Limitaciones de la investigación

La presente investigación no tiene limitación alguna para su investigación, ya que se contó con los recursos que demande para su desarrollo, tal como se manifestó en la viabilidad de la investigación.

1.6. Viabilidad de la investigación

La presente investigación es viable, en primer lugar, porque se contó con los recursos financieros, humanos y materiales que determinaron, en última instancia, los alcances de la investigación. Así mismo, se tuvo acceso al lugar o contexto donde se realizó la investigación, por ser nuestro ambiente de trabajo donde desarrolló el cargo de Director General de la IEP "SISE", lo que permitió llevar a cabo sin dificultad la investigación.

CAPÍTULO II: MARCO TEÓRICO

2.1. Antecedentes de la investigación

Inteligencia emocional:

Riveros (2011), realizó una investigación de tipo correlacional - causal sobre: La relación entre la inteligencia emocional y el clima social familiar. Siendo el objetivo del estudio identificar y comparar el nivel de inteligencia emocional y clima social familiar en los diversos años de educación secundaria; Los instrumentos que se utilizaron fueron; el inventario de inteligencia emocional de BarOn: NA y la Escala de Clima Social Familiar (FES). La muestra estuvo conformada por 136 alumnos del 1er grado hasta el 5to año de secundaria de un Centro Educativo Particular. Los resultados señalan que los alumnos presentan una Inteligencia Emocional promedio, también indican que el grado escolar influye sobre las dimensiones del Clima Social Familiar y las dimensiones de inteligencia emocional entre los adolescentes.

Cazo (2011), realizó un estudio correlacional sobre la inteligencia emocional y el rendimiento académico en alumnos de 4 y 5 año de secundaria de un I.E, estatal del distrito de Comas. El objetivo de esta investigación fue analizar las relaciones entre las dos variables.

La muestra fue de 105 alumnos, a quienes se les aplicó el cuestionario de Inteligencia Emocional de BarOn, también se recopilaron las notas de los cursos de Lenguaje y Matemática. Los resultados indican que los alumnos presentan un nivel de inteligencia emocional promedio; así mismo presentaron un rendimiento académico de categoría promedio bajo, como también presentaron relación positiva entre los componentes de la Inteligencia emocional y el rendimiento académico.

Ugarriza y Pajares (2004), realizaron una investigación basada en la evaluación de la Inteligencia Emocional a través del inventario de inteligencia emocional de BarOn en Niños, Adolescentes. La muestra fue de 3,375 niños y adolescentes de 7 a 18 años de Lima metropolitana. Se determinó la estructura factorial de la forma completa y abreviada del inventario mediante un análisis de los componentes principales. El resultado obtenido fue que los varones tienen un puntaje más elevado en las escalas intrapersonal, adaptabilidad, manejo de estrés e impresión positiva y ánimo general; las mujeres en cambio denotan puntajes medios más elevados en la escala interpersonal. Así mismo la interacción sexo y grupo de edad fue significativa para la escala interpersonal, adaptabilidad y manejo del estrés.

Pareja (2004), efectuó una investigación correlacional sobre: Inteligencia emocional y valores interpersonales en alumnos del 5to año de secundaria. Siendo el objetivo de su estudio determinar la correlación entre la inteligencia emocional y los valores interpersonales. Utilizó como instrumentos el inventario de inteligencia emocional de BarOn (I-CE) y el cuestionario de valores interpersonales (SIV). El resultado obtenido, demostró que hay una correlación positiva entre la inteligencia emocional y los valores interpersonales de benevolencia y conformidad en alumnos de quinto de secundaria, que indicaba un mayor desarrollo de la inteligencia emocional caracterizada por una capacidad adecuada y saludable, vinculada con la ayuda al prójimo y una disposición para hacer lo que socialmente es correcto.

Fernández-Berrocal, Extremera (2003) realizaron una investigación correlacional en dos institutos de Málaga, España, sobre: La relación entre la inteligencia emocional y el rendimiento escolar, siendo el objetivo del estudio examinar la viabilidad del constructo como factor explicativo del rendimiento escolar en estudiantes de enseñanza secundaria obligatoria (ESO). Siendo la muestra de estudiantes de 3º y 4º de ESO que cumplieron una serie de medidas emocionales y cognitivas. Se utilizó como instrumentos el TMMS y también se recogieron sus notas académicas del primer trimestre. Los resultados mostraron que altos niveles de inteligencia emocional predecían un mejor bienestar psicológico y emocional en los adolescentes, es decir, menor sintomatología ansiosa y depresiva y un buen rendimiento escolar. Además, se observó que aquellos alumnos clasificados como depresivos presentaban un rendimiento académico bajo.

Desempeño escolar

Gonzales y Pereda (2006), realizaron una investigación correlacional sobre: La relación del clima social familiar y el rendimiento académico en alumnos del tercer año de secundaria de la I.E. N° 86502, cuyo objetivo de la investigación fue establecer la relación del clima social familiar y el rendimiento académico de los alumnos de la institución educativa N° 86502, siendo la muestra 70 estudiantes del tercer año de secundaria de ambos sexos, para ello se utilizó la escala del clima social familiar (Moos y Trickett) y las notas de los cursos de matemática y comunicación. Los resultados obtenidos demuestran que obtienen puntajes promedios en las variables estudiadas, además existe una relación significativa entre las dimensiones (Relaciones, desarrollo y estabilidad) del clima social familiar y el rendimiento escolar de los alumnos de la I.E. N° 86502.

Arévalo (2004), realizó una investigación correlacional sobre: Inteligencia emocional y rendimiento académico. Siendo el objetivo establecer si existía

o no relación entre la inteligencia emocional y el rendimiento académico. La muestra estuvo conformada por 316 alumnos de 4to y 5to de secundaria, cuyas edades fluctúan entre los 15 y 19 años, procedentes de centros educativos estatales. Los instrumentos que utilizó fueron, el Inventario de cociente emocional BarOn (I-CE) y el registro de notas de los alumnos. Los principales hallazgos son: Los evaluados obtuvieron una Inteligencia Emocional promedio así como un Rendimiento académico promedio, existe una relación entre el cociente emocional Total y el rendimiento académico en los adolescentes estudiados. Los componentes emocionales: Intrapersonal, Interpersonal, Adaptabilidad y Estado de ánimo en general, presentan una relación con el rendimiento académico, a diferencia del componente Manejo del estrés que no presenta relación estadísticamente significativa con el rendimiento académico.

Tueros (2004), realizó un estudio correlacional, sobre: La cohesión y adaptabilidad familiar con el rendimiento académico de los niños de 8 a 12 años de Lima Metropolitana. Cuyo objetivo fue establecer la relación entre la cohesión y adaptabilidad familiar con el rendimiento académico. La muestra estuvo constituida por 400 familias de los alumnos de la USE 03 del Distrito de Breña. Los instrumentos utilizados fueron el Cuestionario Faces III y las notas de los alumnos. El resultado obtenido fue que el rendimiento académico de los alumnos de 8 a 12 años se encuentra significativamente asociado a los grados de cohesión y adaptabilidad familiar presentes en la familia de procedencia. Los alumnos con un rendimiento académico adecuado proceden de familias con alta cohesión y adaptabilidad familiar. Los alumnos con rendimiento académico inadecuado proceden de familias con baja adaptabilidad familiar.

Thornberry (2003), efectuó una investigación correlacional, sobre: La relación entre motivación de logro y rendimiento académico en alumnos de colegios limeños de diferente gestión. El objetivo fue establecer la relación entre motivación de logro y rendimiento académico, para ello construyó una prueba de motivación de logro académico (MLA). La muestra

representativa fue de 166 alumnos de Lima. Los resultados obtenidos que el grado de correlación entre la motivación de logro académico y el rendimiento académico de los estudiantes no se ve influenciado por el colegio de procedencia ni por el género; mientras que su rendimiento académico está influenciado por ambos. El análisis cualitativo reveló que los alumnos del colegio público presentan una motivación de logro académico mayor pero su desempeño académico es menor.

Peralta y Sánchez (2003), realizaron un estudio correlacional en España, sobre: Las relaciones entre el Autoconcepto y el rendimiento académico en los alumnos de educación primaria. Sus objetivos fueron comprobar el grado de asociación y de predicción entre el Autoconcepto y el rendimiento académico. La muestra estuvo conformada por 245 alumnos de la etapa de educación primaria de la provincia de Almería, que cursan sus estudios en centros docentes públicos y concertados. El instrumento utilizado fue la escala SDQ de Marsh, Parker y Smith y las notas de los alumnos. En sus resultados obtuvieron una estrecha relación entre el Autoconcepto académico y las medidas de rendimiento académico.

2.2. Bases teóricas

Inteligencia emocional

El concepto de inteligencia emocional se ha estudiado a lo largo de la historia a través de diferentes modelos y conceptualizaciones, que han ido variando con el tiempo. Por ello resumiremos el desarrollo histórico del concepto de inteligencia emocional a partir de los primeros conceptos que hablaban de otro tipo de inteligencia no cognitiva, que sirven como base para las conceptualizaciones que la definen como tal en la actualidad.

La inteligencia social, es la habilidad para comprender y dirigir a las personas, y conducirnos sabiamente en las relaciones humanas Thorndike, 1920, véase en López, (2008).

El pensamiento emocional es parte del pensamiento lógico y de la inteligencia en general Leeper, 1948, véase en Arredondo, (2008).

Gardner (1983), afirma que la inteligencia comprende múltiples dimensiones, encontrándose dentro de ella aspectos cognitivos con elementos emocionales; esta dimensión comprende, e introduce dos tipos de inteligencia muy relacionados con la competencia social, y hasta cierto punto emocional, siendo una de ellas, la inteligencia interpersonal y la otra la inteligencia intrapersonal.

Mayer y Salovey (1990), definieron por primera vez el concepto de inteligencia emocional, refiriendo que la inteligencia emocional es una forma de inteligencia social, que implica la habilidad para dirigir nuestros sentimientos y emociones, así como de los demás, saber diferenciarlos, y usarlos para conducir el pensamiento y la propia acción.

Góleman (1995), interpretó y resumió las dos inteligencias de Gardner, llegando a lo que es la inteligencia emocional, refiriendo que es un “conjunto de destrezas, actitudes, habilidades y competencias que determinan la conducta del ser humano, sus reacciones, estados mentales, y que puede definirse como la capacidad para reconocer nuestros propios sentimientos y los de los demás, de motivarnos y de manejar adecuadamente las relaciones” (p. 65)

Cooper y Sawaf (1997), manifestaron que la inteligencia emocional nos impulsa a encontrar nuestro potencial y nuestro propósito que activa nuestros valores íntimos y aspiraciones, convirtiéndolos en cosas en las cuales pensamos.

BarOn (1997a), describió a la inteligencia emocional como “una variedad de aptitudes, competencias y habilidades no cognitivas que influyen en la capacidad de un individuo para lograr el éxito en su manejo de las exigencias y presiones del entorno” (p.22).

BarOn (1997), tomando como base a Mayer y Salovey, la describió como un conjunto de conocimientos y habilidades emocionales y sociales que influyen en nuestra capacidad general para afrontar efectivamente demandas de nuestro medio. Las habilidades emocionales se basan en la capacidad del individuo de ser consciente, comprender, controlar y expresar sus emociones de manera efectiva.

“Las habilidades no cognitivas y las destrezas se desarrollan con el tiempo, cambian a través de la vida y pueden mejorar con el entrenamiento, los programas remediables y las técnicas terapéuticas” (Ugarriza, 2001, p.13).

Modelos Teóricos de la inteligencia emocional

A partir de la década de los 90 ha surgido con fuerza estudios sobre la Inteligencia Emocional como un tema transversal en la Psicología. En este trabajo de investigación se explicará a tres de ellos que son los principales modelos que han afrontado la Inteligencia emocional, siendo los siguientes:

Modelo de cuatro fases de Inteligencia emocional o Modelo de Habilidad

Salovey y Mayer (1990), indicaron que esta perspectiva busca identificar, asimilar, entender y, por último, manejar las emocionales. Este modelo está compuesto de cuatro etapas de capacidad emocional, cada una de las cuales se construye sobre la base de las habilidades logradas en la fase anterior. Dividen la Inteligencia Emocional en cuatro áreas de habilidades:

- **Expresión y percepción de la emoción**

Incluiría la habilidad de identificar emociones en uno mismo, con sus correspondientes correlatos físicos y cognitivos, como también en otros individuos, junto con la capacidad de expresar emociones en el lugar y modo adecuado. (Salovey, Bedell, Detweier y Mayer, 1999, p. 154); (véase Cabanillas, 2002, p.95)

- **Facilitación emocional del pensamiento**

Las emociones dirigen nuestra atención a la información relevante, determina tanto la manera con la que nos enfrentamos a los problemas como la forma en la que procesamos la información. (Salovey, 1999, p.87; véase en López, 2008, p.21)

- **Comprensión emocional**

Comprensión del significado emocional no sólo en emociones sencillas sino también comprender la evolución de unos estados emocionales a otros. (Salovey, 1999, p.87; véase en López, 2008,p.104)

- **Manejo de la emoción**

Capacidad de estar abierto tanto a estados emocionales positivos como negativos, reflexionar sobre los mismos para determinar si la información que los acompaña es útil sin reprimirla ni exagerarla, además incluiría la regulación emocional de nuestras propias emociones y las de otros. (Salovey, 1999, p.44; véase en López, 2008, p. 78)

Modelo de las competencias emocionales de Góleman

Góleman 1996 véase en Cabanillas, (2002), el modelo de las competencias emocionales comprende una serie de competencias que facilitan, a las personas, el manejo de las emociones, hacia uno mismo y hacia los demás. La estructura de su modelo está compuesta por cinco áreas que son:

- Autoconocimiento emocional (o conciencia de uno mismo): Se refiere al conocimiento de nuestras propias emociones y cómo nos afectan.
- Autocontrol emocional (o autorregulación): El autocontrol nos permite no dejarnos llevar por los sentimientos del momento.
- Automotivación: Dirigirlas emociones hacia un objetivo nos permite mantener la motivación y fijar nuestra atención en las metas en lugar de los obstáculos.
- Reconocimiento de emociones ajenas (o empatía): Las relaciones sociales se basan muchas veces en saber interpretar las señales que los demás emiten de forma inconsciente y que a menudo son no verbales.
- Relaciones interpersonales (o habilidades sociales): Cualquiera puede darse cuenta de que una buena relación con los demás es una de las cosas más importantes para nuestras vidas y para nuestro trabajo.

Se ha podido observar modelos que explican la Inteligencia Emocional, sin embargo en la presente investigación, se utilizará como fundamento el Modelo Multifactorial de BarOn, el cual consta de lo siguiente:

Modelo de Inteligencia emocional y social de BarOn

El modelo de BarOn es multifactorial y se relaciona con el potencial para el desempeño, se fundamenta en las competencias, las cuales intentan explicar cómo un individuo se relaciona con las personas que le rodean y con su medio ambiente. Por lo tanto, la inteligencia emocional y la inteligencia social son consideradas un conjunto de factores de interrelaciones emocionales, personales y sociales que influyen en la habilidad general para adaptarse de manera activa a las presiones y demandas del ambiente BarOn, 2000. (Gabel, 2005, p.124).

BarOn (2000), dividió las capacidades emocionales en dos tipos principales: El primer tipo, son las capacidades básicas, que son esenciales para la existencia de la inteligencia emocional, compuesta por la asertividad, la empatía, las relaciones sociales, el afrontamiento de presiones, el control de impulsos, el examen de

realidad, la flexibilidad y la solución de problemas. El segundo tipo, se refiere a las capacidades facilitadoras, que son el optimismo, la autorregulación, la alegría, la independencia emocional y la responsabilidad social. Cada uno de éstos elementos se encuentran interrelacionados entre sí.

El modelo de BarOn (2000), comprende cinco componentes principales. A su vez, cada una de estas amplias dimensiones involucra un número de subcomponentes que son habilidades relacionadas, siendo las siguientes:

Componente Intrapersonal:

Dentro de este componente se encuentran aquellas personas que están en contacto con sus sentimientos, que se sienten bien acerca de sí mismos y se sienten positivos en lo que están desempeñando BarOn, (2000). Es decir aquellas personas capaces de expresar abiertamente sus sentimientos, ser independientes, fuertes que confían en la realización de sus ideas y creencias.

Área que reúne los siguientes sub-componentes:

- **Comprensión Emocional de Sí Mismo (CM):** Es la capacidad que muestra una persona de reconocer sus propios sentimientos y emociones, saber diferenciar entre ellos; conocer lo que se está sintiendo y por qué; saber que ocasionó dichos sentimientos BarOn, (2000).
- **Asertividad (AS):** Es la habilidad para expresar sentimientos, pensamientos y creencias sin dañar los sentimientos de los demás (BarOn, 2000).
- **Autoconcepto (AC):** Es la capacidad que muestra una persona de autorespetarse y aceptar los aspectos percibidos como positivos y negativos, así como también las propias limitaciones y potencialidades. Este componente conceptual de la inteligencia emocional está relacionado con los sentimientos de seguridad, fuerza interior, autoconfianza y los de auto adecuación (BarOn, 2000).

- **Autorrealización (AR):** Es la capacidad que tiene una persona para desarrollar sus propias capacidades potenciales. Este componente de la inteligencia emocional se manifiesta al involucrarse en proyectos que conduzcan a una vida más plena, provechosa y significativa. La autorrealización es un proceso dinámico progresivo de esfuerzo por lograr el máximo desarrollo de las propias aptitudes, habilidades y talentos del individuo. La autorrealización está relacionada con los sentimientos de autosatisfacción (BarOn, 2000).
- **Independencia (IN):** Es la capacidad para guiarse y controlarse a sí mismo en su forma de pensar, comportarse y mostrarse libre de cualquier dependencia emocional. Las personas independientes confían en sí mismas al momento de considerar y tomar decisiones importantes. Sin embargo, al final, podrían buscar y tener en cuenta las opiniones de los demás antes de tomar la decisión correcta por sí mismos; el consultar con otras personas no es necesariamente una señal de dependencia. En esencia, la independencia es la capacidad de desempeñarse autónomamente en contraposición a la necesidad de protección y apoyo (BarOn, 2000).

Componentes Interpersonales (CIE):

Componente que muestra las habilidades y el desempeño interpersonal; es decir individuos responsables y confiables que cuentan con buenas habilidades sociales (BarOn, 2000). Reuniendo los siguientes subcomponentes:

- **Empatía (EM):** Es la capacidad que muestra una persona de ser consciente, entender y apreciar los sentimientos de los demás (BarOn, 2000).
- **Relaciones Interpersonales (RI):** Implica la capacidad de establecer y mantener relaciones mutuamente satisfactorias que están caracterizadas por la intimidad, el dar y recibir afecto (BarOn, 2000).
- **Responsabilidad Social (RS):** Significa tener la habilidad para demostrarse a sí mismo como una persona que coopera, colabora y que es un miembro

constructivo del grupo social. Implica actuar en forma responsable aún si esto significa no tener algún beneficio personal (BarOn, 2000).

Componentes de adaptabilidad (CAD):

Éste componente ayuda a conocer cuán exitosa es una persona para adecuarse a las exigencias del entorno, lidiando de manera efectiva las situaciones problemáticas (BarOn, 2000). Dentro de esta área se reúnen los siguientes sub componentes:

- **Solución de Problemas (SP):** Es la habilidad para identificar y definirlos problemas como también para implementar soluciones efectivas (BarOn, 2000).
- **Prueba de la Realidad (PR):** Comprende la habilidad para evaluar la correspondencia entre lo que experimentamos (lo subjetivo) y lo que en la realidad existe (lo objetivo). Involucra el “captar” la situación inmediata, intentando mantener la situación en la perspectiva correcta y experimentando las cosas como en realidad son, sin soñar con respecto a ellas (BarOn, 2000).
- **Flexibilidad (FL):** Es la capacidad que tiene una persona para realizar un ajuste adecuado de sus emociones, pensamientos y conductas ante diversas situaciones y condiciones cambiantes; esto implica adaptarse a las circunstancias impredecibles es decir ser tolerantes a distintas ideas (BarOn, 2000).

Componentes del manejo del estrés (CME):

Éste componente muestra cuanto puede ser capaz una persona de resistir a la tensión sin perder el control. Llegando a ser por lo general calmados, rara vez impulsivos, así como trabajar bajo presión realizando bien sus labores, en esta situación (BarOn, 2000). Reúne los siguientes sub-componentes:

- **Tolerancia al estrés (TE):** Es la habilidad para soportar eventos adversos, situaciones estresantes, y fuertes emociones sin desmoronarse, enfrentando activa y positivamente la tensión (BarOn, 2000)
- **Control de los Impulsos (CI):** Consiste en la habilidad para resistir o postergar un impulso o arranque para actuar y controlar nuestras emociones, es decir aceptar nuestros impulsos agresivos, estando sereno y controlando la agresión, la hostilidad y la conducta irresponsable (BarOn, 2000).

Componentes de Estado de Ánimo General (CAG):

Éste componente tiene que ver con la capacidad de un individuo para disfrutar de la vida así como la visión que tiene de la misma y el sentimiento de contento en general (BarOn, 2000). Esta área reúne los siguientes sub-componentes:

- **Felicidad (FE):** Es la capacidad para sentirse satisfecho con nuestra vida, para disfrutar de sí mismo y de otros, para divertirse y expresar sentimientos positivos (BarOn, 2000).
- **Optimismo (OP):** Es la capacidad de encontrar el lado más provechoso de la vida y mantener una actitud positiva, aún en la adversidad (BarOn, 2000).

Desempeño Escolar:

Conceptos acerca del Desempeño Escolar

Desempeño escolar basado en la voluntad

Este concepto atribuye toda la capacidad del hombre a su voluntad; Kczynska (1963; véase en Colquicocha, 2009) afirma que el rendimiento académico depende de la buena o mala voluntad del alumno.

Desempeño escolar basado en la capacidad

Esta concepción sostiene que el rendimiento académico está determinado no solo por la dinamicidad del esfuerzo, sino también por los elementos con los que la persona se haya dotado. Como la inteligencia (Secada, 1972; véase en Colquicocha, 2009).

Desempeño escolar en sentido de utilidad o de producto

Marcos (1987; véase en Colquicocha, 2009), afirma que el desempeño escolar es la utilidad o provecho de todas las actividades académicas.

Pacheco, J. (1971; véase en Coronel y Zamudio, 2010), emplea el concepto de desempeño escolar para designar el producto o utilidad de una cosa, donde producto es el fruto de algo y utilidad el valor del producto.

Dentro de esta misma línea, existen otras definiciones de considerar el desempeño escolar como un producto son:

El desempeño escolar se define como el producto útil del trabajo escolar, evidenciado en las notas. (Plata, 1969, p.98)

El desempeño escolar es el fruto de una verdadera constelación de factores derivados del sistema educativo, de la familia, del propio alumno en cuanto a persona en evolución: un cociente sobresaliente no basta para asegurar el éxito, el rendimiento académico es un producto. (González, 1975, p. 48)

El desempeño escolar es un resultado del aprendizaje, suscitado por la actividad educativa del profesor y producido por el alumno en las calificaciones, aunque es claro que no todo aprendizaje es producto de la acción docente (Touron, 1985). El desempeño escolar es una parte del producto educativo, el producto es el resultado de una acción o de un proceso; sería el resultado del proceso educativo del alumno tanto en su proyección individual como social. (García, 1989, p.68).

El desempeño escolar es el producto del nivel de aprendizaje alcanzado por el alumno, por ello, el sistema educativo brinda tanta importancia a dicho indicador. (Reyes, 2003, p. 78)

La Unidad de Medición de la Calidad Educativa (UMC, 2004), hace referencia que el desempeño escolar se obtiene del resultado del aprendizaje en las áreas curriculares de Comunicación y Matemática, éstas proporcionan las herramientas necesarias para el logro de aprendizajes en otras áreas. Por ello, constituyen un sólido indicador para indagar el desempeño escolar global.

“Es el producto del trabajo académico realizado por el estudiante, es decir, la cantidad de conocimientos y habilidades adquiridas por el alumno en la escuela, y será expresado en el promedio ponderado de las notas logradas en las asignaturas correspondientes”. (Colquicocha, 2009, p.47)

Son en estas últimas conceptualizaciones que nos basaremos para explicar el desempeño escolar. Por lo que podemos inferir, que el desempeño escolar es el resultado cuantificado, producto de un conjunto de acciones tanto pedagógicas que el docente utiliza, como factores sociales, familiares e individuales (Arèvalo, 2004). De esta forma el desempeño escolar está dado por los logros académicos alcanzados por el alumno en el transcurso del proceso escolar, los cuales se verifican en las notas que obtiene en una determinada materia (Colquicocha, 2009).

Características del desempeño escolar

(García y Palacios, 1991, p.78) Refieren que hay dos elementos que caracterizan al desempeño escolar. Por una parte es dinámico ya que el desempeño escolar está determinado por distintas variables como las actitudes, personalidad y contextos, que se articulan entre sí. Así mismo indican que es estático porque comprende al producto del aprendizaje generado por el alumno y expresa una conducta de aprovechamiento, evidenciado en notas; por lo tanto el desempeño escolar está ligado a calificativos, juicios de valoración, está relacionado a propósitos de carácter ético que incluye expectativas económicas, lo cual hace necesario un tipo de rendimiento en función al modelo social vigente.

Factores que influyen en el desempeño escolar

Larrosa (1994; véase en Castro, 2007, p.43), precisa, dos factores que influyen en el desempeño escolar, siendo uno de ellos el factor endógeno y el otro factor exógeno.

Factores endógenos

Los factores endógenos, son todos aquellos factores relacionados con la persona evidenciando sus características neurobiológicas y psicológicas (Castro, 2007).

López (2008), manifiesta que dentro de los factores endógenos se encuentra la inteligencia, la personalidad, las actitudes, intereses, motivación. Si la inteligencia es la capacidad para solucionar problemas y desarrollar productos que son valiosos; cabe señalar que los seres humanos somos diferentes, dado que no todos tienen los mismos intereses, capacidades y aprendemos en formas diferentes. Se observa con mucha frecuencia que no siempre los mejores estudiosos son los más inteligentes, ni tampoco los últimos son los menos capaces; debido a que esto nos muestra que sacar buenas notas o tener un buen desempeño escolar no se debe solamente al grado de inteligencia, sino más bien a un conjunto de factores.

Factores exógenos

Son todos aquellos que tienen influencia externa en el desempeño escolar es preponderante para el éxito o fracaso del mismo. Las variables familiares, sociales y económicas de los estudiantes y sus características comunes son factores que influyen en el rendimiento académico (Castro, 2007).

Inteligencia emocional y desempeño escolar

Los estudios realizados en Estados Unidos han mostrado que los alumnos universitarios con más Inteligencia emocional, informan menor número de síntomas físicos, menos ansiedad social y depresión, mejor autoestima, mayor satisfacción interpersonal, mayor utilización de estrategias de afrontamiento activo para solucionar sus problemas. Además cuando estos alumnos son expuestos a tareas estresantes de laboratorio, perciben los estresores como menos

amenazantes y sus niveles de cortisol y de presión sanguínea son más bajos (Salovey, Stroud, Woolery y Epel, 2002) e, incluso, se recuperan emocionalmente mejor de los estados de ánimos negativos inducidos experimentalmente (Salovey *et al.* 1990).

Otros estudios realizados presentan evidencias de que los estudiantes universitarios con alta Inteligencia emocional responden al estrés con menos ideaciones suicidas, comparados con aquellos con baja Inteligencia emocional, e informan de menor depresión y desesperanza (Ciarrochi, Deane y Anderson, 2002). Igualmente, (Liau, 2003, p. 54; Extremera, 2003, p. 78) han encontrado que los estudiantes de secundaria que indican menores niveles de inteligencia emocional tienen puntuaciones más altas en estrés, depresión y quejas somáticas.

Con lo anterior se puede indicar que existe una relación entre la inteligencia emocional y la solución de problemas, por lo tanto aquellas personas que poseen un alto grado de inteligencia emocional es muy probable que obtengan buenas calificaciones en el periodo académico dado que presentan menor sintomatología ansiosa y mayor utilización de habilidades emocionales.

Gardner (1983) Salovey (1990) y BarOn, (1997), a partir de sus propuestas se ha tomado importancia a la variable inteligencia emocional porque se reconoce la importancia de contar con habilidades emocionales que incidan en el desempeño académico y el desempeño profesional., Goleman indico que los empleados exitosos son aquellos que manejan sus emociones, son empáticos y sensibles con sus compañeros. Estas habilidades emocionales son algunos de los componentes de la inteligencia emocional (Mayer y Salovey, 1990). Las emociones juegan un papel importante para elevar el desempeño académico y profesional, ya que tiene un papel regulatorio en los procesos de adaptación.

La Adolescencia:

“La adolescencia es la transición del desarrollo entre la niñez y la edad adulta que implica importantes cambios físicos, cognoscitivos y psicosociales”. (Papalia, 2004, p. 427)

Categorización del desempeño escolar:

Colquicocha (2009), se basó en el diseño curricular de educación básica del 2005 para la categorización del desempeño escolar, donde las notas son vigesimales. Así mismo, manifiesta que éste es un tema en el cual el promedio obtenido se traduce en la categorización del desempeño escolar, el cual puede variar desde muy bajo, bajo, medio y superior. Es por ello que basándonos en las normas de evaluación del Ministerio de Educación del Perú y el aporte de Colquicocha, Se optará categorizar el nivel de desempeño escolar de los estudiantes.

Inteligencia Emocional en Adolescentes

Estudios recientes han tratado de averiguar la influencia de la IE en el ajuste psicosocial de los adolescentes. Los resultados revelaron que aquellos alumnos con mejores niveles de percepción emocional manifestaron mayores niveles de confianza consigo mismos, mejores relaciones con amigos y con sus padres, menores niveles de estrés social y menos sentimientos de incapacidad, independientemente de su personalidad. Así pues, el poseer una mayor habilidad para percibir las emociones ajenas les permite a los adolescentes alcanzar un mayor nivel de bienestar psicológico y social.

A los catorce años un adolescente comienza a ser dueño de sí: feliz y seguro de sí mismo, exuberante y enérgico y de una firme fibra emocional, dispuesta siempre a satisfacer las exigencias del mundo exterior. Empiezan a manifestar una lucha con su sentido de identidad, se siente extraño consigo mismo o con su cuerpo, se enfoca en sí mismo, alternando entre altas expectativas y un pobre concepto propio, lo influyen los amigos en su modo de vestir e intereses, su humor es cambiante, mejora su habilidad del uso del lenguaje y su forma de expresarse, tiene menos demostraciones de afecto hacia los padres; y finalmente tienden a regresar al comportamiento infantil.

2.3. Definiciones conceptuales

Adolescencia: Es la transición del desarrollo entre la niñez y la edad adulta que implica importantes cambios físicos, cognoscitivos y psicosociales. La capacidad para resolver problemas, permite

abordar una situación en la cual se persigue un objetivo, así como determinar el camino adecuado que conduce a dicho objetivo. Dichos problemas van desde crear el final de una historia, anticipar un movimiento en ajedrez, etc. La creación de un producto cultural, considerando la adquisición, transmisión de conocimientos y la expresión de opiniones o sentimientos, es de suma importancia. Los productos van desde teorías científicas, hasta composiciones musicales, etc. También puede definirse como una variedad de aptitudes, competencias y habilidades no cognitivas que influyen en la capacidad de un individuo para lograr el éxito en su manejo de las exigencias y presiones del entorno.

Desempeño escolar: Es el producto del trabajo académico realizado por el estudiante, es decir, la cantidad de conocimientos y habilidades adquiridas por el estudiante en la escuela, y será expresado en el promedio ponderado de las notas logradas en las asignaturas correspondientes.

Emociones: Procesos afectivos (estados de ánimo), que consisten en respuestas orgánicas y psíquicas, que reflejan la relación de nuestras necesidades con los objetos o situaciones del entorno.

Inteligencia emocional: Capacidad de reconocer nuestros propios sentimientos y los sentimientos de los demás, poder motivarnos y manejar adecuadamente las relaciones que sostenemos con los demás y con nosotros mismos. Por consiguiente la importancia de la inteligencia emocional, ya que constituye el vínculo entre los sentimientos, el carácter y los impulsos morales. Por lo tanto el impulso es el vehículo de la emoción impulso es un sentimiento expansivo que busca expresarse en la acción. Es decir que las personas que se hallan a merced de sus impulsos así mismo quienes carecen de autocontrol son las que adolecen de una deficiencia moral porque la capacidad de controlar los impulsos constituye el fundamento mismo de la voluntad y del carácter.

Inteligencias: Una inteligencia implica la habilidad necesaria para resolver problemas o para elaborar productos que son de importancia en un ambiente cultural o en una comunidad determinada.

2.4. Formulación de hipótesis

2.4.1. Hipótesis general

Existe relación significativa entre inteligencia emocional y desempeño escolar de los estudiantes del nivel de educación secundaria, de la I.E.P. "SISE", de la sede de Surco, año 2014.

2.4.2. Hipótesis específicas

Existe relación significativa entre la escala Intrapersonal y el desempeño escolar de los estudiantes del nivel de educación secundaria de la institución educativa privada "SISE", de la sede de Surco, en el año 2014.

2.4.3. Variables

Definición Conceptual

Inteligencia Emocional

"Una variedad de aptitudes, competencias y habilidades no cognitivas que influyen en la capacidad de un individuo para lograr el éxito en su manejo de las exigencias y presiones del entorno" (BarOn, 1997, p.22)

Desempeño escolar

"Es el producto del trabajo académico realizado por el estudiante, es decir, la cantidad de conocimientos y habilidades adquiridas por el alumno en la escuela, y será expresado en el promedio ponderado de las notas logradas en las asignaturas correspondientes" (Colquicocha, 2009, p.47).

Definición Operacional

Inteligencia Emocional

Es la medición de la inteligencia emocional a través del inventario de BarOn ICE de Ugarriza y Pajares (2004)

Tabla 1

Escalas de la inteligencia emocional

DIMENSIONES	INDICADORES
Escala intrapersonal	<ul style="list-style-type: none">- Componente emocional de sí mismo (CM)- Asertividad (AS).- Autoconcepto (AC)- Autorealización (AR)- Independencia (IN)
Escala interpersonal	<ul style="list-style-type: none">- Empatía (EM)- Relaciones interpersonales (RI)- Responsabilidad Social (RS)
Escala de adaptabilidad	<ul style="list-style-type: none">- Solución de problemas (SP)- Prueba de la realidad (PR)- Flexibilidad (FL).
Escala de manejo de estrés	<ul style="list-style-type: none">- Tolerancia al estrés. (TE)- Control de los impulsos (CI)
Escala de estado de ánimo general	<ul style="list-style-type: none">- Felicidad (FE).- Optimismo (OP).

Desempeño escolar

Promedio global obtenido por los estudiantes en las áreas curriculares de Comunicación y Matemática (UMC, 2004).

Tabla 2

Dimensiones del desempeño escolar

DIMENSIONES	INDICADORES
Comunicación	<ul style="list-style-type: none">- Expresión comprensión oral.- Comprensión lectora.- Producción de textos.
Matemática	<ul style="list-style-type: none">- Razonamiento y demostración.- Comunicación matemática.- Resolución de problemas.

CAPÍTULO III: DISEÑO METODOLÓGICO

3.1. Diseño de la investigación

Esta investigación es descriptivo - correlacional, porque: “Describe relaciones entre dos o más categorías, conceptos o variables en un momento determinado”. (Hernández, Fernández y Baptista, 2010, p.155).

El diseño es del tipo no experimental, porque: “Es un estudio que se realiza sin la manipulación deliberada de variables y en los que solo se observan los fenómenos en su ambiente natural para después analizarlos”. (Hernández et al., 2010, p.149).

Con respecto al enfoque de la investigación es cuantitativa, ya que usa la recolección de datos para probar hipótesis, con base en la medición numérica y el análisis estadístico, para establecer patrones de comportamientos y probar teorías. (Hernández et al., 2010, p. 4 – 6)

3.2. Población y muestra

Se entiende por población el "conjunto finito o infinito de elementos con características comunes, para los cuales serán extensivas las conclusiones de la investigación. Esta queda limitada por el problema y por los objetivos del estudio". (Arias, 2006. p. 81). Es decir, se utilizará un conjunto de personas con características comunes que serán objeto de estudio.

En el estudio realizado, la población estuvo constituida por 189 estudiantes del nivel de educación secundaria, de la institución educativa privada "SISE", en el año 2014. Por el número de unidades que la integraban y por resultar accesible en su totalidad, no fue necesario extraer una muestra. (Ver Cuadro 3)

Tabla 3

Registro de Vacantes de la IEP "SISE", año 2014.

	AULAS	Proyectado Presupuesto	Capacidad Máxima Instalada	Alumnos Antiguos Ratificados	Alumnos antiguos matriculados	Alumnos Nuevos	Total Matriculados
SECUNDARIA	1° A	20	20	15	15		15
	1° B	20	20			18	18
	2°A	20	20	20	20		20
	2°B	20	17	06	07	08	15
	3° A	20	15	15	14	01	15
	3°B	20	31	20	20	11	31
	4°A	20	20	19	19	01	20
	4°B	20	25	13	12	11	24
	5°	30	31	28	28	03	31
	Total de alumnos	190	199	136	135	53	189

3.3. Operacionalización de las variables

Tabla 4

Variable 1. Inteligencia emocional

DIMENSIONES	DEFINICIÓN CONCEPTUAL	ÍNDICADORES
ESCALA INTRAPERSONAL	Dentro de este componente se encuentran aquellas personas que están en contacto con sus sentimientos, que se sienten bien acerca de sí mismos y se sienten positivos en lo que están desempeñando.	<ul style="list-style-type: none"> - Componente emocional de sí mismo (CM) - Asertividad (AS). - Autoconcepto (AC) - Autorealización (AR) - Independencia (IN)
ESCALA INTERPERSONAL	Componente que muestra las habilidades y el desempeño interpersonal; es decir individuos responsables y confiables que cuentan con buenas habilidades sociales.	<ul style="list-style-type: none"> - Empatía (EM) - Relaciones interpersonales (RI) - Responsabilidad Social (RS)
ESCALA DE ADAPTABILIDAD	Éste componente ayuda a conocer cuán exitosa es una persona para adecuarse a las exigencias del entorno, lidiando de manera efectiva las situaciones problemáticas.	<ul style="list-style-type: none"> - Solución de problemas (SP) - Prueba de la realidad (PR) - Flexibilidad (FL)
ESCALA DE MANEJO DE ESTRÉS	Éste componente muestra cuanto puede ser capaz una persona de resistir a la tensión sin perder el control. Llegando a ser por lo general calmados, rara vez impulsivos, así como trabajar bajo presión realizando bien sus labores, en esta situación.	<ul style="list-style-type: none"> - Tolerancia al estrés (TE) - Control de los impulsos (CI)
ESCALA DE ESTADO DE ÁNIMO EN GENERAL	Éste componente tiene que ver con la capacidad de un individuo para disfrutar de la vida así como la visión que tiene de la misma y el sentimiento de contento en general.	<ul style="list-style-type: none"> - Felicidad (FE) - Optimismo (OP)

Tabla 5*Variable 2: Desempeño escolar*

DIMENSIONES		ESCALA DE MEDICIÓN
ÍNDICADORES		
COMUNICACIÓN	- Expresión y comprensión oral.	1. DESEMPEÑO ESCOLAR SUPERIOR (16 – 20)
	- Comprensión lectora.	2. DESEMPEÑO ESCOLAR MEDIO (11 – 15)
	- Producción de textos	3. DESEMPEÑO ESCOLAR BAJO (06 – 10)
		4. DESEMPEÑO ESCOLAR MUY BAJO (0 – 05)
MATEMÁTICA	- Razonamiento y demostración.	
	- Comunicación matemática.	
	- Resolución de problemas.	

3.4. Técnicas para la recolección de datos***Descripción de las técnicas:***

Se utilizó un instrumento psicométrico para medir la inteligencia emocional, que se aplicó a un grupo de alumnos y un registro de evaluación del rendimiento académico, para la obtención de los promedios de las áreas de matemática y comunicación.

Descripción de los instrumentos:

Inteligencia emocional

Ficha Técnica del Inventario de Inteligencia Emocional de BarOn ICE: NA

Nombre	: Inventario de inteligencia emocional de BarOn ICE: NA
Autor	: Reuven BarOn
Procedencia	: Toronto – Canadá
Adaptación	: Nelly Urgarriza y Liz Pajares
Peruana	
Administración	: Individual y colectiva
Formas	: Forma completa y forma abreviada
Duración	: Sin límite de tiempo
Aplicación	: Niños y Adolescentes de 7 y 18 años
Puntuación	: Calificación computarizada
Significación	: Evaluación de las habilidades emocionales y sociales
Tipificación	: Baremos peruanos
Materiales	: Un disquete que tiene: Cuestionarios de la forma completa y abreviada, computarizada y perfiles.

Calificaciones del usuario:

Todos los usuarios del BarOn ICE: NA deben tener una comprensión clara de los principios básicos y limitaciones de las pruebas psicológicas, especialmente de la interpretación.

Administración y calificación del BarOn ICE: NA

Es de fácil aplicación y se puede realizar en forma computarizada. El inventario completo lleva de 25 a 30 minutos. La forma completa del inventario contiene 60 ítems y 8 escalas. Dado que los factores evaluados por el BarOn ICE: NA, cambian a través del tiempo, las formas debe ser administradas en una sola ocasión.

Tabla 6

Interpretación del cuestionario BarOn ICE: NA

Cuadro Interpretativo del BarOn ICE: NA

Rangos	Pautas de interpretación
130 ó +	Capacidad emocional y social. Excelentemente desarrollada.
120-129	Capacidad emocional y social muy alta. Muy bien desarrollada.
110-119	Capacidad emocional y social alta. Bien desarrollada
90 -109	Capacidad emocional y social promedio
80 – 89	Capacidad emocional y social. Mal desarrollada
70 – 79	Capacidad emocional y social muy baja. Necesita mejorar
69 y -	Capacidad emocional y social deficiente.

Validez

La validez de un instrumento está destinado a demostrar cuán exitoso y eficiente es un instrumento en la medición de un constructo o constructos Ugarriza y Pajares, (2005).

Baron y Parker (2000; véase en Ugarriza y Pajares., 2004), establecieron la validez, mediante un análisis factorial exploratorio en una muestra normativa de niños y adolescentes (N=9172). Las interrelaciones de las diferentes escalas para las versiones tanto completa como abreviada presentan una correlación existente 0.92, esto indica que las interrelaciones entre las escalas correspondientes muestran una alta congruencia.

Ugarriza y Pajares (2004), utilizaron la validez de constructo, primero realizaron la evaluación de la estructura factorial para determinar si los factores tienen sentido conceptual. La estructura factorial de las escalas fueron examinadas mediante una análisis factorial exploratorio en una muestra normativa peruana de niños y adolescentes de Lima metropolitana (N=3374). Las correlaciones de cada una de las escalas con el cociente emocional total va desde baja 0.37 a elevada 0.94 pero todas ellas son significativas al uno por ciento.

Para esta investigación se realizó la validez de contenido por criterio de Jueces, siendo 05 expertos quienes evaluaron el Inventario de Inteligencia emocional de BarOn ICE: NA.

Tabla 7

Validez de contenido por criterio de jueces

		Categoría	N	Proporción observada	Prop. de prueba	Sig. exacta (bilateral)
JUEZ 01	Grupo 1	SI	60	1,00	,50	,000
	Total		60	1,00		
JUEZ 02	Grupo 1	SI	60	1,00	,50	,000
	Total		60	1,00		
JUEZ 03	Grupo 1	SI	60	1,00	,50	,000
	Total		60	1,00		
JUEZ 04	Grupo 1	SI	60	1,00	,50	,000
	Total		60	1,00		
JUEZ 05	Grupo 1	SI	56	,93	,50	,000
	Grupo 2	NO	4	,07		
	Total		60	1,00		

El análisis cuantitativo de la validez de contenido por criterio de jueces presentados en la tabla 2, indica que todos los ítems evaluados alcanzaron coeficientes significativos, lo que permite concluir que el Cuestionario de Inteligencia emocional de BarOn ICE: NA, presenta validez de contenido.

Confiabilidad

La confiabilidad es examinar en qué medida las diferencias individuales de los puntajes en un test pueden ser atribuidas a las diferencias verdaderas de las características consideradas Ugarriza et al. (2004).

Baron y Parker (2000); véase en Ugarriza et al. (2004) realizaron un estudio en una muestra de 60 niños cuya edad promedio fue de 13.5 años, reveló la estabilidad del inventario, oscilando los coeficientes entre 0.77 y 0.88 tanto para la forma completa como abreviada. Sobre cuatro tipos de confiabilidad: consistencia interna, media de las correlaciones iter-ítem, confiabilidad test pretest, y además establecieron el error estándar de medición.

Ugarriza y Pajares (2004), en su investigación procedieron a realizar el mismo análisis de BarOn y Parker, exceptuando la confiabilidad test-retest. Su muestra normativa peruana fueron niños y adolescentes de Lima metropolitana (N=3374), donde se obtuvo que los coeficientes de consistencia interna van de 0.23 a 0.88, las cuales son respetables.

Tabla 8

Estadísticos de fiabilidad

Alfa de Cronbach	N de elementos
0,861	60

Desempeño escolar

Ficha Técnica del Registro de evaluación del desempeño escolar

Autor : Ministerio de Educación del Perú
Estandarización : Ministerio de Educación – 2005
Administración : Individual

Áreas que evalúa:

a. Comunicación

- *Expresión y comprensión oral:* Mide el grado de desarrollo de capacidades para el dialogo y la exposición del alumno.
- *Comprensión lectora:* Mide en el alumno el grado de lectura y comprensión de textos relacionados con su comunidad.
- *Producción de textos:* Mide el grado de expresión escrita u otros códigos con los que se comunican, piensan y sienten los alumnos.

b. Matemática

- *Razonamiento y demostración:* Mide la capacidad de razonamiento matemático.
- *Comunicación matemática:* Mide la capacidad de expresar, compartir y aclarar las ideas de los alumnos.
- *Resolución de problemas:* Mide la capacidad de resolver problemas y el desarrollo de capacidades.

En cada una de las anteriores también se evaluará la actitud ante el área.

Modalidades del examen: A partir de los 11 años en adelante, calificándose de acuerdo al sistema vigesimal, lo cual brindó la información pertinente que sirvió para el análisis final de los resultados.

Calificación: Se obtuvo el promedio, con la suma de los cursos de matemática y comunicación divididos entre dos. Los cuáles fueron anotados en un registro y clasificados posteriormente, dicha categorización fue propuesta por Colquicocha en el 2009, donde consideró cuatro (04) clasificaciones, siendo la siguiente:

Tabla 9

Categorización del desempeño escolar

<i>Categorización</i>	
Desempeño Académico Superior	16 – 20
Desempeño Académico Medio	11 – 15
Desempeño Académico Bajo	06 – 10
Desempeño Académico Muy Bajo	0 – 05

3.5. Técnicas para el procesamiento y análisis de los datos

Se realizó el análisis de datos con el programa estadístico SPSS versión 20, donde se obtuvo los porcentajes y frecuencias de las variables estudiadas, se estableció el análisis de confiabilidad mediante el Alfa de Cronbach, además, se realizó la prueba de normalidad de las variables y se analizó las correlaciones mediante el método de Pearson (Regresión y el Coeficiente de Determinación)

entre la Inteligencia Emocional y Desempeño Escolar; así como sus dimensiones, se utilizó el método de Pearson para establecer la relación entre las variables intervinientes en la investigación. Por último se aplicó para el análisis de datos de la variable 2 (Desempeño Escolar) la siguiente tabla:

Tabla 10

Escalas de desempeño académico

RANGO	INTERPRETACIÓN	NIVEL
4.9 a menos	Desempeño académico muy bajo	1
5.0 - 10.9	Desempeño académico bajo	2
11.0 - 14.9	Desempeño académico medio	3
15 a mas	Desempeño académico superior	4

3.6. Aspectos éticos

Las consideraciones éticas que se tomaron en cuenta, fueron el asentimiento y consentimiento informado: el Asentimiento Informado (Ver Anexo 7) a los escolares y adolescentes mayores de 10 años que estudian en la I.E.P “SISE” y el consentimiento informado (Anexo 6) a los padres de los/as estudiantes de la misma institución, para ser evaluados y así poder identificar el nivel de inteligencia emocional y su desempeño académico.



CAPÍTULO IV: RESULTADOS

ANÁLISIS ESTADÍSTICO

4.1. Introducción

El presente análisis estadístico parte primero por reconocer con qué tipo de variables estamos trabajando.

Por lo expuesto a la fecha, tenemos la primera variable y esta se llama inteligencia emocional, esta variable presenta cinco dimensiones/escalas que son: estado de ánimo general, manejo de estrés, adaptabilidad, interpersonal e intrapersonal; los resultados obtenidos reflejan ciertos niveles o categorías que se evidencian en la siguiente tabla.

Tabla 11

Categorización e Interpretación de la Inteligencia Emocional

Rango	CATEGORIAS	RANGO
69 a menos	Capacidad emocional y social atípica y deficiente. Nivel de desarrollo marcadamente bajo.	1
70 - 79	Capacidad emocional y social muy baja. Necesita mejorarse considerablemente.	2
80 - 89	Capacidad emocional y social baja. Mal desarrollado. Necesita mejorarse.	3
90 - 109	Capacidad emocional y social adecuada. Promedio.	4
110 - 119	Capacidad emocional y social alta. Bien desarrollado.	5
120 - 129	Capacidad emocional y social muy alta. Muy bien desarrollada.	6
130 a mas	Capacidad emocional y social atípica. Excelentemente desarrollada.	7

De este análisis podemos establecer que la variable inteligencia emocional es una variable es del tipo cualitativo ordinal.

Debemos recordar que una variable del tipo cualitativo su nombre lo indica expresan distintas cualidades, características o modalidad. Cada modalidad que se presenta se denomina atributo o categoría, y la medición consiste en una clasificación de dichos atributos.

Las variables cualitativas puede ser dicotómicas cuando sólo pueden tomar dos valores posibles, como *sí y no*, *hombre y mujer* o ser politómicas cuando pueden adquirir tres o más valores. Dentro de ellas podemos distinguir:

- Variable cualitativa nominal: En esta variable los valores no pueden ser sometidos a un criterio de orden, como por ejemplo los colores.
- Variable cualitativa ordinal o variable cuasi cuantitativa: La variable puede tomar distintos valores ordenados siguiendo una escala establecida, aunque no es necesario que el intervalo entre mediciones sea uniforme, por ejemplo: leve, moderado, fuerte.

La segunda variable está conformado por el desempeño escolar de los estudiantes del nivel secundario de la IEP SISE sede Surco la cual responde a dos dimensiones: promedio de las calificaciones de las áreas de comunicación y de matemática. Los resultados captados por esta variable son números que derivan de la categorización efectuada: desempeño académico superior, desempeño académico medio, desempeño académico bajo y desempeño académico muy bajo; por sus características esta variable es del tipo cualitativo continuo.

Los resultados obtenidos de la variable cualitativa desempeño escolar reflejan ciertos niveles o categorías que se evidencian en la siguiente tabla.

Tabla 12

Categorización e interpretación del desempeño escolar

RANGO	INTERPRETACION	NIVEL
4.9 a menos	Desempeño académico muy bajo	1
5.0 - 10.9	Desempeño académico bajo	2
11.0 - 14.9	Desempeño académico medio	3
15 a mas	Desempeño académico superior	4

Para efectos de investigación, se ha establecido que la variable inteligencia emocional es la denominada variable 1, asimismo, la variable desempeño escolar que se deriva del promedio de las áreas de comunicación y de matemática se ha establecido como variable 2.

En tal sentido, vamos a analizar las relaciones o influencia que presentan estas variables: inteligencia emocional y la variable desempeño escolar

tomando en cuenta que ambas variables son del tipo cualitativo o categóricas a través de la prueba CHI cuadrado o JI cuadrado.

La primera parte de este análisis la realizaremos a través de cada una de las categorías o dimensiones de la variable 1 inteligencia emocional: estado de ánimo general, manejo de estrés, adaptabilidad, escala interpersonal y escala intrapersonal en función a la variable 2 inteligencia emocional. Cabe señalar que los resultados que presentan cada una de las dimensiones o categorías de la variable 1 están referidos a los valores que se observan en cada estrato de la capacidad emocional.

4.2. Datos recolectados

Los datos recolectados obedecen a los reportados por los CIENTO OCHENTA Y SEIS (186) estudiantes del nivel secundario de la IEP SISE SEDE SURCO en la encuesta confeccionada para tal fin y en la cual está estructurado para establecer la influencia significativa de las variables en estudio.

Como quiera que los resultados de las entrevistas han arrojado una serie de valores numéricos que hacen complejo su análisis, se ha optado por estandarizar estos resultados, en tal sentido se ha empleado los siguientes criterios:

Para la variable 1: inteligencia emocional

Tabla 13*Categorización de la inteligencia emocional*

RANGO	INTERPRETACIÓN	VALOR EQUIVALENTE
69 a menos	Capacidad emocional y social atípica y deficiente. Nivel de desarrollo marcadamente bajo.	1
70 – 79	Capacidad emocional y social muy baja. Necesita mejorarse considerablemente.	2
80 – 89	Capacidad emocional y social baja. Mal desarrollado. Necesita mejorarse.	3
90 – 109	Capacidad emocional y social adecuada. Promedio.	4
110 - 119	Capacidad emocional y social alta. Bien desarrollado.	5
120 - 129	Capacidad emocional y social muy alta. Muy bien desarrollada.	6
130 a mas	Capacidad emocional y social atípica. Excelentemente desarrollada.	7

Para la variable 2: desempeño escolar

Tabla 14*Categorización del desempeño escolar*

CATEGORIZACIÓN			VALOR EQUIVALENTE
Desempeño Superior	Académico	15 a mas	4
Desempeño Medio	Académico	11 – 14.9	3
Desempeño Bajo	Académico	05 – 10.9	2
Desempeño Muy Bajo	Académico	4.9 a menos	1

En tal sentido, la tabla a procesar estaría conformada de la siguiente manera: (ver anexo 1)

4.3 Análisis de cada una de las variables

A. Variables 1 : Inteligencia emocional

Esta variable presenta cinco dimensiones que son: estado de ánimo general, manejo de estrés, adaptabilidad, interpersonal e intrapersonal.

Para los efectos del análisis de cada una de las variables, vamos a estudiarlas a través de sus dimensiones y las tendencias que éstas marcan.

1. Estado de ánimo general

Las respuestas consignadas en el indicador estado de ánimo GENERAL están en función de las categorías y rangos consignados en la siguiente tabla:

Tabla 15*Categorización de la Inteligencia Emocional*

Rango	CATEGORIAS	RANGO
69 a menos	Capacidad emocional y social atípica y deficiente. Nivel de desarrollo marcadamente bajo.	1
70 - 79	Capacidad emocional y social muy baja. Necesita mejorarse considerablemente.	2
80 - 89	Capacidad emocional y social baja. Mal desarrollado. Necesita mejorarse.	3
90 - 109	Capacidad emocional y social adecuada. Promedio.	4
110 - 119	Capacidad emocional y social alta. Bien desarrollado.	5
120 - 129	Capacidad emocional y social muy alta. Muy bien desarrollada.	6
130 a mas	Capacidad emocional y social atípica. Excelentemente desarrollada.	7

El análisis efectuado a este indicador a través de la TABLA DINAMICA del Excel, nos muestra el siguiente cuadro y gráfico.

Tabla 16*Estado de ánimo*

Etiquetas de fila	Cuenta de ANIMO
2	15
3	9
4	95
5	38
6	26
7	3
Total general	186

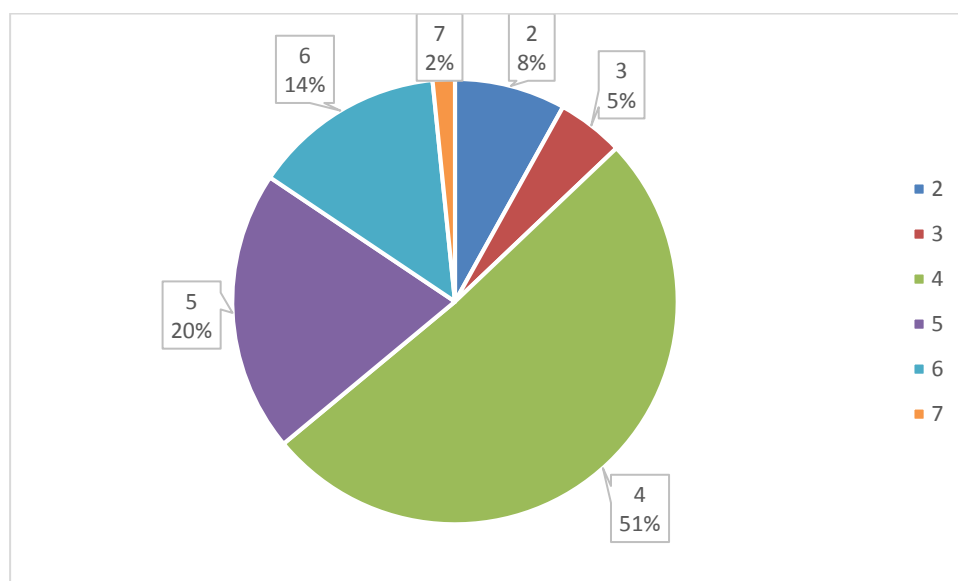

ESTADO DE ÁNIMO

De la evaluación de las respuestas del indicado estado de ánimo general en función al cuadro y al grafico antes mencionado podemos establecer lo siguiente:

- Que noventa y cinco (95) respuestas de los estudiantes del nivel secundario de la IEP Sise Sede Surco (51%) presentan una Capacidad emocional y social adecuada. Promedio.
- Que treinta y ocho (38) respuestas de los estudiantes del nivel secundario de la IEP Sise Sede Surco CO (20%) presentan una Capacidad emocional y social alta. Bien desarrollado.
- Que veintiseis (26) respuestas de los estudiantes del nivel secundario de la IEP Sise Sede Surco (14%) presentan una Capacidad emocional y social muy alta. Muy bien desarrollada.

- Que quince (15) respuestas de los estudiantes del nivel secundario de la IEP Sise Sede Surco (8%) presentan una Capacidad emocional y social muy baja. Necesita mejorarse considerablemente.
- Que nueve (09) respuestas de los estudiantes del nivel secundario de la IEP Sise Sede Surco (5%) presentan una Capacidad emocional y social baja. Necesita mejorarse.
- Que tres (03) respuestas de los estudiantes del nivel secundario de la IEP Sise Sede Surco (2%) presentan una Capacidad emocional y social atípica. Excelentemente desarrollada

En virtud a estas respuestas sobre el estado de animo, podemos afirmar que el 85 % de las respuestas (159 estudiantes) del nivel secundario de la IEP Sise Sede Surco tienden a presentar una tendencia de una capacidad emocional y social entre adecuada y muy alta

2. Manejo del estrés

Las respuestas consignadas en el indicador manejo del estrés están en función de las categorías y rangos consignados en la siguiente tabla:

Tabla 17*Categorización de la inteligencia emocional*

Rango	CATEGORIAS	RANGO
69 a menos	Capacidad emocional y social atípica y deficiente. Nivel de desarrollo marcadamente bajo.	1
70 – 79	Capacidad emocional y social muy baja. Necesita mejorarse considerablemente.	2
80 – 89	Capacidad emocional y social baja. Mal desarrollado. Necesita mejorarse.	3
90 - 109	Capacidad emocional y social adecuada. Promedio.	4
110 - 119	Capacidad emocional y social alta. Bien desarrollado.	5
120 - 129	Capacidad emocional y social muy alta. Muy bien desarrollada.	6
130 a mas	Capacidad emocional y social atípica. Excelentemente desarrollada.	7

El análisis efectuado a este indicador a través de la tabla dinámica del Excel, nos muestra el siguiente cuadro y gráfico.

Tabla 18*Estado de estrés*

Etiquetas de fila	Cuenta de ESTRÉS
2	5
3	22
4	87
5	38
6	30
7	4
Total general	186

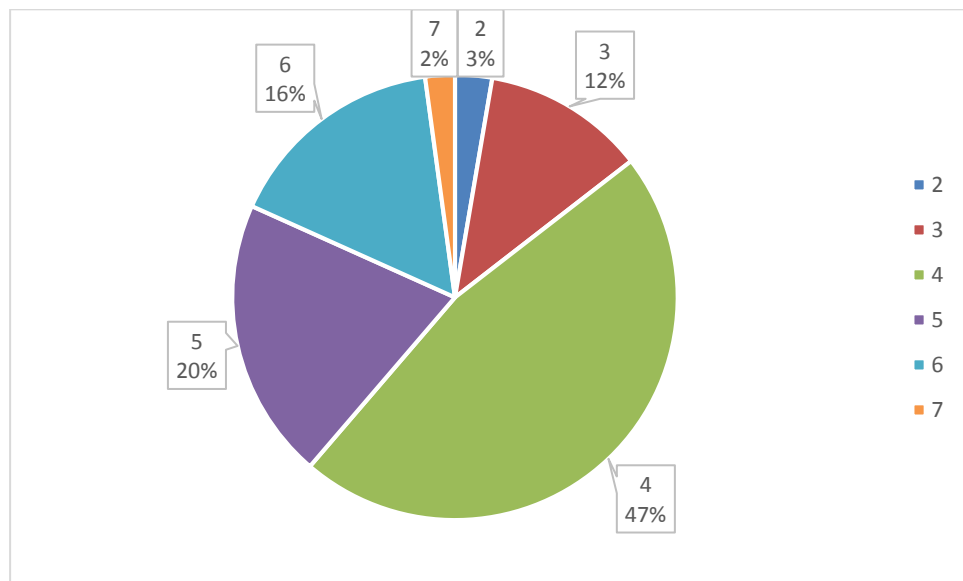

MANEJO ESTRES

De la evaluación de las respuestas del indicador manejo del estrés en función al cuadro y al grafico antes mencionado podemos establecer lo siguiente:

- Que ochenta y siete (87) respuestas de los estudiantes del nivel secundario de la IEP Sise Sede Surco (47%) presentan una Capacidad emocional y social adecuada. Promedio.
- Que treinta y ocho (38) respuestas de los estudiantes del nivel secundario de la IEP Sise Sede Surco (20%) presentan una Capacidad emocional y social alta. Bien desarrollado.
- Que treinta (30) respuestas de los estudiantes del nivel secundario de la IEP Sise Sede Surco (16%) presentan una Capacidad emocional y social muy alta. Muy bien desarrollada.
- Que veintidós (22) respuestas de los estudiantes del nivel secundario de la IEP Sise Sede Surco (12%) presentan una Capacidad emocional y social baja. Necesita mejorarse

- Que cinco (05) respuestas de los estudiantes del nivel secundario de la IEP Sise Sede Surco (3%) presentan una Capacidad emocional y social muy baja. Necesita mejorarse considerablemente.
- Que cuatro (04) respuestas de los estudiantes del nivel secundario de la IEP Sise Sede Surco (2%) presentan una Capacidad emocional y social atípica. Excelentemente desarrollada

En virtud a estas respuestas sobre el estado de ánimo, podemos afirmar que el 83 % de las respuestas (155 estudiantes) del nivel secundario de la IEP Sise Sede Surco a presentar una tendencia de una capacidad emocional y social entre adecuada y muy alta

3. Adaptabilidad

Las respuestas consignadas en el indicador adaptabilidad están en función de las categorías y rangos consignados en la siguiente tabla:

Tabla 19

Categorización de la inteligencia emocional

Rango	CATEGORIAS	RANGO
69 a menos	Capacidad emocional y social atípica y deficiente. Nivel de desarrollo marcadamente bajo.	1
70 – 79	Capacidad emocional y social muy baja. Necesita mejorarse considerablemente.	2
80 – 89	Capacidad emocional y social baja. Mal desarrollado. Necesita mejorarse.	3
90 - 109	Capacidad emocional y social adecuada. Promedio.	4
110 - 119	Capacidad emocional y social alta. Bien desarrollado.	5
120 - 129	Capacidad emocional y social muy alta. Muy bien desarrollada.	6
130 a mas	Capacidad emocional y social atípica. Excelentemente desarrollada.	7

El análisis efectuado a este indicador a través de la tabla dinámica del Excel, nos muestra el siguiente cuadro y gráfico.

Tabla 20

Estado de adaptabilidad

Etiquetas de fila	Cuenta de ADAPTAB
2	16
3	9
4	80
5	47
6	29
7	5
Total general	186

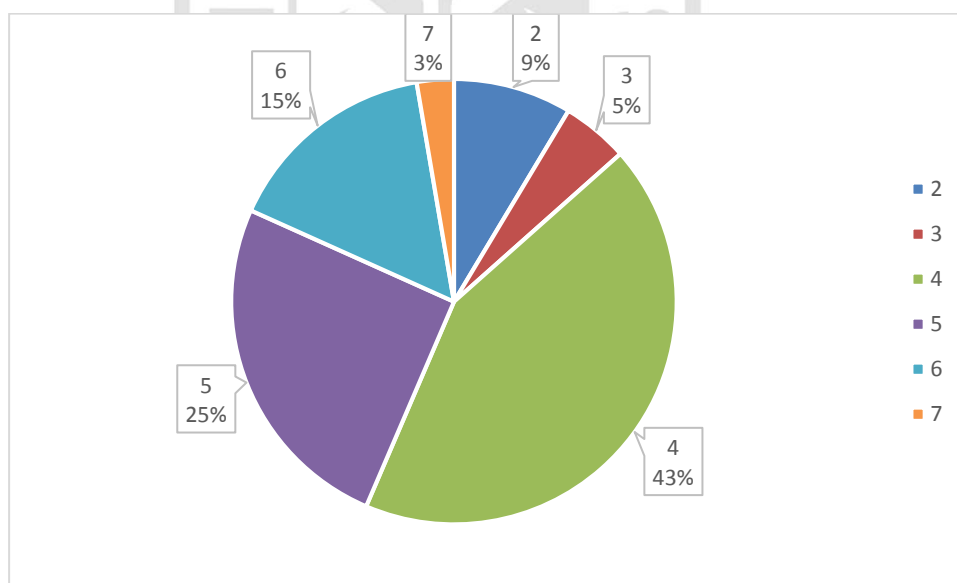

ADAPTABILIDAD

De la evaluación de las respuestas del indicador adaptabilidad en función al cuadro y al gráfico antes mencionado podemos establecer lo siguiente:

Que ochenta (80) respuestas de los estudiantes del nivel secundario de la IEP Sise Sede Surco (43%) presentan una Capacidad emocional y social adecuada. Promedio.

Que cuarenta y siete (47) respuestas de los estudiantes del nivel secundario de la IEP Sise Sede Surco (25%) presentan una Capacidad emocional y social alta. Bien desarrollado.

Que veintinueve (29) respuestas de los estudiantes del nivel secundario de la IEP Sise Sede Surco (15%) presentan una Capacidad emocional y social muy alta. Muy bien desarrollada.

Que dieciséis (16) respuestas de los estudiantes del nivel secundario de la IEP Sise Sede Surco (9%) presentan una Capacidad emocional y social muy baja. Necesita mejorarse considerablemente,

Que nueve (09) respuestas de los estudiantes del nivel secundario de la IEP Sise Sede Surco (5%) presentan una Capacidad emocional y social baja. Necesita mejorarse.

Que cinco (05) respuestas de los estudiantes del nivel secundario de la IEP Sise Sede Surco (3%) presentan una Capacidad emocional y social atípica. Excelentemente desarrollada

En virtud a estas respuestas sobre el estado de ánimo, podemos afirmar que el 83 % de las respuestas (156 estudiantes) del nivel secundario de la IEP Sise Sede Surco a presentar una tendencia de una capacidad emocional y social entre adecuada y muy alta.

4. Interpersonal

Las respuestas consignadas en el indicador interpersonal están en función de las categorías y rangos consignados en la siguiente tabla:

Tabla 21

Categorización de la inteligencia emocional

Rango	CATEGORIAS	RANGO
69 a menos	Capacidad emocional y social atípica y deficiente. Nivel de desarrollo marcadamente bajo.	1
70 – 79	Capacidad emocional y social muy baja. Necesita mejorarse considerablemente.	2
80 – 89	Capacidad emocional y social baja. Mal desarrollado. Necesita mejorarse.	3
90 - 109	Capacidad emocional y social adecuada. Promedio.	4
110 - 119	Capacidad emocional y social alta. Bien desarrollado.	5
120 - 129	Capacidad emocional y social muy alta. Muy bien desarrollada.	6
130 a mas	Capacidad emocional y social atípica. Excelentemente desarrollada.	7

El análisis efectuado a este indicador a través de la tabla dinámica del Excel, nos muestra el siguiente cuadro y gráfico.

Tabla 23

Estado interpersonal

Etiquetas de fila	Cuenta de INTERP
2	3
3	25
4	86
5	41
6	27
7	4
Total general	186

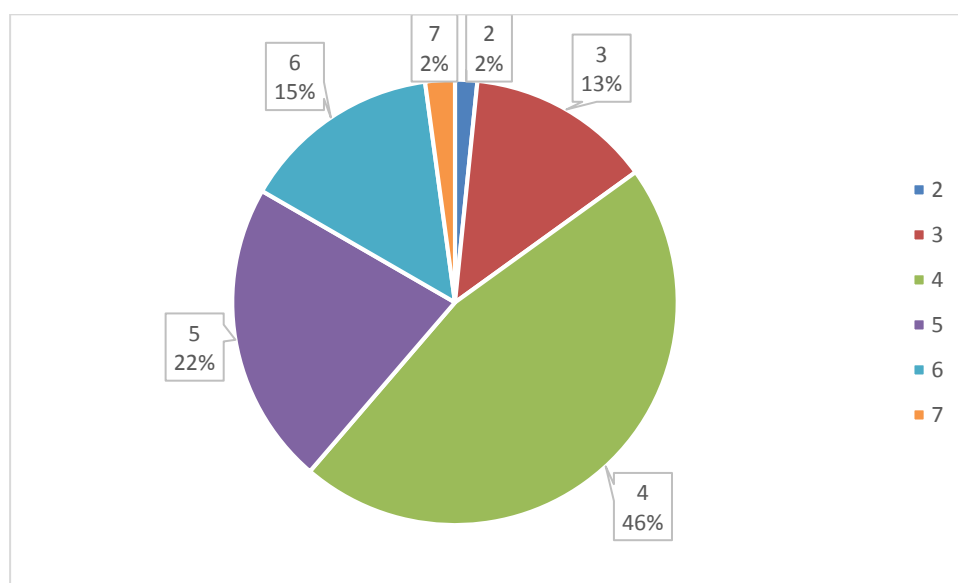

INTERPERSONAL

De la evaluación de las respuestas del indicador manejo del interpersonal en función al cuadro y al grafico antes mencionado podemos establecer lo siguiente:

Que ochenta y seis (86) respuestas de los estudiantes del nivel secundario de la IEP Sise Sede Surco (46%) presentan una Capacidad emocional y social adecuada. Promedio.

Que cuarenta y uno (41) respuestas de los estudiantes del nivel secundario de la IEP Sise Sede Surco (22%) presentan una Capacidad emocional y social alta. Bien desarrollado.

Que veintisiete (27) respuestas de los estudiantes del nivel secundario de la IEP Sise Sede Surco (15%) presentan una Capacidad emocional y social muy alta. Muy bien desarrollada.

Que veinticinco (25) respuestas de los estudiantes del nivel secundario de la IEP Sise Sede Surco (13%) presentan una Capacidad emocional y social baja. Necesita mejorarse.

Que cuatro (04) respuestas de los estudiantes del nivel secundario de la IEP Sise Sede Surco (5%) presentan una Capacidad emocional y social atípica. Excelentemente desarrollada

Que tres (03) respuestas de los estudiantes del nivel secundario de la IEP Sise Sede Surco (3%) presentan una Capacidad emocional y social muy baja. Necesita mejorarse considerablemente.

En virtud a estas respuestas sobre el interpersonal, podemos afirmar que el 83 % de las respuestas (154 estudiantes) del nivel secundario de la IEP Sise Sede Surco a presentar una tendencia de una capacidad emocional y social entre adecuada y muy alta.

5. Intrapersonal

Las respuestas consignadas en el indicador intrapersonal están en función de las categorías y rangos consignados en la siguiente tabla:

Tabla 22

Categorización de la inteligencia emocional

Rango	CATEGORIAS	RANGO
69 a menos 70 – 79	Capacidad emocional y social atípica y deficiente. Nivel de desarrollo marcadamente bajo.	1
80 – 89	Capacidad emocional y social muy baja. Necesita mejorarse considerablemente.	2
90 - 109	Capacidad emocional y social baja. Mal desarrollado. Necesita mejorarse.	3
110 - 119	Capacidad emocional y social adecuada. Promedio.	4
120 - 129	Capacidad emocional y social alta. Bien desarrollado.	5
130 a mas	Capacidad emocional y social muy alta. Muy bien desarrollada.	6
	Capacidad emocional y social atípica. Excelentemente desarrollada.	7

El análisis efectuado a este indicador a través de la tabla dinámica del Excel, nos muestra el siguiente cuadro y gráfico.

Tabla 23

Estado intrapersonal

Etiquetas de fila	Cuenta de INTRAP
3	26
4	88
5	37
6	31
7	4
Total general	186

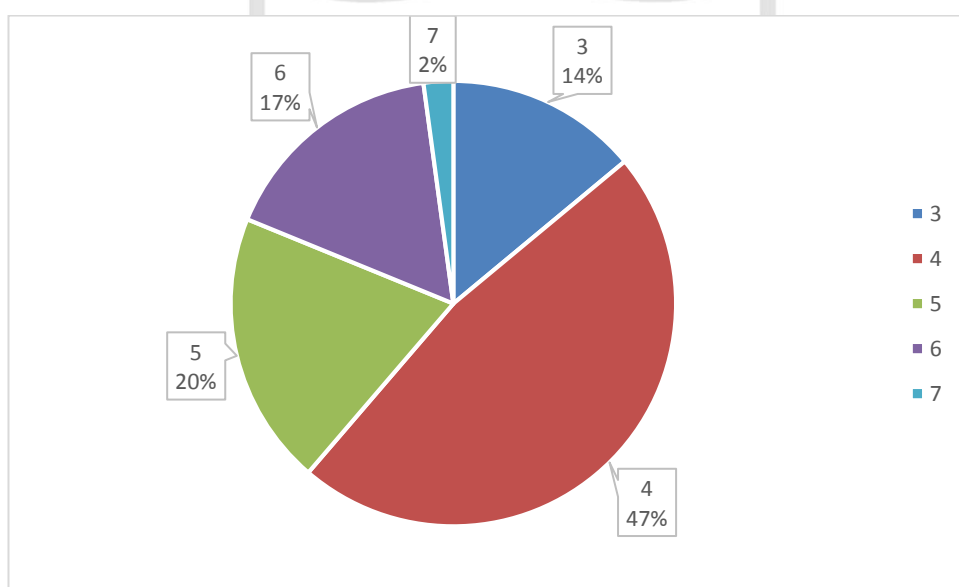

INTRAPERSONAL

De la evaluación de las respuestas del indicador manejo del intrapersonal en función al cuadro y al gráfico antes mencionado podemos establecer lo siguiente:

Que ochenta y ocho (88) respuestas de los estudiantes del nivel secundario de la IEP Sise Sede Surco (47%) presentan una Capacidad emocional y social adecuada. Promedio.

Que treinta y siete (37) respuestas de los estudiantes del nivel secundario de la IEP Sise Sede Surco (20%) presentan una Capacidad emocional y social alta. Bien desarrollado.

Que treinta y uno (31) respuestas de los estudiantes del nivel secundario de la IEP Sise Sede Surco (17%) presentan una Capacidad emocional y social muy alta. Muy bien desarrollada.

Que veintiséis (26) respuestas de los estudiantes del nivel secundario de la IEP Sise Sede Surco (14%) presentan una Capacidad emocional y social baja. Necesita mejorarse.

Que cuatro (04) respuestas de los estudiantes del nivel secundario de la IEP Sise Sede Surco (2%) presentan una Capacidad emocional y social atípica. Excelentemente desarrollada.

En virtud a estas respuestas sobre el intrapersonal, podemos afirmar que el 84 % de las respuestas (156 estudiantes) del nivel secundario de la IEP Sise Sede Surco a presentar una tendencia de una capacidad emocional y social entre adecuada y muy alta.

6. Variable 1 : inteligencia emocional

Las respuestas consignadas en la variable inteligencia emocional están en función de las categorías y rangos consignados en la siguiente tabla:

Tabla 24*Categorización de la inteligencia emocional*

Rango	CATEGORIAS	RANGO
69 a menos	Capacidad emocional y social atípica y deficiente. Nivel de desarrollo marcadamente bajo.	1
70 – 79	Capacidad emocional y social muy baja. Necesita mejorarse considerablemente.	2
80 – 89	Capacidad emocional y social baja. Mal desarrollado. Necesita mejorarse.	3
90 - 109	Capacidad emocional y social adecuada. Promedio.	4
110 - 119	Capacidad emocional y social alta. Bien desarrollado.	5
120 - 129	Capacidad emocional y social muy alta. Muy bien desarrollada.	6
130 a mas	Capacidad emocional y social atípica. Excelentemente desarrollada.	7

El análisis efectuado a este indicador a través de la tabla dinámica del Excel, no muestra el siguiente cuadro y gráfico.

Tabla 25*Categorización de la inteligencia emocional*

Etiquetas de fila	Cuenta de VARIABLE INT.EMOC
2	5
3	21
4	89
5	37
6	30
7	4
Total general	186

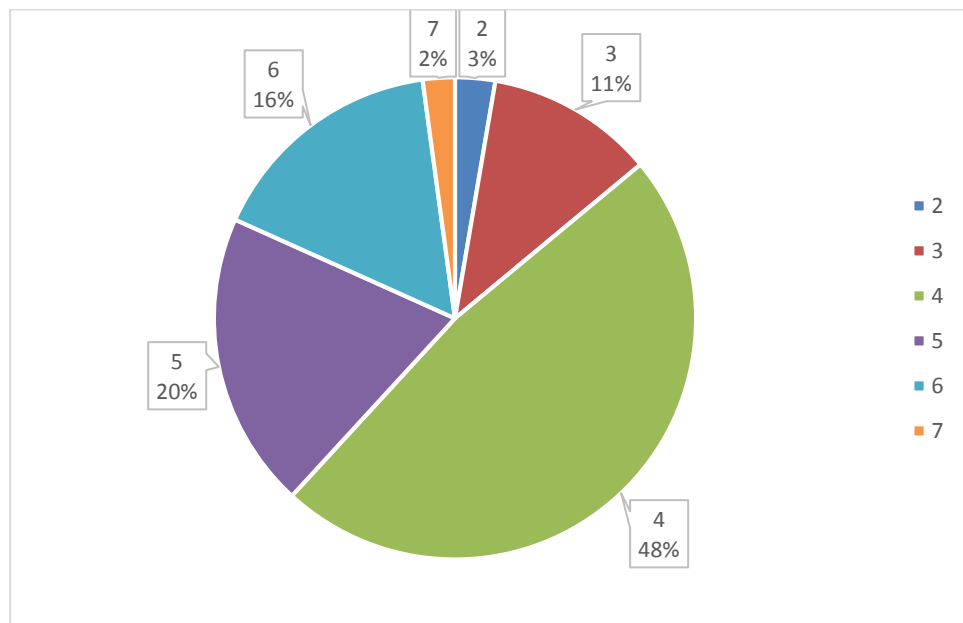

INTELIGENCIA EMOCIONAL

De la evaluación de las respuestas de la variable inteligencia emocional en función al cuadro y al gráfico antes mencionado podemos establecer lo siguiente:

Que ochenta y nueve (89) respuestas de los estudiantes del nivel secundario de la IEP Sise Sede Surco (48%) presentan una Capacidad emocional y social adecuada. Promedio.

Que treinta y siete (37) respuestas de los estudiantes del nivel secundario de la IEP Sise Sede Surco (20%) presentan una Capacidad emocional y social alta. Bien desarrollado.

Que treinta (30) respuestas de los estudiantes del nivel secundario de la IEP Sise Sede Surco (16%) presentan una Capacidad emocional y social muy alta. Muy bien desarrollada.

Que veintiuno (21) respuestas de los estudiantes del nivel secundario de la IEP Sise Sede Surco (11%) presentan una Capacidad emocional y social baja. Necesita mejorarse.

Que cinco (05) respuestas de los estudiantes del nivel secundario de la IEP Sise Sede Surco (3%) presentan una Capacidad emocional y social muy baja. Necesita mejorarse considerablemente.

Que cuatro (04) respuestas de los estudiantes del nivel secundario de la IEP Sise Sede Surco (2%) presentan una Capacidad emocional y social atípica. Excelentemente desarrollada

En virtud a estas respuestas sobre la variable independiente inteligencia emocional podemos afirmar que:

Con relación a la variable inteligencia emocional podemos afirmar que, el 84 % de las respuestas (156 estudiantes) del nivel secundario de la IEP Sise Sede Surco a presentar una tendencia de una capacidad emocional y social entre adecuada y muy alta.

Con relación a la variable inteligencia emocional podemos afirmar que, el 14% de las respuestas (26 estudiantes) del nivel secundario de la IEP Sise Sede Surco a presentar una tendencia a presentar una capacidad emocional y social baja y muy baja.

B. Variables 2: desempeño escolar

Esta variable ha sido obtenida como consecuencia de la evaluación de los promedios de los cursos de comunicación y matemática.

Para los efectos del análisis de esta variable de estudio (desempeño escolar), vamos a estudiar a través de las tendencias que esta marca, sus categorías y rangos consignados en la siguiente tabla:

Tabla 26

Categorización del desempeño escolar

RANGO	INTERPRETACION	NIVEL
4.9 a menos	Desempeño académico muy bajo	1
5.0 - 10.9	Desempeño académico bajo	2
11.0 - 14.9	Desempeño académico medio	3
15 a mas	Desempeño académico superior	4

El análisis efectuado a este indicador a través de la TABLA DINAMICA del Excel, no muestra el siguiente cuadro y gráfico.

Tabla 27

Estadística de variable desempeño escolar

Etiquetas de fila	Cuenta de VARIABLE DESEMP.ESCOL.
2	30
3	104
4	52
Total general	186

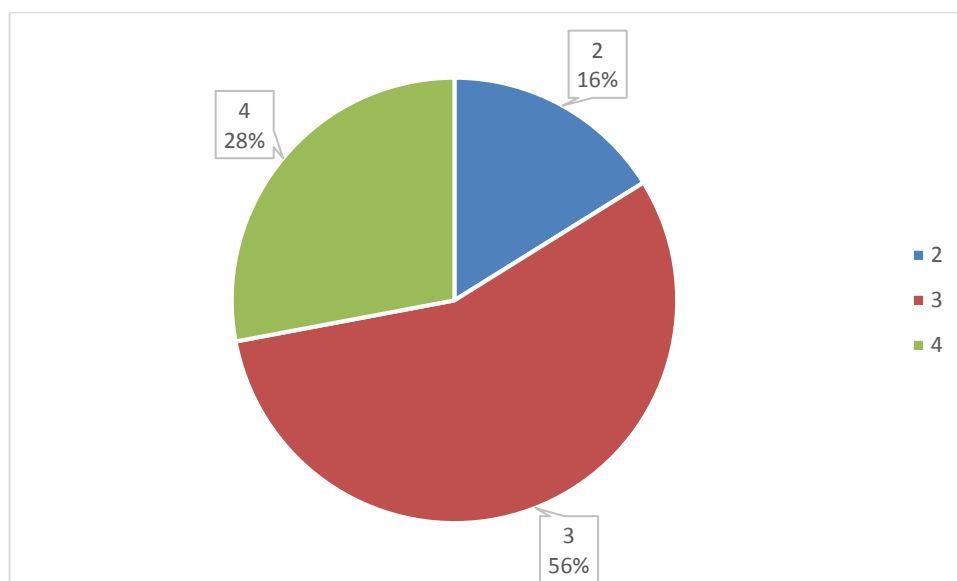

DESEMPEÑO ESCOLAR

De la evaluación de las respuestas de la variable independiente inteligencia emocional en función al cuadro y al grafico antes mencionado podemos establecer lo siguiente:

Qué ciento cuatro (104) calificaciones de los estudiantes del nivel secundario de la IEP SISE SEDE SURCO (56%) presentan desempeño académico medio.

Que cincuenta y dos (52) calificaciones de los estudiantes del nivel secundario de la IEP SISE SEDE SURCO (28%) presentan un desempeño académico superior.

Que treinta (30) calificaciones de los estudiantes del nivel secundario de la IEP SISE SEDE SURCO (16%) presentan un desempeño académico bajo.

En virtud a estas respuestas sobre la variable 2: desempeño académico, podemos afirmar que:

Que el 84.00 % de las respuestas (156 estudiantes), de las calificaciones del nivel secundario de la IEP Sise Sede Surco registran a presentar una tendencia de desempeño académico medio a superior.

Que solo el 16.00% de las respuestas (30 estudiantes) de las calificaciones del nivel secundario de la IEP Sise Sede Surco registran a presentar una tendencia de desempeño académico bajo.

4.3. Procesamiento de la data

Prueba de independencia

La Prueba de independencia está relacionada a establecer o no la influencia también llamada dependencia entre las variables en estudio, en este caso de la variable 1 (inteligencia emocional) y la variable 2 (desempeño escolar).

Para efectos del análisis de la data contenida en la tabla 9, haremos uso del paquete estadístico SPSS 20.

Con la finalidad de establecer si la variable 1 o sus dimensiones influyen sobre la variable 2 o si ambas variables o sus dimensiones son independientes o dependientes, vamos a seguir los siguientes pasos:

- A. Para efectos del empleo del SPSS 20 se requiere establecer dos hipótesis –la nula ó la alternativa- debe aceptarse una de ella en base al resultado obtenido en una muestra. Este procedimiento se llama “contraste de hipótesis” que no es más que un conjunto de reglas tendentes a decidir cuál de dos hipótesis emplearse.

En tal sentido, las dos hipótesis son:

Hipótesis nula: H_0

“No existe relación significativa entre la inteligencia emocional (o sus dimensiones/escalas de ser el caso) y el desempeño escolar de los estudiantes del nivel de educación secundaria de la institución educativa privada “SISE”, de la sede de Surco, en el año 2014.”

Si del resultado del empleo del SPSS obtenido se acepta esta hipótesis, podemos afirmar que las variables en estudio son independientes. Esta afirmación se concluye en base a la siguiente relación:

Valor crítico > Chi Cuadrado

El valor crítico se obtiene de la tabla de distribución Chi Cuadrado tomando en cuenta un nivel de significación del 5% y los grados de libertad (resultado del producto del número de filas que tiene mi matriz de contingencia menos 1 y del número de columnas de la matriz de contingencia menos 1).

El valor del Chi Cuadrado como resultados de la aplicación del SPSS 20.

Hipótesis alternativa: Ha

“Existe relación significativa entre la inteligencia emocional (o sus dimensiones/escalas de ser el caso) y el desempeño escolar de los estudiantes del nivel de educación secundaria de la institución educativa privada “SISE”, de la sede de Surco, en el año 2014.”

Si del resultado del empleo del SPSS obtenido se acepta esta hipótesis, podemos afirmar que las variables en estudio son dependientes. Esta afirmación se concluye en base a la siguiente relación:

Valor crítico < Chi Cuadrado

El valor crítico se obtiene de la tabla de distribución Chi Cuadrado tomando en cuenta un nivel de significación del 5% y los grados de libertad (resultado del producto del número de filas que tiene mi matriz de contingencia menos 1 y del número de columnas de la matriz de contingencia menos 1).

El valor del Chi Cuadrado como resultado de la aplicación del SPSS 20.

HIPÓTESIS DE PARTIDA: H_0

**Las dos variables en estudio
son independientes**

HIPÓTESIS ALTERNATIVA: H_a

**Las dos variables en estudio
están relacionadas**

Para efectos de realizar y registrar la relación entre estas dos variables del tipo cualitativas o categóricas, vamos a realizar a través del SPSS 20 la tabla de contingencia. Los valores numéricos de la tabla de contingencia están confeccionados con los datos reales que contiene cada variable.

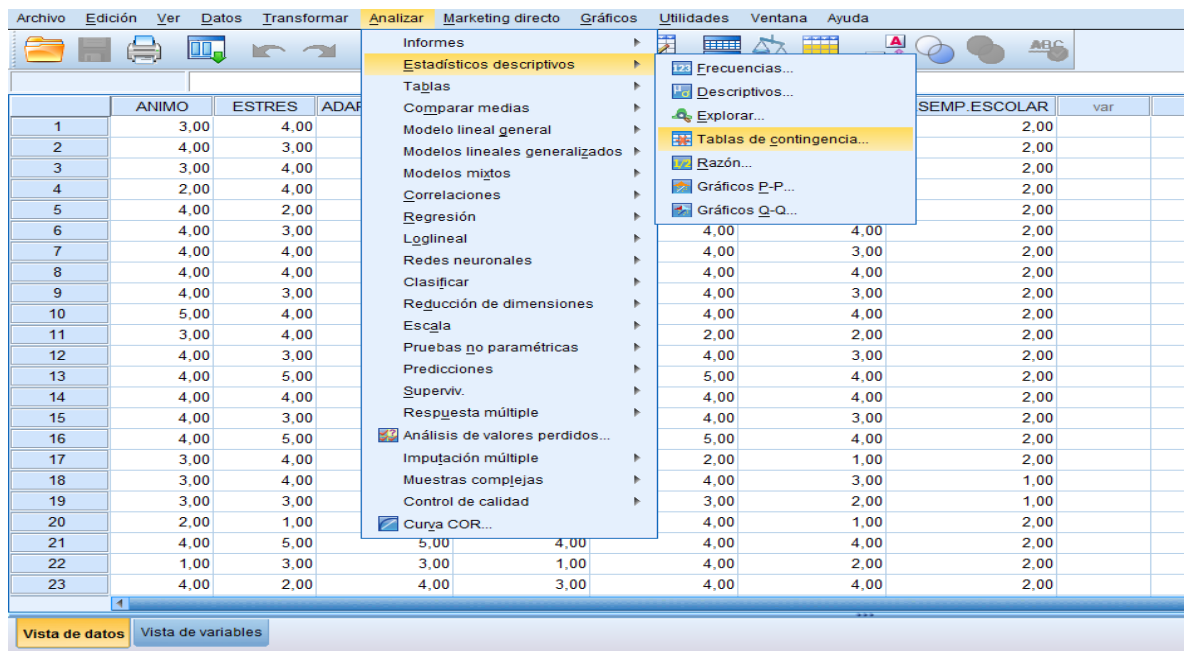

- B. Para completar el análisis, a continuación vamos a solicitar asimismo la creación de los valores esperados, que serían los valores ideales de la tabla de contingencia.

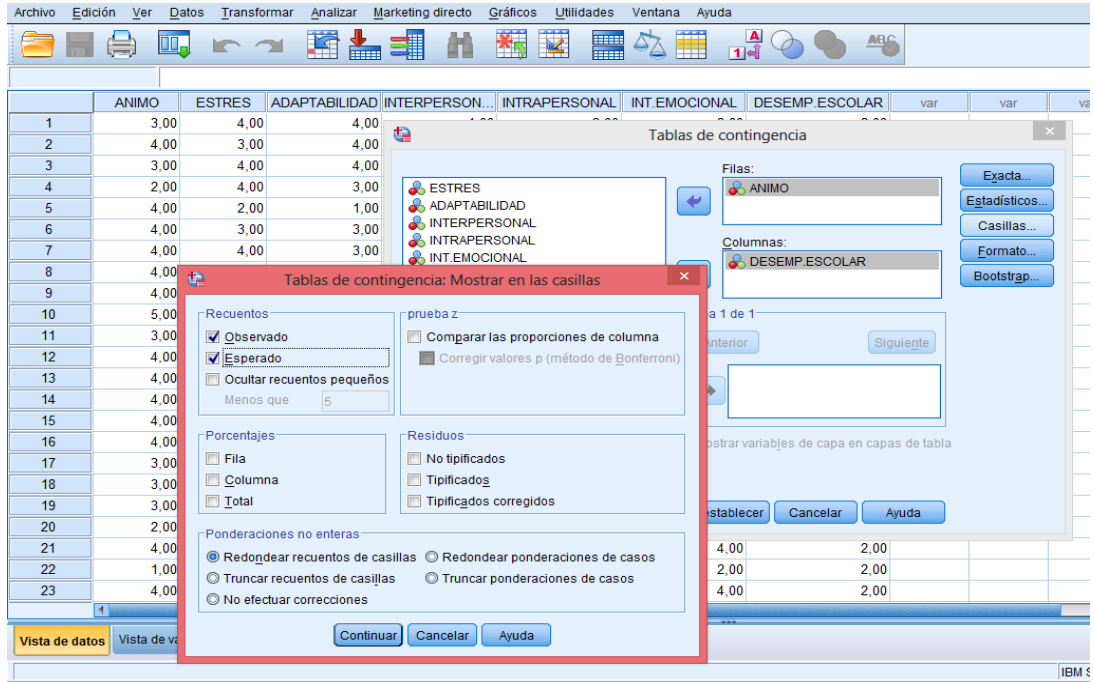

- C. Al momento de solicitar la creación de la tabla de contingencia, vamos a solicitar se realice la prueba de chi cuadrado.

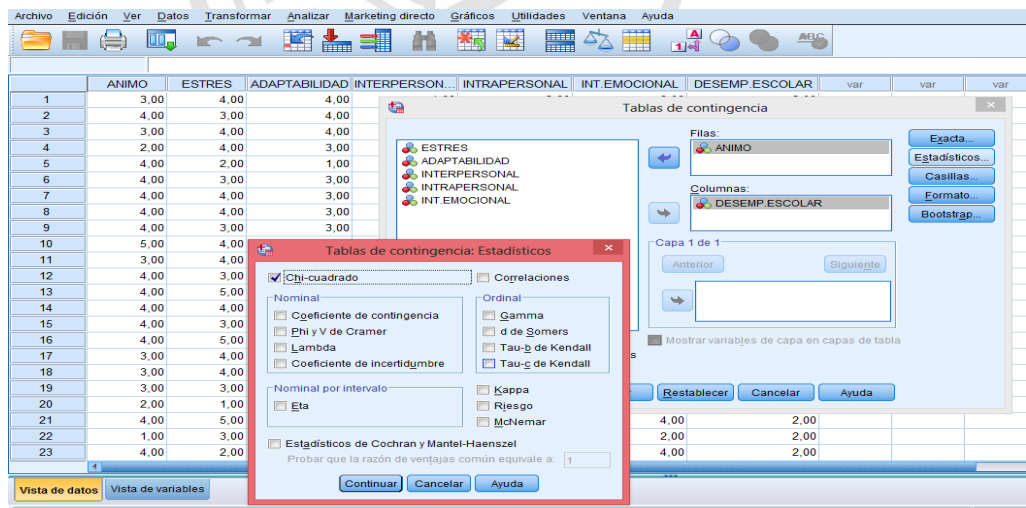

Cabe señalar que el valor de significancia considerado bordea el 5%, lo que significa que el nivel de confianza es de 95%.

D. Finalmente solicitamos la conformación de la tabla de contingencia, en relación al orden de los valores de sus categorías.

The screenshot displays the SPSS 'Tablas de contingencia' (Contingency Tables) dialog box. The 'Orden de las filas' (Row Order) sub-dialog is highlighted with a red box, showing 'Ascendente' (Ascending) selected. The main dialog shows 'INT.EMOCIONAL' in the 'Filas' (Rows) field and 'DESEMPEÑO ESCOLAR' in the 'Columnas' (Columns) field. The background shows a data grid with columns for 'ANIMO', 'ESTRES', 'ADAPTABILIDAD', 'INTERPERSONAL', 'INTRAPERSONAL', 'INT.EMOCIONAL', and 'DESEMPEÑO ESCOLAR'.

	ANIMO	ESTRES	ADAPTABILIDAD	INTERPERSONAL	INTRAPERSONAL	INT.EMOCIONAL	DESEMPEÑO ESCOLAR
1	3,00	4,00	4,00	4,00	4,00	4,00	2,00
2	4,00	3,00	4,00	4,00	4,00	4,00	2,00
3	3,00	4,00	4,00	4,00	4,00	4,00	2,00
4	2,00	4,00	4,00	4,00	4,00	4,00	2,00
5	4,00	2,00	1,00	4,00	4,00	4,00	2,00
6	4,00	3,00	3,00	4,00	4,00	4,00	2,00
7	4,00	4,00	3,00	4,00	4,00	4,00	2,00
8	4,00	4,00	3,00	4,00	4,00	4,00	2,00
9	4,00	3,00	3,00	4,00	4,00	4,00	2,00
10	5,00	4,00	4,00	4,00	4,00	4,00	2,00
11	3,00	4,00	1,00	4,00	4,00	4,00	2,00
12	4,00	3,00	1,00	4,00	4,00	4,00	2,00
13	4,00	5,00	5,00	4,00	4,00	4,00	2,00
14	4,00	4,00	3,00	4,00	4,00	4,00	2,00
15	4,00	3,00	1,00	4,00	4,00	4,00	2,00
16	4,00	5,00	5,00	4,00	4,00	4,00	2,00
17	3,00	4,00	1,00	4,00	4,00	4,00	2,00
18	3,00	4,00	3,00	4,00	4,00	4,00	2,00
19	3,00	3,00	3,00	4,00	4,00	4,00	2,00
20	2,00	1,00	1,00	4,00	4,00	4,00	2,00
21	4,00	5,00	5,00	4,00	4,00	4,00	2,00
22	1,00	3,00	3,00	4,00	4,00	4,00	2,00
23	4,00	2,00	4,00	4,00	4,00	4,00	2,00



Prueba de correlación

La Prueba de correlación está relacionada a establecer o no la correspondiente relación entre las variables en estudio, en este caso de la variable 1 (inteligencia emocional) y la variable 2 (desempeño escolar)

- A. Para los efectos de esta prueba haremos uso del programa Microsoft Excel a través del aplicativo análisis de datos del menú desplegable DATOS; del conjunto de opciones haremos uso de la denominada REGRESION esto debido a que nos presenta como respuestas una serie de datos entre ellos el coeficiente correlación de Pearson.

The screenshot displays the Microsoft Excel interface. The 'DATOS' ribbon is active, and the 'Análisis de datos' option is highlighted in the 'Herramientas de datos' group. A dialog box titled 'Análisis de datos' is open, showing a list of analysis functions. The 'Regresión' option is selected. The background shows a spreadsheet with data in columns H through Q, rows 1 through 22. The data is as follows:

	H	I	J	K	L	M	N	O	P	Q
1	1	2	2	2	2	3	2	1	2	2
2	2	2	2	2	2	3	2	1	2	2
3	2	2	2	2	2	3	2	1	2	2
4	2	2	2	2	2	3	2	1	2	2
5	2	2	2	2	2	3	2	1	2	2
6	2	2	3	2	2	3	2	1	2	2
7	2	2	3	2	2	3	2	1	2	2
8	2	2	3	3	2	3	2	1	2	2
9	2	2	3	3	2	3	2	1	2	2
10	2	2	3	3	2	3	2	1	2	2
11	2	2	3	2	2	3	2	1	2	2
12	2	2	3	2	2	3	2	1	2	2
13	2	2	3	2	3	3	2	2	3	2
14	2	2	3	2	3	3	2	2	3	2
15	2	2	3	2	3	3	2	2	3	2
16	3	3	3	2	3	3	2	2	3	2
17	3	3	3	2	3	3	2	2	3	2
18	3	3	3	2	3	3	2	2	3	2
19	3	3	3	2	3	3	2	2	3	2
20	3	3	3	3	3	3	2	2	3	2
21	3	3	3	3	3	3	2	2	3	2
22	3	3	3	3	3	3	2	2	3	2

- B. Para hallar la correlación, los datos deben ser ingresados tal como se han procesado pero ordenándolos convenientemente en este caso de menor a mayor; la opción de correlación nos permite efectuar algunos ajustes para obtener mayor precisión

INSERTAR DISEÑO DE PÁGINA FÓRMULAS DATOS REVISAR VISTA Minería de datos

Conexiones existentes Actualizar todo Conexiones Ordenar y filtrar

Borrar Volver a aplicar Avanzadas

Relleno rápido Consolidar Analisis de hipótesis Relaciones

Quitar duplicados Validación de datos Herramientas de datos

Agrupar Desagrupar Subtotal Esquema

Regresión

Entrada

Rango Y de entrada: \$O\$4:\$O\$189

Rango X de entrada: \$N\$4:\$N\$189

Rótulos Constante igual a cero

Nivel de confianza: 95 %

Opciones de salida

Rango de salida:

En una hoja nueva:

En un libro nuevo:

Residuales

Residuos Gráfico de residuales

Residuos estandarizados Curva de regresión ajustada

Probabilidad normal

Gráfico de probabilidad normal

1	2	2	2	2
2	2	2	2	2
3	2	2	2	2
4	2	2	2	2
5	2	2	2	2
6	2	3	2	2
7	2	3	2	2
8	2	3	3	2
9	2	3	3	2
10	2	3	3	2
11	2	3	2	2
12	2	3	2	2
13	2	3	2	2
14	2	3	2	2
15	2	3	2	2
16	3	3	2	2
17	3	3	2	2
18	3	3	2	3
19	3	3	2	3
20	3	3	3	3
21	3	3	3	3
22	3	3	3	3

C. Debemos recordar que los datos a ingresar como parte del análisis son los de la variable 1: inteligencia emocional y de la variable 2: desempeño escolar.



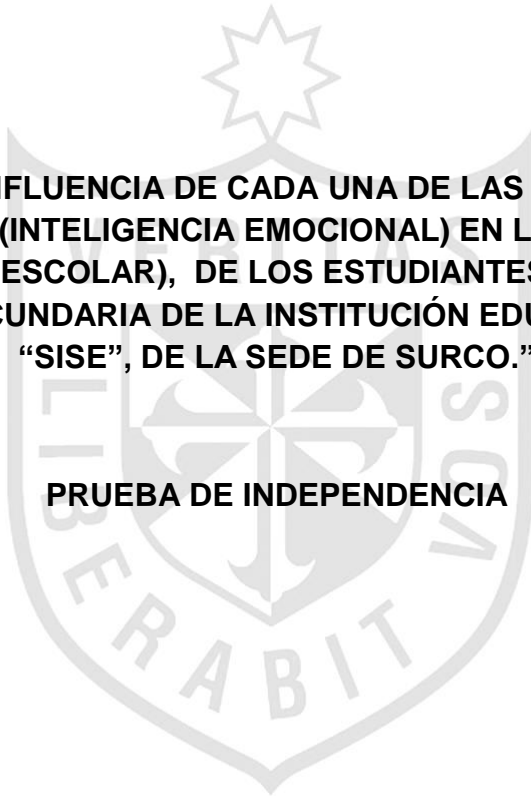

“ANÁLISIS DE LA INFLUENCIA DE CADA UNA DE LAS DIMENSIONES DE LA VARIABLE 1 (INTELIGENCIA EMOCIONAL) EN LA VARIABLE 2 (DESEMPEÑO ESCOLAR), DE LOS ESTUDIANTES DEL NIVEL DE EDUCACIÓN SECUNDARIA DE LA INSTITUCIÓN EDUCATIVA PRIVADA “SISE”, DE LA SEDE DE SURCO.”

PRUEBA DE INDEPENDENCIA

Análisis de escala estado de ánimo general y variable 2: desempeño escolar

Las Hipótesis planteadas son las siguientes

- Hipótesis nula: H_0

“No existe relación significativa entre la escala estado de ánimo y el desempeño escolar de los estudiantes del nivel de educación secundaria de la institución educativa privada “SISE”, de la sede de Surco, en el año 2014.”

Valor crítico > Chi Cuadrado

- Hipótesis alternativa: H_a

“Existe relación significativa entre la escala estado de ánimo y el desempeño escolar de los estudiantes del nivel de educación secundaria de la institución educativa privada “SISE”, de la sede de Surco, en el año 2014.”

Valor crítico < Chi Cuadrado

Resultados spss

Tabla 28

Resumen del procesamiento de los casos

	Casos					
	Válidos		Perdidos		Total	
	N	Porcentaje	N	Porcentaj e	N	Porcentaj e
ANIMO *	186	100,0%	0	0,0%	186	100,0%
DESEMP.ESCOLAR						

El primer cuadro que nos muestra el paquete estadístico SPSS 20 es un cuadro resumen del procesamiento de los datos de las variables en estudio pudiéndose observar que se han procesado en forma óptima la totalidad de los mismos; se evidencia además la carencia de datos sesgados o extraños que puedan estar fuera de la tendencia.

A continuación, el SPSS 20, nos muestra la tabla de contingencia en donde podemos observar lo siguiente:

- Recuento: que son los valores correspondientes al resultado de los datos proporcionados por las variables de estudio.
- Frecuencia esperada: que son los valores proporcionados por el SPSS en condiciones ideales y en condiciones que ambas variables fueran independientes.

Tabla 29*Tabla de contingencia ANIMO * DESEMP*

			DESEMP			Total
			2,00	3,00	4,00	
ANIMO	2,00	Recuento	15	0	0	15
		Frecuencia esperada	2,4	8,4	4,2	15,0
	3,00	Recuento	9	0	0	9
		Frecuencia esperada	1,5	5,0	2,5	9,0
	4,00	Recuento	6	89	0	95
		Frecuencia esperada	15,3	53,1	26,6	95,0
	5,00	Recuento	0	15	23	38
		Frecuencia esperada	6,1	21,2	10,6	38,0
	6,00	Recuento	0	0	26	26
		Frecuencia esperada	4,2	14,5	7,3	26,0
	7,00	Recuento	0	0	3	3
		Frecuencia esperada	,5	1,7	,8	3,0
Total		Recuento	30	104	52	186
		Frecuencia esperada	30,0	104,0	52,0	186,0

Con los valores obtenidos de la matriz de contingencia, SPSS 20 halla un conjunto de valores que se detallan en la siguiente tabla:

Tabla 30*Pruebas de chi-cuadrado*

	Valor	gl	Sig. asintótica (bilateral)
Chi-cuadrado de Pearson	278,384 ^a	10	,000
Razón de verosimilitudes	267,203	10	,000
Asociación lineal por lineal	143,158	1	,000
N de casos válidos	186		

a. 8 casillas (44,4%) tienen una frecuencia esperada inferior a 5. La frecuencia mínima esperada es ,48.

Los principales valores para efectos del presente análisis son el Chi-Cuadrado de Pearson y Grados de Libertad (gl) cuyos valores son los siguientes:

- Chi cuadrado : 278.384
- Grados de libertad (gl.) : 10
(Seis filas menos 1 multiplicada por cuatro columnas menos 1)

Con estos valores, vamos a establecer la independencia y dependencia de las variables en estudio para lo cual nos faltaría hallar el valor crítico de la tabla de distribución Chi Cuadrado tomando en cuenta un nivel de significación del 5% y los 10 grados de libertad hallados en el SPSS.

TABLA 3-Distribución Chi Cuadrado χ^2

P = Probabilidad de encontrar un valor mayor o igual que el chi cuadrado tabulado, v = Grados de Libertad

v/p	0,001	0,0025	0,005	0,01	0,025	0,05	0,1	0,15	0,2	0,25	0,3
1	10,8274	9,1404	7,8794	6,6349	5,0239	3,8415	2,7055	2,0722	1,6424	1,3233	1,0742
2	13,8150	11,9827	10,5965	9,2104	7,3778	5,9915	4,6052	3,7942	3,2189	2,7726	2,4079
3	16,2660	14,3202	12,8381	11,3449	9,3484	7,8147	6,2514	5,3170	4,6416	4,1083	3,6649
4	18,4662	16,4238	14,8602	13,2767	11,1433	9,4877	7,7794	6,7449	5,9886	5,3853	4,8784
5	20,5147	18,3854	16,7496	15,0863	12,8325	11,0705	9,2363	8,1152	7,2893	6,6257	6,0644
6	22,4575	20,2491	18,5475	16,8119	14,4494	12,5916	10,6446	9,4461	8,5581	7,8408	7,2311
7	24,3213	22,0402	20,2777	18,4753	16,0128	14,0671	12,0170	10,7479	9,8032	9,0371	8,3834
8	26,1239	23,7742	21,9549	20,0902	17,5345	15,5073	13,3616	12,0271	11,0301	10,2189	9,5245
9	27,8767	25,4625	23,5893	21,6660	19,0228	16,9190	14,6837	13,2880	12,2421	11,3887	10,656
10	29,5879	27,1119	25,1881	23,2093	20,4832	18,3070	15,9872	14,5339	13,4420	12,5489	11,780
11	31,2635	28,7291	26,7569	24,7250	21,9200	19,6752	17,2750	15,7671	14,6314	13,7007	12,898
12	32,9092	30,3182	28,2997	26,2170	23,3367	21,0261	18,5493	16,9893	15,8120	14,8454	14,011
13	34,5274	31,8830	29,8193	27,6882	24,7356	22,3620	19,8119	18,2020	16,9848	15,9839	15,118
14	36,1239	33,4262	31,3194	29,1412	26,1189	23,6848	21,0641	19,4062	18,1508	17,1169	16,222
15	37,6978	34,9494	32,8015	30,5780	27,4884	24,9958	22,3071	20,6030	19,3107	18,2451	17,321
16	39,2518	36,4555	34,2671	31,9999	28,8453	26,2967	23,5418	21,7931	20,4651	19,3689	18,417

Revisada la tabla de distribución Chi Cuadrado con un nivel de significación del 5% y los 10 grados de libertad hallados en el SPSS observamos que el valor crítico que le corresponde asciende al valor de 18.3070; de la

comparación deducimos que este valor es menor al Chi Cuadrado hallado por el SPSS.

Valor crítico < Chi Cuadrado

$$18.3070 < 278.384$$

En virtud del resultado obtenido podemos establecer que las variables en estudio son dependiente en conclusión el rechazo de la variable nula H_0 y aceptación de la variable alterna H_a .

Existe relación significativa entre la escala estado de ánimo y el desempeño escolar de los estudiantes del nivel de educación secundaria de la institución educativa privada "SISE", de la sede de Surco, en el año 2014.

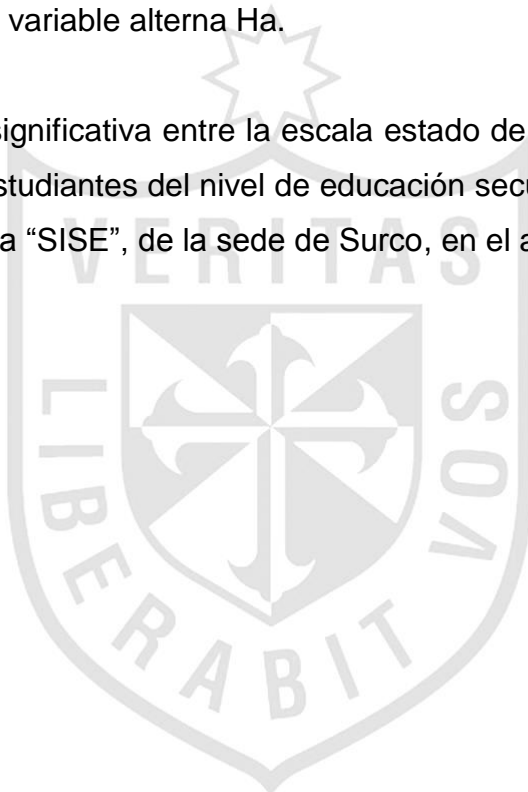

Análisis escala manejo del estrés y variable desempeño escolar

Las Hipótesis planteadas son las siguientes

- Hipótesis nula: H_0

“No existe relación significativa entre la escala manejo del estrés y el desempeño escolar de los estudiantes del nivel de educación secundaria de la institución educativa privada “SISE”, de la sede de Surco, en el año 2014.”

Valor crítico > Chi Cuadrado

- Hipótesis alternativa: H_a

“Existe relación significativa entre la escala manejo del estrés y el desempeño escolar de los estudiantes del nivel de educación secundaria de la institución educativa privada “SISE”, de la sede de Surco, en el año 2014.”

Valor crítico < Chi Cuadrado

Resultados SPSS

Tabla 31

Resumen del procesamiento de los casos

	Casos					
	Válidos		Perdidos		Total	
	N	Porcentaje	N	Porcentaje	N	Porcentaje
ESTRES *	186	100,0%	0	0,0%	186	100,0%
DESEMP						

El primer cuadro que nos muestra el paquete estadístico SPSS 20 es un cuadro resumen del procesamiento de los datos de las variables en estudio pudiéndose observar que se han procesado en forma óptima la totalidad de los mismos; se evidencia además la carencia de datos sesgados o extraños que puedan estar fuera de la tendencia.

A continuación, el SPSS 20, nos muestra la tabla de contingencia en donde podemos observar lo siguiente:

- Recuento: que son los valores correspondientes al resultado de los datos proporcionados por las variables de estudio.
- Frecuencia esperada: que son los valores proporcionados por el SPSS en condiciones ideales y en condiciones que ambas variables fueran independientes.

Tabla 32*Tabla de contingencia ESTRES * DESEMP*

		DESEMP			Total	
		2,00	3,00	4,00		
ESTRES	2,00	Recuento	5	0	0	5
		Frecuencia esperada	,8	2,8	1,4	5,0
	3,00	Recuento	22	0	0	22
		Frecuencia esperada	3,5	12,3	6,2	22,0
	4,00	Recuento	3	84	0	87
		Frecuencia esperada	14,0	48,6	24,3	87,0
	5,00	Recuento	0	20	18	38
		Frecuencia esperada	6,1	21,2	10,6	38,0
	6,00	Recuento	0	0	30	30
		Frecuencia esperada	4,8	16,8	8,4	30,0
	7,00	Recuento	0	0	4	4
		Frecuencia esperada	,6	2,2	1,1	4,0
Total		Recuento	30	104	52	186
		Frecuencia esperada	30,0	104,0	52,0	186,0

Con los valores obtenidos de la matriz de contingencia, SPSS 20 halla un conjunto de valores que se detallan en la siguiente tabla:

Tabla 33*Pruebas de Chi-Cuadrado*

	Valor	gl	Sig. asintótica (bilateral)
Chi-cuadrado de Pearson	298,031 ^a	10	,000
Razón de verosimilitudes	284,270	10	,000
Asociación lineal por lineal	145,769	1	,000
N de casos válidos	186		

a. 8 casillas (44,4%) tienen una frecuencia esperada inferior a 5. La frecuencia mínima esperada es ,65.

Los principales valores para efectos del presente análisis son el Chi-Cuadrado de Pearson y Grados de Libertad (gl) cuyos valores son los siguientes:

- Chi cuadrado : 298.031
- Grados de libertad (gl) : 10
(Seis filas menos 1 multiplicada por cuatro columnas menos 1)

Con estos valores, vamos a establecer la independencia y dependencia de las variables en estudio para lo cual nos faltaría hallar el valor crítico de la tabla de distribución Chi Cuadrado tomando en cuenta un nivel de significación del 5% y los 10 grados de libertad hallados en el SPSS.

TABLA 3-Distribución Chi Cuadrado χ^2

P = Probabilidad de encontrar un valor mayor o igual que el chi cuadrado tabulado, v = Grados de Libertad

v/p	0,001	0,0025	0,005	0,01	0,025	0,05	0,1	0,15	0,2	0,25	0,3
1	10,8274	9,1404	7,8794	6,6349	5,0239	3,8415	2,7055	2,0722	1,6424	1,3233	1,0742
2	13,8150	11,9827	10,5965	9,2104	7,3778	5,9915	4,6052	3,7942	3,2189	2,7726	2,4079
3	16,2660	14,3202	12,8381	11,3449	9,3484	7,8147	6,2514	5,3170	4,6416	4,1083	3,6649
4	18,4662	16,4238	14,8602	13,2767	11,1433	9,4877	7,7794	6,7449	5,9886	5,3853	4,8784
5	20,5147	18,3854	16,7496	15,0863	12,8325	11,0705	9,2363	8,1152	7,2893	6,6257	6,0644
6	22,4575	20,2491	18,5475	16,8119	14,4494	12,5916	10,6446	9,4461	8,5581	7,8408	7,2311
7	24,3213	22,0402	20,2777	18,4753	16,0128	14,0671	12,0170	10,7479	9,8032	9,0371	8,3834
8	26,1239	23,7742	21,9549	20,0902	17,5345	15,5073	13,3616	12,0271	11,0301	10,2189	9,5245
9	27,8767	25,4625	23,5893	21,6660	19,0228	16,9190	14,6837	13,2880	12,2421	11,3887	10,656
10	29,5879	27,1119	25,1881	23,2093	20,4832	18,3070	15,9872	14,5339	13,4420	12,5489	11,780
11	31,2635	28,7291	26,7569	24,7250	21,9200	19,6752	17,2750	15,7671	14,6314	13,7007	12,898
12	32,9092	30,3182	28,2997	26,2170	23,3367	21,0261	18,5493	16,9893	15,8120	14,8454	14,011
13	34,5274	31,8830	29,8193	27,6882	24,7356	22,3620	19,8119	18,2020	16,9848	15,9839	15,118
14	36,1239	33,4262	31,3194	29,1412	26,1189	23,6848	21,0641	19,4062	18,1508	17,1169	16,222
15	37,6978	34,9494	32,8015	30,5780	27,4884	24,9958	22,3071	20,6030	19,3107	18,2451	17,321
16	39,2518	36,4555	34,2671	31,9909	28,8453	26,2967	23,5418	21,7931	20,4651	19,3689	18,417

Revisada la tabla de distribución Chi Cuadrado con un nivel de significación del 5% y los 10 grados de libertad hallados en el SPSS observamos que el valor crítico que le corresponde asciende al valor de 18.3070; de la

comparación deducimos que este valor es menor al Chi Cuadrado hallado por el SPSS.

Valor crítico < Chi Cuadrado

18.3070 < 298.031

En virtud del resultado obtenido podemos establecer que las variables en estudio son dependiente en conclusión el rechazo de la variable nula H_0 y aceptación de la variable alterna H_a .

Existe relación significativa entre la escala manejo del estrés y el desempeño escolar de los estudiantes del nivel de educación secundaria de la institución educativa privada "SISE", de la sede de Surco, en el año 2014.

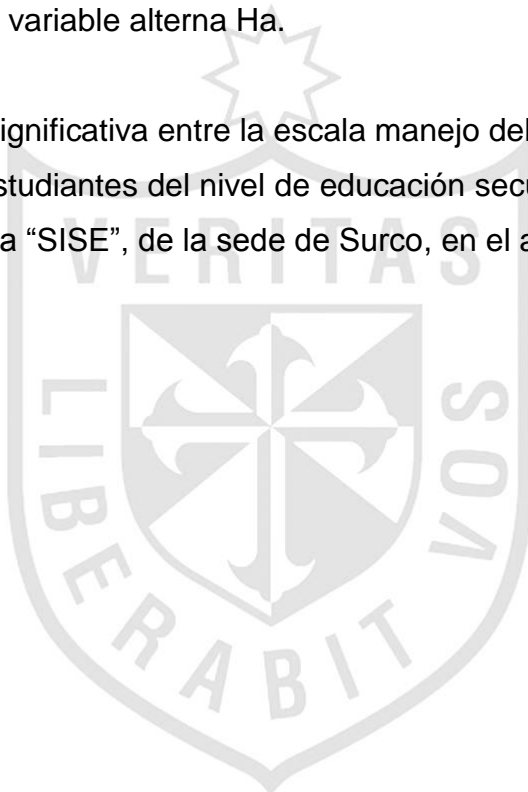

Análisis escala de adaptabilidad y variable desempeño escolar

Las Hipótesis planteadas son las siguientes

- Hipótesis nula: H_0

“No existe relación significativa entre la escala adaptabilidad y el desempeño escolar de los estudiantes del nivel de educación secundaria de la institución educativa privada “SISE”, de la sede de Surco, en el año 2014.”

Valor crítico > Chi Cuadrado

- Hipótesis alternativa: H_a

“Existe relación significativa entre la escala adaptabilidad y el desempeño escolar de los estudiantes del nivel de educación secundaria de la institución educativa privada “SISE”, de la sede de Surco, en el año 2014.”

Valor crítico < Chi Cuadrado

RESULTADOS SPSS

Tabla 34

Resumen del procesamiento de los casos

	Válidos		Casos Perdidos		Total	
	N	Porcentaje	N	Porcentaje	N	Porcentaje
ADAPTABILIDAD *	186	100,0%	0	0,0%	186	100,0%
DESEMP.ESCOLAR						

El primer cuadro que nos muestra el paquete estadístico SPSS 20 es un cuadro resumen del procesamiento de los datos de las variables en estudio pudiéndose observar que se han procesado en forma óptima la totalidad de los mismos; se evidencia además la carencia de datos sesgados o extraños que puedan estar fuera de la tendencia.

A continuación, el SPSS 20, nos muestra la tabla de contingencia en donde podemos observar lo siguiente:

- Recuento: que son los valores correspondientes al resultado de los datos proporcionados por las variables de estudio.
- Frecuencia esperada: que son los valores proporcionados por el SPSS en condiciones ideales y en condiciones que ambas variables fueran independientes.

Tabla 35*Tabla de contingencia ADAPTABILIDAD * DESEMP.ESCOLAR*

			DESEMP.ESCOLAR				Total
			1,00	2,00	3,00	4,00	
ADAPTABILIDAD	1,00	Recuento	3	24	1	0	28
		Frecuencia esperada	5,9	20,5	1,5	,2	28,0
	2,00	Recuento	16	39	4	0	59
		Frecuencia esperada	12,4	43,1	3,2	,3	59,0
	3,00	Recuento	10	39	3	0	52
		Frecuencia esperada	10,9	38,0	2,8	,3	52,0
	4,00	Recuento	9	29	2	1	41
		Frecuencia esperada	8,6	30,0	2,2	,2	41,0
	5,00	Recuento	0	4	0	0	4
		Frecuencia esperada	,8	2,9	,2	,0	4,0
	6,00	Recuento	1	1	0	0	2
		Frecuencia esperada	,4	1,5	,1	,0	2,0
Total		Recuento	39	136	10	1	186
		Frecuencia esperada	39,0	136,0	10,0	1,0	186,0

Con los valores obtenidos de la matriz de contingencia, SPSS 20 halla un conjunto de valores que se detallan en la siguiente tabla:

Tabla 36*Pruebas de chi-cuadrado*

	Valor	gl	Sig. asintótica (bilateral)
Chi-cuadrado de Pearson	274,964 ^a	10	,000
Razón de verosimilitudes	262,979	10	,000
Asociación lineal por lineal	141,664	1	,000
N de casos válidos	186		

a. 8 casillas (44,4%) tienen una frecuencia esperada inferior a 5. La frecuencia mínima esperada es ,81.

Los principales valores para efectos del presente análisis son el Chi-Cuadrado de Pearson y Grados de Libertad (gl) cuyos valores son los siguientes:

- Chi cuadrado : 274.964
- Grados de libertad (gl) : 10
(Seis filas menos 1 multiplicada por cuatro columnas menos 1)

Con estos valores, vamos a establecer la independencia y dependencia de las variables en estudio para lo cual nos faltaría hallar el valor crítico de la tabla de distribución Chi Cuadrado tomando en cuenta un nivel de significación del 5% y los 10 grados de libertad hallados en el SPSS.

TABLA 3-Distribución Chi Cuadrado χ^2

P = Probabilidad de encontrar un valor mayor o igual que el chi cuadrado tabulado, v = Grados de Libertad

v/p	0,001	0,0025	0,005	0,01	0,025	0,05	0,1	0,15	0,2	0,25	0,3
1	10,8274	9,1404	7,8794	6,6349	5,0239	3,8415	2,7055	2,0722	1,6424	1,3233	1,0742
2	13,8150	11,9827	10,5965	9,2104	7,3778	5,9915	4,6052	3,7942	3,2189	2,7726	2,4079
3	16,2660	14,3202	12,8381	11,3449	9,3484	7,8147	6,2514	5,3170	4,6416	4,1083	3,6649
4	18,4662	16,4238	14,8602	13,2767	11,1433	9,4877	7,7794	6,7449	5,9886	5,3853	4,8784
5	20,5147	18,3854	16,7496	15,0863	12,8325	11,0705	9,2363	8,1152	7,2893	6,6257	6,0644
6	22,4575	20,2491	18,5475	16,8119	14,4494	12,5916	10,6446	9,4461	8,5581	7,8408	7,2311
7	24,3213	22,0402	20,2777	18,4753	16,0128	14,0671	12,0170	10,7479	9,8032	9,0371	8,3834
8	26,1239	23,7742	21,9549	20,0902	17,5345	15,5073	13,3616	12,0271	11,0301	10,2189	9,5245
9	27,8767	25,4625	23,5893	21,6660	19,0228	16,9190	14,6837	13,2880	12,2421	11,3887	10,656
10	29,5879	27,1119	25,1881	23,2093	20,4832	18,3070	15,9872	14,5339	13,4420	12,5489	11,780
11	31,2635	28,7291	26,7569	24,7250	21,9200	19,6752	17,2750	15,7671	14,6314	13,7007	12,898
12	32,9092	30,3182	28,2997	26,2170	23,3367	21,0261	18,5493	16,9893	15,8120	14,8454	14,011
13	34,5274	31,8830	29,8193	27,6882	24,7356	22,3620	19,8119	18,2020	16,9848	15,9839	15,118
14	36,1239	33,4262	31,3194	29,1412	26,1189	23,6848	21,0641	19,4062	18,1508	17,1169	16,222
15	37,6978	34,9494	32,8015	30,5780	27,4884	24,9958	22,3071	20,6030	19,3107	18,2451	17,321
16	39,2518	36,4555	34,2671	31,9999	28,8453	26,2967	23,5418	21,7931	20,4651	19,3689	18,417

Revisada la tabla de distribución Chi Cuadrado con un nivel de significación del 5% y los 10 grados de libertad hallados en el SPSS observamos que el valor crítico que le corresponde asciende al valor de 18.3070; de la

comparación deducimos que este valor es menor al Chi Cuadrado hallado por el SPSS.

Valor crítico < Chi Cuadrado

18.3070 < 274.964

En virtud del resultado obtenido podemos establecer que las variables en estudio son dependientes. En conclusión: el rechazo de la variable nula H_0 y aceptación de la variable alterna H_a .

Existe relación significativa entre la escala adaptabilidad y el desempeño escolar de los estudiantes del nivel de educación secundaria de la institución educativa privada "SISE", de la sede de Surco, en el año 2014.



Análisis escala interpersonal y variable desempeño escolar

Las Hipótesis planteadas son las siguientes

- Hipótesis nula: H_0

“No existe relación significativa entre la escala interpersonal y el desempeño escolar de los estudiantes del nivel de educación secundaria de la institución educativa privada “SISE”, de la sede de Surco, en el año 2014.”

Valor crítico > Chi Cuadrado

- Hipótesis alternativa: H_a

“Existe relación significativa entre la escala interpersonal y el desempeño escolar de los estudiantes del nivel de educación secundaria de la institución educativa privada “SISE”, de la sede de Surco, en el año 2014.”

Valor crítico < Chi Cuadrado

Resultado SPSS

Tabla 37

Resumen del procesamiento de los casos

	Casos					
	Válidos		Perdidos		Total	
	N	Porcentaje	N	Porcentaje	N	Porcentaje
INTERPERSONAL *	186	100,0%	0	0,0%	186	100,0%
DESEMP.ESCOLAR						

El primer cuadro que nos muestra el paquete estadístico SPSS 20 es un cuadro resumen del procesamiento de los datos de las variables en estudio pudiéndose observar que se han procesado en forma óptima la totalidad de los mismos; se evidencia además la carencia de datos sesgados o extraños que puedan estar fuera de la tendencia.

A continuación, el SPSS 20, nos muestra la tabla de contingencia en donde podemos observar lo siguiente:

- Recuento: que son los valores correspondientes al resultado de los datos proporcionados por las variables de estudio.
- Frecuencia esperada: que son los valores proporcionados por el SPSS en condiciones ideales y en condiciones que ambas variables fueran independientes.

Tabla 38*Tabla de contingencia INTERP * DESEMP*

		DESEMP			Total	
		2,00	3,00	4,00		
INTERP	2,00	Recuento	3	0	0	3
		Frecuencia esperada	,5	1,7	,8	3,0
	3,00	Recuento	25	0	0	25
		Frecuencia esperada	4,0	14,0	7,0	25,0
	4,00	Recuento	2	84	0	86
		Frecuencia esperada	13,9	48,1	24,0	86,0
	5,00	Recuento	0	20	21	41
		Frecuencia esperada	6,6	22,9	11,5	41,0
	6,00	Recuento	0	0	27	27
		Frecuencia esperada	4,4	15,1	7,5	27,0
	7,00	Recuento	0	0	4	4
		Frecuencia esperada	,6	2,2	1,1	4,0
Total		Recuento	30	104	52	186
		Frecuencia esperada	30,0	104,0	52,0	186,0

Con los valores obtenidos de la matriz de contingencia, SPSS 20 halla un conjunto de valores que se detallan en la siguiente tabla:

Tabla 39*Pruebas de chi-cuadrado*

	Valor	gl	Sig. asintótica (bilateral)
Chi-cuadrado de Pearson	301,432 ^a	10	,000
Razón de verosimilitudes	287,132	10	,000
Asociación lineal por lineal	145,008	1	,000
N de casos válidos	186		

a. 8 casillas (44,4%) tienen una frecuencia esperada inferior a 5. La frecuencia mínima esperada es ,48.

Los principales valores para efectos del presente análisis son el Chi-Cuadrado de Pearson y Grados de Libertad (gl) cuyos valores son los siguientes:

- Chi cuadrado : 301.432
- Grados de libertad (gl) : 10
(Seis filas menos 1 multiplicada por cuatro columnas menos 1)

Con estos valores, vamos a establecer la independencia y dependencia de las variables en estudio para lo cual nos faltaría hallar el valor crítico de la tabla de distribución Chi Cuadrado tomando en cuenta un nivel de significación del 5% y los 10 grados de libertad hallados en el SPSS.

TABLA 3-Distribución Chi Cuadrado χ^2

P = Probabilidad de encontrar un valor mayor o igual que el chi cuadrado tabulado, v = Grados de Libertad

v/p	0,001	0,0025	0,005	0,01	0,025	0,05	0,1	0,15	0,2	0,25	0,3
1	10,8274	9,1404	7,8794	6,6349	5,0239	3,8415	2,7055	2,0722	1,6424	1,3233	1,0742
2	13,8150	11,9827	10,5965	9,2104	7,3778	5,9915	4,6052	3,7942	3,2189	2,7726	2,4079
3	16,2660	14,3202	12,8381	11,3449	9,3484	7,8147	6,2514	5,3170	4,6416	4,1083	3,6649
4	18,4662	16,4238	14,8602	13,2767	11,1433	9,4877	7,7794	6,7449	5,9886	5,3853	4,8784
5	20,5147	18,3854	16,7496	15,0863	12,8325	11,0705	9,2363	8,1152	7,2893	6,6257	6,0644
6	22,4575	20,2491	18,5475	16,8119	14,4494	12,5916	10,6446	9,4461	8,5581	7,8408	7,2311
7	24,3213	22,0402	20,2777	18,4753	16,0128	14,0671	12,0170	10,7479	9,8032	9,0371	8,3834
8	26,1239	23,7742	21,9549	20,0902	17,5345	15,5073	13,3616	12,0271	11,0301	10,2189	9,5245
9	27,8767	25,4625	23,5893	21,6660	19,0228	16,9190	14,6837	13,2880	12,2421	11,3887	10,656
10	29,5879	27,1119	25,1881	23,2093	20,4832	18,3070	15,9872	14,5339	13,4420	12,5489	11,780
11	31,2635	28,7291	26,7569	24,7250	21,9200	19,6752	17,2750	15,7671	14,6314	13,7007	12,898
12	32,9092	30,3182	28,2997	26,2170	23,3367	21,0261	18,5493	16,9893	15,8120	14,8454	14,011
13	34,5274	31,8830	29,8193	27,6882	24,7356	22,3620	19,8119	18,2020	16,9848	15,9839	15,118
14	36,1239	33,4262	31,3194	29,1412	26,1189	23,6848	21,0641	19,4062	18,1508	17,1169	16,222
15	37,6978	34,9494	32,8015	30,5780	27,4884	24,9958	22,3071	20,6030	19,3107	18,2451	17,321
16	39,2518	36,4555	34,2671	31,9909	28,8453	26,2967	23,5418	21,7931	20,4651	19,3689	18,417

Revisada la tabla de distribución Chi Cuadrado con un nivel de significación del 5% y los 10 grados de libertad hallados en el SPSS observamos que el valor crítico que le corresponde asciende al valor de 18.3070; de la comparación deducimos que este valor menor es al chi cuadrado hallado por el SPSS.

Valor crítico < Chi Cuadrado

18.3070 < 301.432

En virtud del resultado obtenido podemos establecer que las variables en estudio son dependientes. En conclusión: el rechazo de la variable nula H_0 y aceptación de la variable alterna H_a .

Existe relación significativa entre la escala interpersonal y el desempeño escolar de los estudiantes del nivel de educación secundaria de la institución educativa privada "SISE", de la sede de Surco, en el año 2014.



ANÁLISIS ESCALA INTRAPERSONAL Y VARIABLE DESEMPEÑO ESCOLAR

Las Hipótesis planteadas son las siguientes

- Hipótesis nula: H_0

“No existe relación significativa entre la escala intrapersonal y el desempeño escolar de los estudiantes del nivel de educación secundaria de la institución educativa privada “SISE”, de la sede de Surco, en el año 2014.”

Valor crítico > Chi Cuadrado

- Hipótesis alternativa: H_a

“Existe relación significativa entre la escala intrapersonal y el desempeño escolar de los estudiantes del nivel de educación secundaria de la institución educativa privada “SISE”, de la sede de Surco, en el año 2014.”

Valor crítico < Chi Cuadrado

RESULTADO SPSS

Tabla 40

Resumen del procesamiento de los casos

	Casos					
	Válidos		Perdidos		Total	
	N	Porcentaj e	N	Porcentaj e	N	Porcentaj e
INTRAPERSONAL *	186	100,0%	0	0,0%	186	100,0%
DESEMP.ESCOLAR						

El primer cuadro que nos muestra el paquete estadístico SPSS 20 es un cuadro resumen del procesamiento de los datos de las variables en estudio pudiéndose observar que se han procesado en forma óptima la totalidad de los mismos; se evidencia además la carencia de datos sesgados o extraños que puedan estar fuera de la tendencia.

A continuación, el SPSS 20, nos muestra la tabla de contingencia en donde podemos observar lo siguiente:

- Recuento: que son los valores correspondientes al resultado de los datos proporcionados por las variables de estudio.
- Frecuencia esperada: que son los valores proporcionados por el SPSS en condiciones ideales y en condiciones que ambas variables fueran independientes.

Tabla 41*Tabla de contingencia INTRAPERSONAL * DESEMP.ESCOLAR*

			DESEMP.ESCOLAR				Total
			1,00	2,00	3,00	4,00	
INTRAPERSONAL	1,00	Recuento	6	13	0	0	19
		Frecuencia esperada	4,0	13,9	1,0	,1	19,0
	2,00	Recuento	10	31	3	0	44
		Frecuencia esperada	9,2	32,2	2,4	,2	44,0
	3,00	Recuento	8	31	3	1	43
		Frecuencia esperada	9,0	31,4	2,3	,2	43,0
	4,00	Recuento	12	52	4	0	68
		Frecuencia esperada	14,3	49,7	3,7	,4	68,0
	5,00	Recuento	2	8	0	0	10
		Frecuencia esperada	2,1	7,3	,5	,1	10,0
	6,00	Recuento	1	1	0	0	2
		Frecuencia esperada	,4	1,5	,1	,0	2,0
Total	Recuento	39	136	10	1	186	
	Frecuencia esperada	39,0	136,0	10,0	1,0	186,0	

Con los valores obtenidos de la matriz de contingencia, SPSS 20 halla un conjunto de valores que se detallan en la siguiente tabla:

Tabla 42*Pruebas de chi-cuadrado*

	Valor	gl	Sig. asintótica (bilateral)
Chi-cuadrado de Pearson	292,195 ^a	8	,000
Razón de verosimilitudes	279,350	8	,000
Asociación lineal por lineal	144,713	1	,000
N de casos válidos	186		

a. 4 casillas (26,7%) tienen una frecuencia esperada inferior a 5. La frecuencia mínima esperada es ,65.

Los principales valores para efectos del presente análisis son el Chi-Cuadrado de Pearson y Grados de Libertad (gl) cuyos valores son los siguientes:

- Chi cuadrado : 292.195
- Grados de libertad (gl) : 08
(Seis filas menos 1 multiplicada por cuatro columnas menos 1)

Con estos valores, vamos a establecer la independencia y dependencia de las variables en estudio para lo cual nos faltaría hallar el valor crítico de la tabla de distribución Chi Cuadrado tomando en cuenta un nivel de significación del 5% y los 08 grados de libertad hallados en el SPSS.

TABLA 3-Distribución Chi Cuadrado χ^2

P = Probabilidad de encontrar un valor mayor o igual que el chi cuadrado tabulado, v = Grados de Libertad

v/p	0,001	0,0025	0,005	0,01	0,025	0,05	0,1	0,15	0,2	0,25	0,3
1	10,8274	9,1404	7,8794	6,6349	5,0239	3,8415	2,7055	2,0722	1,6424	1,3233	1,0742
2	13,8150	11,9827	10,5965	9,2104	7,3778	5,9915	4,6052	3,7942	3,2189	2,7726	2,4079
3	16,2660	14,3202	12,8381	11,3449	9,3484	7,8147	6,2514	5,3170	4,6416	4,1083	3,6649
4	18,4662	16,4238	14,8602	13,2767	11,1433	9,4877	7,7794	6,7449	5,9886	5,3853	4,8784
5	20,5147	18,3854	16,7496	15,0863	12,8325	11,0705	9,2363	8,1152	7,2893	6,6257	6,0644
6	22,4575	20,2491	18,5475	16,8119	14,4494	12,5916	10,6446	9,4461	8,5581	7,8408	7,2311
7	24,3213	22,0402	20,2777	18,4753	16,0128	14,0671	12,0170	10,7479	9,8032	9,0371	8,3834
8	26,1239	23,7742	21,9549	20,0902	17,5345	15,5073	13,3616	12,0271	11,0301	10,2189	9,5245
9	27,8767	25,4625	23,5893	21,6660	19,0228	16,9190	14,6837	13,2880	12,2421	11,3887	10,656
10	29,5879	27,1119	25,1881	23,2093	20,4832	18,3070	15,9872	14,5339	13,4420	12,5489	11,780
11	31,2635	28,7291	26,7569	24,7250	21,9200	19,6752	17,2750	15,7671	14,6314	13,7007	12,898
12	32,9092	30,3182	28,2997	26,2170	23,3367	21,0261	18,5493	16,9893	15,8120	14,8454	14,011
13	34,5274	31,8830	29,8193	27,6882	24,7356	22,3620	19,8119	18,2020	16,9848	15,9839	15,118
14	36,1239	33,4262	31,3194	29,1412	26,1189	23,6848	21,0641	19,4062	18,1508	17,1169	16,222
15	37,6978	34,9494	32,8015	30,5780	27,4884	24,9958	22,3071	20,6030	19,3107	18,2451	17,321
16	39,2518	36,4555	34,2671	31,9999	28,8453	26,2962	23,5418	21,7931	20,4651	19,3689	18,417

Revisada la tabla de distribución Chi Cuadrado con un nivel de significación del 5% y los 08 grados de libertad hallados en el SPSS observamos que el valor crítico que le corresponde asciende al valor de 15.5073; de la

comparación deducimos que este valor es menor al Chi Cuadrado hallado por el SPSS.

Valor crítico < Chi Cuadrado

15.5073 < 292.195

En virtud del resultado obtenido podemos establecer que las variables en estudio son dependientes. En conclusión: el rechazo de la variable nula H_0 y aceptación de la variable alterna H_a .

Existe relación significativa entre la escala intrapersonal y el desempeño escolar de los estudiantes del nivel de educación secundaria de la institución educativa privada "SISE", de la sede de Surco, en el año 2014.

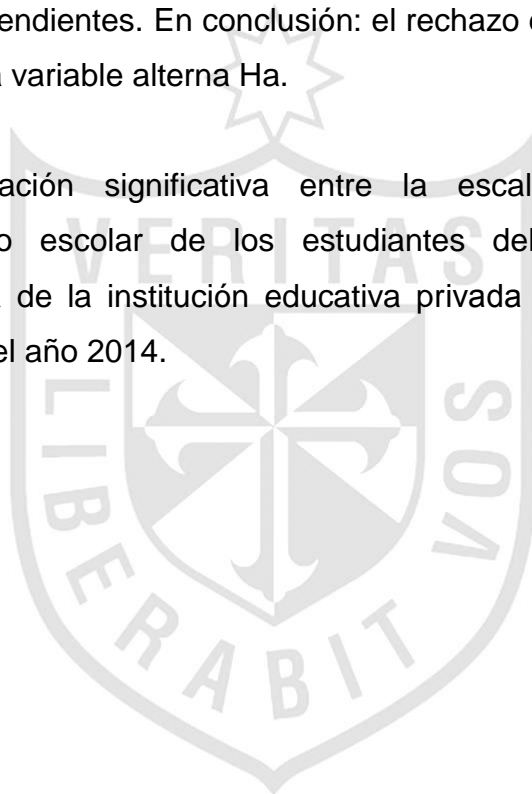

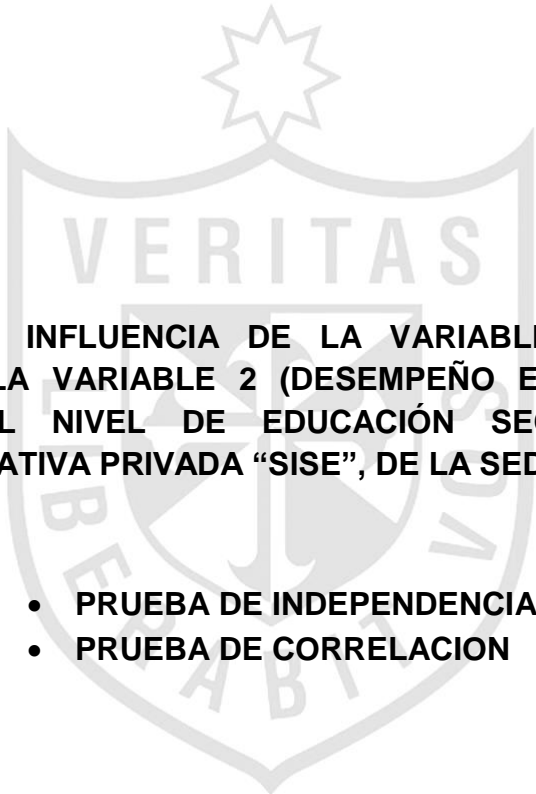

“ANÁLISIS DE LA INFLUENCIA DE LA VARIABLE 1 (INTELIGENCIA EMOCIONAL) EN LA VARIABLE 2 (DESEMPEÑO ESCOLAR) DE LOS ESTUDIANTES DEL NIVEL DE EDUCACIÓN SECUNDARIA DE LA INSTITUCIÓN EDUCATIVA PRIVADA “SISE”, DE LA SEDE DE SURCO.”

- **PRUEBA DE INDEPENDENCIA**
- **PRUEBA DE CORRELACION**

PRUEBA DE INDEPENDENCIA
VARIABLE INTELIGENCIA EMOCIONAL Y VARIABLE DESEMPEÑO
ESCOLAR

Las Hipótesis planteadas son las siguientes

- Hipótesis nula: H_0

“No existe relación significativa entre la variable inteligencia emocional y el desempeño escolar de los estudiantes del nivel de educación secundaria de la institución educativa privada “SISE”, de la sede de Surco, en el año 2014.”

Valor crítico > Chi Cuadrado

- Hipótesis alternativa: H_a

“Existe relación significativa entre la variable inteligencia emocional y el desempeño escolar de los estudiantes del nivel de educación secundaria de la institución educativa privada “SISE”, de la sede de Surco, en el año 2014.”

Valor crítico < Chi Cuadrado

RESULTADOS SPSS

Tabla 43

Resumen del procesamiento de los casos

	Válidos		Casos Perdidos		Total	
	N	Porcentaje	N	Porcentaje	N	Porcentaje
INT.EMOCIONAL *	186	100,0%	0	0,0%	186	100,0%
DESEMP.ESCOLAR						

El primer cuadro que nos muestra el paquete estadístico SPSS 20 es un cuadro resumen del procesamiento de los datos de las variables en estudio pudiéndose observar que se han procesado en forma óptima la totalidad de los mismos; se evidencia además la carencia de datos sesgados o extraños que puedan estar fuera de la tendencia.

A continuación, el SPSS 20, nos muestra la tabla de contingencia en donde podemos observar lo siguiente:

- Recuento: que son los valores correspondientes al resultado de los datos proporcionados por las variables de estudio.
- Frecuencia esperada: que son los valores proporcionados por el SPSS en condiciones ideales y en condiciones que ambas variables fueran independientes.

Tabla 44*Tabla de contingencia int.emocional * desemp.escolar*

			DESEMP.ESCOLAR				Total
			1,00	2,00	3,00	4,00	
INT.EMOCIONAL	1,00	Recuento	10	36	3	0	49
		Frecuencia esperada	10,3	35,8	2,6	,3	49,0
	2,00	Recuento	11	34	3	0	48
		Frecuencia esperada	10,1	35,1	2,6	,3	48,0
	3,00	Recuento	11	22	2	1	36
		Frecuencia esperada	7,5	26,3	1,9	,2	36,0
	4,00	Recuento	5	39	2	0	46
		Frecuencia esperada	9,6	33,6	2,5	,2	46,0
	5,00	Recuento	2	5	0	0	7
		Frecuencia esperada	1,5	5,1	,4	,0	7,0
	Total	Recuento	39	136	10	1	186
		Frecuencia esperada	39,0	136,0	10,0	1,0	186,0

Con los valores obtenidos de la matriz de contingencia, SPSS 20 halla un conjunto de valores que se detallan en la siguiente tabla:

Tabla 45*Pruebas de chi-cuadrado*

	Valor	gl	Sig. asintótica (bilateral)
Chi-cuadrado de Pearson	298,031 ^a	10	,000
Razón de verosimilitudes	284,270	10	,000
Asociación lineal por lineal	145,769	1	,000
N de casos válidos	186		

a. 8 casillas (44,4%) tienen una frecuencia esperada inferior a 5. La frecuencia mínima esperada es ,65.

Los principales valores para efectos del presente análisis son el Chi-Cuadrado de Pearson y Grados de Libertad (gl) cuyos valores son los siguientes:

- Chi cuadrado : 298.031
- Grados de libertad (gl) : 10
(Seis filas menos 1 multiplicada por cuatro columnas menos 1)

Con estos valores, vamos a establecer la independencia y dependencia de las variables en estudio para lo cual nos faltaría hallar el valor crítico de la tabla de distribución Chi Cuadrado tomando en cuenta un nivel de significación del 5% y los 10 grados de libertad hallados en el SPSS.

TABLA 3-Distribución Chi Cuadrado χ^2

P = Probabilidad de encontrar un valor mayor o igual que el chi cuadrado tabulado, v = Grados de Libertad

v/p	0,001	0,0025	0,005	0,01	0,025	0,05	0,1	0,15	0,2	0,25	0,3
1	10,8274	9,1404	7,8794	6,6349	5,0239	3,8415	2,7055	2,0722	1,6424	1,3233	1,0742
2	13,8150	11,9827	10,5965	9,2104	7,3778	5,9915	4,6052	3,7942	3,2189	2,7726	2,4079
3	16,2660	14,3202	12,8381	11,3449	9,3484	7,8147	6,2514	5,3170	4,6416	4,1083	3,6649
4	18,4662	16,4238	14,8602	13,2767	11,1433	9,4877	7,7794	6,7449	5,9886	5,3853	4,8784
5	20,5147	18,3854	16,7496	15,0863	12,8325	11,0705	9,2363	8,1152	7,2893	6,6257	6,0644
6	22,4575	20,2491	18,5475	16,8119	14,4494	12,5916	10,6446	9,4461	8,5581	7,8408	7,2311
7	24,3213	22,0402	20,2777	18,4753	16,0128	14,0671	12,0170	10,7479	9,8032	9,0371	8,3834
8	26,1239	23,7742	21,9549	20,0902	17,5345	15,5073	13,3616	12,0271	11,0301	10,2189	9,5245
9	27,8767	25,4625	23,5893	21,6660	19,0228	16,9190	14,6837	13,2880	12,2421	11,3887	10,656
10	29,5879	27,1119	25,1881	23,2093	20,4832	18,3070	15,9872	14,5339	13,4420	12,5489	11,780
11	31,2635	28,7291	26,7569	24,7250	21,9200	19,6752	17,2750	15,7671	14,6314	13,7007	12,898
12	32,9092	30,3182	28,2997	26,2170	23,3367	21,0261	18,5493	16,9893	15,8120	14,8454	14,011
13	34,5274	31,8830	29,8193	27,6882	24,7356	22,3620	19,8119	18,2020	16,9848	15,9839	15,118
14	36,1239	33,4262	31,3194	29,1412	26,1189	23,6848	21,0641	19,4062	18,1508	17,1169	16,222
15	37,6978	34,9494	32,8015	30,5780	27,4884	24,9958	22,3071	20,6030	19,3107	18,2451	17,321
16	39,2518	36,4555	34,2671	31,9999	28,8453	26,2967	23,5418	21,7931	20,4651	19,3689	18,417

Revisada la tabla de distribución Chi Cuadrado con un nivel de significación del 5% y los 10 grados de libertad hallados en el SPSS observamos que el valor crítico que le corresponde asciende al valor de 18.3070; de la

comparación deducimos que este valor es menor al Chi Cuadrado hallado por el SPSS.

Valor crítico < Chi Cuadrado

18.3070 < 298.031

En virtud del resultado obtenido podemos establecer que las variables en estudio son dependientes. En conclusión: el rechazo de la variable nula H_0 y aceptación de la variable alterna H_a .

Existe relación significativa entre la variable inteligencia emocional y el desempeño escolar de los estudiantes del nivel de educación secundaria de la institución educativa privada "SISE", de la sede de Surco, en el año 2014.



PRUEBA DE CORRELACIÓN

Como resultado del ingreso de las variables al aplicativo, se registran las siguientes tablas:

Tabla 46

Estadísticas de la regresión

Estadísticas de la regresión	
Coefficiente de correlación múltiple	0.88414954
Coefficiente de determinación R ²	0.78172042
R ² ajustado	0.78053411
Error típico	0.30690362
Observaciones	186

Como principal resultado aparece el coeficiente de correlación cuyo resultado es $R^2 = 0.8841$; este resultado nos indica lo siguiente:

- Existe una relación lineal entre la variable 1 (inteligencia emocional) y la variable 2 (desempeño escolar).

- La relación lineal entre la variable 1 inteligencia emocional y la variable 2 desempeño escolar es una correlación positiva

Su gráfica es la siguiente:

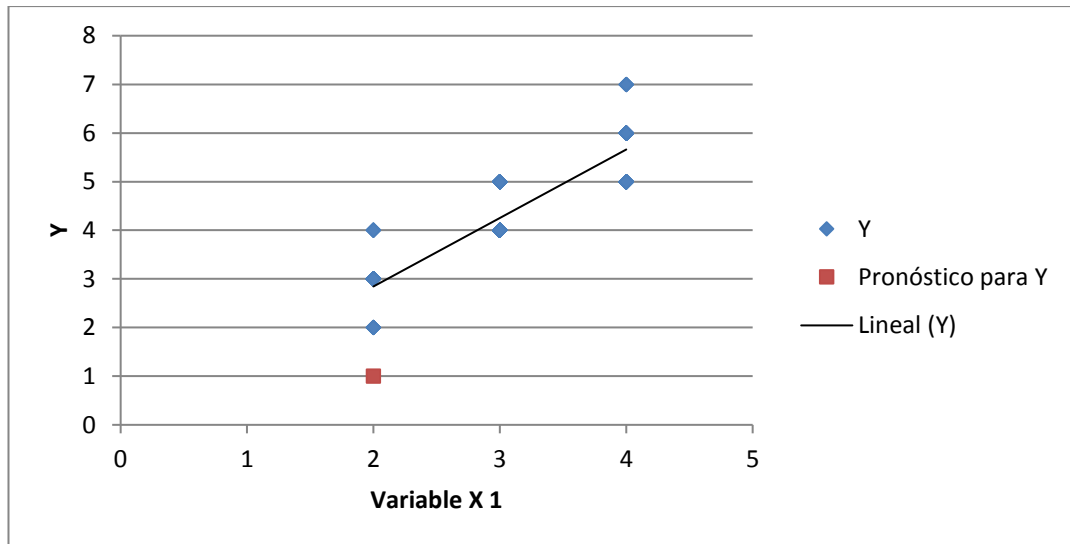

Variable X 1 Curva de regresión ajustada

El siguiente gráfico nos muestra la dispersión de sus datos:



GRAFICO DE DISPERSION

Para fines de análisis de la tendencia ideal, el análisis de regresión establece su recta de tendencia la cual esta expresada en la siguiente expresión matemática:

$$y = 0.5553x + 0.6643$$

$$R^2 = 0.7817$$

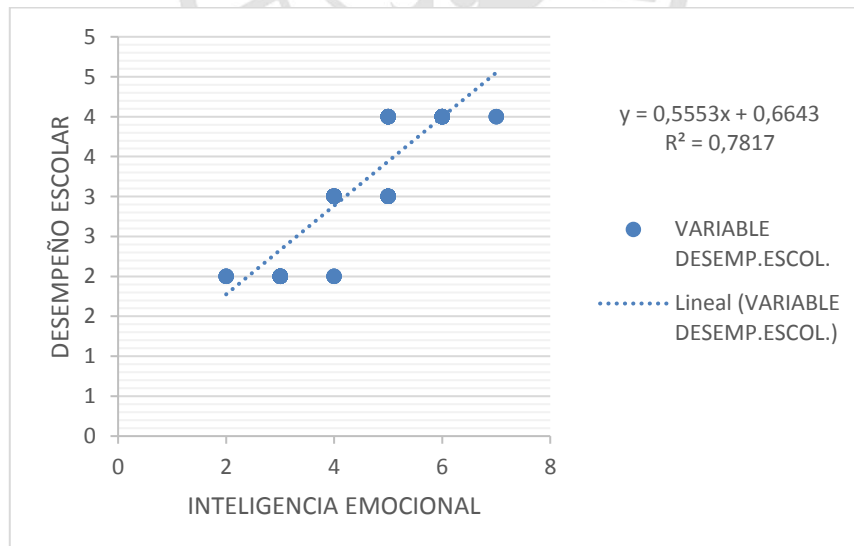
Otro importante valor es el coeficiente de determinación R^2 , cuyo valor es de 0.7817; es un estadístico usado en el contexto de un modelo estadístico cuyo principal propósito es predecir futuros resultados o testear una hipótesis. El coeficiente determina la calidad del modelo para replicar los resultados, y la proporción de variación de los resultados que puede explicarse por el modelo.

A la vista del resultado analítico podemos afirmar que el ajuste del modelo es bueno, ya que el valor de $R^2 = 0,7817$ es cercano a 1, en concreto, el 78.178% de la variabilidad de la variable Y a su promedio es explicado por el modelo de regresión ajustado. Podemos concluir que el modelo lineal es adecuado para describir la relación que existe entre estas variables.

A continuación se presenta otros valores que presenta el análisis de regresión los cuales son empleados de acuerdo al análisis que se realice.

Tabla 47
ANÁLISIS DE VARIANZA

	<i>Grados de libertad</i>	<i>Suma de cuadrados</i>	<i>Promedio de los cuadrados</i>	<i>F</i>	<i>Valor crítico de F</i>
Regresión	1	62.06691998	62.06692	658.955614	1.02559E-62
Residuos	184	17.33092949	0.09418983		
Total	185	79.39784946			

Tabla 48
Intercepción variable x 1

	Coefic.	Error típico	Estadístico t	Probab.	Inferior 95%	Superior 95%	Inferior 95.0%	Superior 95.0%
Intercepción	0.664	0.098	6.764	0.000	0.470	0.858	0.470	0.858
Variable X 1	0.555	0.022	25.670	0.000	0.513	0.598	0.513	0.598

Tabla 49
Análisis de los residuales

Análisis de los residuales			Resultados de datos de probabilidad	
Observación	Pronóstico para Y	Residuos	Percentil	Y
1	1.775	0.225	0.2688172	2
2	1.775	0.225	0.80645161	2
3	1.775	0.225	1.34408602	2
4	1.775	0.225	1.88172043	2
5	1.775	0.225	2.41935484	2
6	2.330	-0.330	2.95698925	2
7	2.330	-0.330	3.49462366	2
8	2.330	-0.330	4.03225806	2
9	2.330	-0.330	4.56989247	2
10	2.330	-0.330	5.10752688	2
11	2.330	-0.330	5.64516129	2
12	2.330	-0.330	6.1827957	2
13	2.330	-0.330	6.72043011	2
14	2.330	-0.330	7.25806452	2
15	2.330	-0.330	7.79569892	2
16	2.330	-0.330	8.33333333	2
17	2.330	-0.330	8.87096774	2
18	2.330	-0.330	9.40860215	2
19	2.330	-0.330	9.94623656	2
20	2.330	-0.330	10.483871	2
21	2.330	-0.330	11.0215054	2
22	2.330	-0.330	11.5591398	2
23	2.330	-0.330	12.0967742	2
24	2.330	-0.330	12.6344086	2
25	2.330	-0.330	13.172043	2

26	2.330	-0.330	13.7096774	2
27	2.885	-0.885	14.2473118	2
28	2.885	-0.885	14.7849462	2
29	2.885	-0.885	15.3225806	2
30	2.885	-0.885	15.8602151	2
31	2.885	0.115	16.3978495	3
32	2.885	0.115	16.9354839	3
33	2.885	0.115	17.4731183	3
34	2.885	0.115	18.0107527	3
35	2.885	0.115	18.5483871	3
36	2.885	0.115	19.0860215	3
37	2.885	0.115	19.6236559	3
38	2.885	0.115	20.1612903	3
39	2.885	0.115	20.6989247	3
40	2.885	0.115	21.2365591	3
41	2.885	0.115	21.7741935	3
42	2.885	0.115	22.311828	3
43	2.885	0.115	22.8494624	3
44	2.885	0.115	23.3870968	3
45	2.885	0.115	23.9247312	3
46	2.885	0.115	24.4623656	3
47	2.885	0.115	25	3
48	2.885	0.115	25.5376344	3
49	2.885	0.115	26.0752688	3
50	2.885	0.115	26.6129032	3
51	2.885	0.115	27.1505376	3
52	2.885	0.115	27.688172	3
53	2.885	0.115	28.2258065	3
54	2.885	0.115	28.7634409	3
55	2.885	0.115	29.3010753	3
56	2.885	0.115	29.8387097	3
57	2.885	0.115	30.3763441	3
58	2.885	0.115	30.9139785	3
59	2.885	0.115	31.4516129	3
60	2.885	0.115	31.9892473	3
61	2.885	0.115	32.5268817	3
62	2.885	0.115	33.0645161	3
63	2.885	0.115	33.6021505	3
64	2.885	0.115	34.1397849	3
65	2.885	0.115	34.6774194	3
66	2.885	0.115	35.2150538	3
67	2.885	0.115	35.7526882	3
68	2.885	0.115	36.2903226	3
69	2.885	0.115	36.827957	3
70	2.885	0.115	37.3655914	3
71	2.885	0.115	37.9032258	3

72	2.885	0.115	38.4408602	3
73	2.885	0.115	38.9784946	3
74	2.885	0.115	39.516129	3
75	2.885	0.115	40.0537634	3
76	2.885	0.115	40.5913978	3
77	2.885	0.115	41.1290323	3
78	2.885	0.115	41.6666667	3
79	2.885	0.115	42.2043011	3
80	2.885	0.115	42.7419355	3
81	2.885	0.115	43.2795699	3
82	2.885	0.115	43.8172043	3
83	2.885	0.115	44.3548387	3
84	2.885	0.115	44.8924731	3
85	2.885	0.115	45.4301075	3
86	2.885	0.115	45.9677419	3
87	2.885	0.115	46.5053763	3
88	2.885	0.115	47.0430108	3
89	2.885	0.115	47.5806452	3
90	2.885	0.115	48.1182796	3
91	2.885	0.115	48.655914	3
92	2.885	0.115	49.1935484	3
93	2.885	0.115	49.7311828	3
94	2.885	0.115	50.2688172	3
95	2.885	0.115	50.8064516	3
96	2.885	0.115	51.344086	3
97	2.885	0.115	51.8817204	3
98	2.885	0.115	52.4193548	3
99	2.885	0.115	52.9569892	3
100	2.885	0.115	53.4946237	3
101	2.885	0.115	54.0322581	3
102	2.885	0.115	54.5698925	3
103	2.885	0.115	55.1075269	3
104	2.885	0.115	55.6451613	3
105	2.885	0.115	56.1827957	3
106	2.885	0.115	56.7204301	3
107	2.885	0.115	57.2580645	3
108	2.885	0.115	57.7956989	3
109	2.885	0.115	58.3333333	3
110	2.885	0.115	58.8709677	3
111	2.885	0.115	59.4086022	3
112	2.885	0.115	59.9462366	3
113	2.885	0.115	60.483871	3
114	2.885	0.115	61.0215054	3
115	2.885	0.115	61.5591398	3
116	3.441	-0.441	62.0967742	3
117	3.441	-0.441	62.6344086	3

118	3.441	-0.441	63.172043	3
119	3.441	-0.441	63.7096774	3
120	3.441	-0.441	64.2473118	3
121	3.441	-0.441	64.7849462	3
122	3.441	-0.441	65.3225806	3
123	3.441	-0.441	65.8602151	3
124	3.441	-0.441	66.3978495	3
125	3.441	-0.441	66.9354839	3
126	3.441	-0.441	67.4731183	3
127	3.441	-0.441	68.0107527	3
128	3.441	-0.441	68.5483871	3
129	3.441	-0.441	69.0860215	3
130	3.441	-0.441	69.6236559	3
131	3.441	-0.441	70.1612903	3
132	3.441	-0.441	70.6989247	3
133	3.441	-0.441	71.2365591	3
134	3.441	-0.441	71.7741935	3
135	3.441	0.559	72.311828	4
136	3.441	0.559	72.8494624	4
137	3.441	0.559	73.3870968	4
138	3.441	0.559	73.9247312	4
139	3.441	0.559	74.4623656	4
140	3.441	0.559	75	4
141	3.441	0.559	75.5376344	4
142	3.441	0.559	76.0752688	4
143	3.441	0.559	76.6129032	4
144	3.441	0.559	77.1505376	4
145	3.441	0.559	77.688172	4
146	3.441	0.559	78.2258065	4
147	3.441	0.559	78.7634409	4
148	3.441	0.559	79.3010753	4
149	3.441	0.559	79.8387097	4
150	3.441	0.559	80.3763441	4
151	3.441	0.559	80.9139785	4
152	3.441	0.559	81.4516129	4
153	3.996	0.004	81.9892473	4
154	3.996	0.004	82.5268817	4
155	3.996	0.004	83.0645161	4
156	3.996	0.004	83.6021505	4
157	3.996	0.004	84.1397849	4

158	3.996	0.004	84.6774194	4
159	3.996	0.004	85.2150538	4
160	3.996	0.004	85.7526882	4
161	3.996	0.004	86.2903226	4
162	3.996	0.004	86.827957	4
163	3.996	0.004	87.3655914	4
164	3.996	0.004	87.9032258	4
165	3.996	0.004	88.4408602	4
166	3.996	0.004	88.9784946	4
167	3.996	0.004	89.516129	4
168	3.996	0.004	90.0537634	4
169	3.996	0.004	90.5913978	4
170	3.996	0.004	91.1290323	4
171	3.996	0.004	91.6666667	4
172	3.996	0.004	92.2043011	4
173	3.996	0.004	92.7419355	4
174	3.996	0.004	93.2795699	4
175	3.996	0.004	93.8172043	4
176	3.996	0.004	94.3548387	4
177	3.996	0.004	94.8924731	4
178	3.996	0.004	95.4301075	4
179	3.996	0.004	95.9677419	4
180	3.996	0.004	96.5053763	4
181	3.996	0.004	97.0430108	4
182	3.996	0.004	97.5806452	4
183	4.551	-0.551	98.1182796	4
184	4.551	-0.551	98.655914	4
185	4.551	-0.551	99.1935484	4
186	4.551	-0.551	99.7311828	4

CAPÍTULO V: DISCUSIÓN, CONCLUSIONES Y RECOMENDACIONES

5.1. Discusión

Nuestra discusión parte, en primer lugar, por reconocer con qué tipo de variables estamos trabajando. Por lo expuesto, reconocemos:

- La primera variable (Inteligencia Emocional) es del tipo *Cualitativo ordinal*, la cual expresa cualidades/dimensiones como: estado de ánimo general, manejo de estrés, adaptabilidad, interpersonal e intrapersonal. Para su medición, se aplicó el *Test de Ice Baron*, cuyo instrumento fue aplicado a los 186 estudiantes de la I.E.P. SISE, de la Sede de Surco, con la finalidad de recoger datos sobre el nivel de coeficiente emocional de los mismos. Este instrumento considera 7 rangos, que para el análisis de los datos se procedió a estandarizar estos resultados, del 1 al 7; donde 1 es igual Capacidad emocional y social atípica y deficiente. Nivel de desarrollo marcadamente bajo y 7 es Capacidad emocional y social atípica. Excelentemente desarrollada. De la evaluación de las respuestas de la variable, se pudo establecer que 89 estudiantes presentan una capacidad emocional y social adecuada: Promedio, lo cual equivale al 48% de la población; mientras que tan solo el 2% presentan una Capacidad emocional y social atípica. Excelentemente desarrollada. Finalmente, en relación a sus dimensiones, los porcentajes oscilan entre 83% y 85% lo cual significa que la capacidad emocional y social de los estudiantes se encuentra entre adecuada y muy alta. De acuerdo al modelo de BarOn,

evidenciamos, entonces, que los/as estudiantes obtienen niveles promedios en las dimensiones de la inteligencia emocional, esto quiere decir que son personas que están en contacto con sus sentimientos, que se sienten bien acerca de sí mismos y se sienten positivos en lo que están desempeñando, por ello son capaces de expresar sus sentimientos, ser independientes, fuertes y confían en la realización de sus ideas y creencias

- La segunda variable (Desempeño Escolar) la cual responde a dos dimensiones: promedio de las calificaciones de las áreas de comunicación y de matemática. Los resultados captados por esta variable son números que derivan de la categorización efectuada: desempeño académico superior, desempeño académico medio, desempeño académico bajo y desempeño académico muy bajo; por sus características esta variable es del tipo cualitativo continuo. Los resultados obtenidos de la variable cualitativa desempeño escolar reflejan ciertos niveles o categorías, donde 1 significa desempeño académico muy bajo y 4 desempeño académico superior. De los resultados obtenidos de la aplicación de los instrumentos, podemos afirmar que el 84% de las respuestas (156 estudiantes), de las calificaciones del nivel secundario de la IEP SISE SEDE SURCO registran a presentar una tendencia de desempeño académico medio a superior y tan solo el 16% de las respuestas (30 estudiantes), registran a presentar una tendencia de desempeño académico bajo.

Para la contrastación de las Hipótesis general y específicas, se procedió a utilizar **la Prueba de Independencia**, que nos permitió establecer la influencia llamada también de *Dependencia* entre las variables en estudio (Inteligencia Emocional y Desempeño Escolar), empleándose el SPSS 20 donde se requirió establecer dos hipótesis –la nula o la alternativa- utilizándose *la Tabla de Contingencia* y *la Prueba de Chi Cuadrado* para realizar y registrar; y *la Prueba de Correlación de Pearson* para determinar la relación entre ambas variables de estudio, llegando a la conclusión, en virtud del resultado obtenido, que las variables en estudio son dependiente. En conclusión, el rechazo de la variable nula H_0 y aceptación de la variable alterna H_a . Para la contrastación de las hipótesis específicas y establecer

la correlación entre las dimensiones de la variable Inteligencia Emocional con Desempeño Escolar, se procedió a realizar los mismos pasos, concluyéndose que “Existe relación significativa entre dimensión de la variable Inteligencia Emocional y el desempeño escolar de los estudiantes del nivel de educación secundaria de la institución educativa privada “SISE”, de la sede de Surco, en el año 2014”; pues los valores críticos hallados por el SPSS, resultaron ser menores al Chi Cuadrado, aceptándose las hipótesis alternas, en las cuales se manifestaron una relación significativa entre las dimensiones de la Inteligencia Emocional y Desempeño Escolar (Revisar punto 2.4.: Formulación de Hipótesis)

Para determinar la correlación entre las variables de estudio, se aplicaron la regresión y el coeficiente de determinación, obteniéndose en el primero de los casos una regresión de 0.8841; lo cual nos indica que existe una relación lineal entre las variables de estudio y que esta correlación es POSITIVA. En el segundo caso, otro importante valor, el coeficiente de determinación R^2 , cuyo valor es de 0.7817; es un estadístico usado en el contexto de un modelo estadístico cuyo principal propósito es predecir futuros resultados o testear una hipótesis. El coeficiente determina la calidad del modelo para replicar los resultados, y la proporción de variación de los resultados que puede explicarse por el modelo.

A la vista del resultado analítico podemos afirmar que el ajuste del modelo es bueno, ya que el valor de $R^2 = 0,7817$ es cercano a 1, en concreto, el 78.178% de la variabilidad de la variable Y a su promedio es explicado por el modelo de regresión ajustado. Podemos concluir que el modelo lineal es adecuado para describir la relación que existe entre estas variables.

Asimismo, se plantea que existe relación significativa y positiva (0.8841) entre la inteligencia emocional y el desempeño escolar de los estudiantes de la I.E.P. SISE, DE SURCO; lo que nos indica que a mayor/mejor inteligencia emocional, mayor/mejor será el desempeño escolar y viceversa. Estos resultados se corroboran con lo afirmado por Fernández-Berrocal et al. (2003) quien postula que con altos niveles de inteligencia emocional se consigue una notable disminución de la depresión, menor sintomatología ansiosa y un buen desempeño escolar, también entre los estudiantes, se obtiene una resolución pacífica de conflictos,

disminución de conductas hostiles, aumento de los comportamientos prosociales y mejoras notorias en el rendimiento escolar.

Finalmente, existe una relación significativa y positiva entre las dimensiones de la Inteligencia emocional y el desempeño escolar (0.7817), dado que el modelo de BarOn, (1997) reconoce la importancia de contar con habilidades emocionales que incidan en el desempeño escolar y el desempeño profesional, las personas exitosas son aquellas que manejan sus emociones, son empáticos y sensibles con sus compañeros. Estas habilidades emocionales juegan un papel importante para elevar el desempeño escolar y profesional, ya que tiene un papel regulatorio en los procesos de adaptación.

5.2. Conclusiones

- Los estudiantes presentaron una Inteligencia Emocional Promedio; de igual modo en las dimensiones/escalas: Intrapersonal, Interpersonal, Adaptabilidad, Manejo del estrés y Estado de ánimo general.
- Los estudiantes presentaron un Rendimiento Escolar Promedio.
- Se encontró una relación significativa y positiva entre la Inteligencia Emocional y el Desempeño Escolar; vale decir que a un mayor/mejor desarrollo de la Inteligencia Emocional, mayor/mejor será el Desempeño Escolar de los estudiantes.
- Se encontró que existe una relación significativa y positiva entre las dimensiones Intrapersonal, Interpersonal, Adaptabilidad, Manejo del estrés y Estado de Ánimo general y el Desempeño Escolar.

5.3. Recomendaciones

- Considerar la realización de otras investigaciones donde se incluyan otras variables, que puedan ser predictoras del desempeño escolar con la finalidad de establecer que variables intervienen directamente.
- Incorporar en la enseñanza escolar programas que contengan metodología para desarrollar la inteligencia emocional, las cuales deben estar dentro de un plan de estudios, con previa capacitación del personal docente que labora en la Institución Educativa.
- Diseñar y ejecutar programas sobre inteligencia emocional, para elevar los niveles de inteligencia emocional y desempeño escolar en los estudiantes de educación secundaria.
- Diseñar y ejecutar proyectos psicopedagógicos tutoriales para mejorar el desempeño escolar y la inteligencia emocional de los adolescentes en etapa escolar, haciéndolos más eficientes frente al imperativo mundo competitivo.
- A los educadores, que conozcan y se informen sobre el manejo de las emociones; desarrollando habilidades socioemocionales que le permitan desarrollar un clima escolar donde se reconozcan las emociones de los estudiantes.

FUENTES DE INFORMACIÓN

Referencias bibliográficas

- Arias, F (2006). *El proyecto de investigación: introducción a la metodología científica* (5ª ed.) Caracas, Venezuela: Episteme.
- BarOn, (2000). *Emotional Quotient Inventory Technical Manual*. Toronto, Canadá: Multi-Health Systems Inc.
- BarOn, R. (1988). *The development of a concept of psychological Well-being. Unpublished doctoral dissertation*. Rhodes University, South Africa. BarOn, R Edit. . Academy Publisher
- Bar-On. M & Parker, J. (2000). *EQi: YV BarOn emotional Quotient Inventory: Youth Version*. Toronto, Canada: MHS. Technical Manual
- Goleman, D. (1996). *Inteligencia Emocional*. Barcelona: RomanvAVills. S.A., Verdaguer.
- Hernandez, R., Fernandez, C. y Baptista, P. (2010). *Metodologa de la investigacion* (10ª ed.). Mexico: McGraw-Hill.
- Leeper, R. (1948). A motivational theory of emotion to replace *Emotion as disorganized* (Articulo)
- Leeper, R. (1970). Feelings and emotions. En M.D. Arnold (ed.): *Feelings and Emotions. The Loyola Symposium*. Nueva York: Academic Press.

- Mayer, J. y Salovey, P. (1997). Models of Emotional Intelligence. En: *Stenberg, R.J Ed. The Hand Book of Intelligence*. New York: Cambridge University Press.
- Ministerio de Educación (2010). Diseño Curricular Nacional – Perú: MINEDU.
- Oliveros M. y Barrientos, A. (2007). Incidencia y Factores de riesgo de la *Intimidación Bullying* en un Colegio particular de Lima, Perú. *Revista Peruana de Pediatría*. Edición 60 página 150.
- Oliveros, Figueroa, Mayorga, Cano, Quispe y Barrientos (2008). *Violencia escolar (bullying) en colegios estatales de primaria en el Perú. Bullying in primary national schools in Perú Ciudad: Lima Edit. Dirección Universitaria de Gestión de la Información Científica.*
- Pineda, B.; De Alvarado, E.; De Canales, F. (1994). *Metodología de la investigación, manual para el desarrollo de personal de salud*, Segunda edición. Washington: E.U.A.. Edit. Organización Panamericana de la Salud.
- Salovey, P. y Mayer, J. D. (1990). Emotional intelligence. *Imagination, Cognition and Personality*. : New Haven Edit.: Baywood Publishing co.
- Thorndike E. (1920). *Inteligencia Emocional. Orígenes y Antecedentes de los Estallidos Emocionales*. Madrid : Edit. Cepe SL
- Ugarriza, N. y Pajares, L. (2004). Adaptación y estandarización del *inventario de inteligencia emocional de BarOn ICE: NA, en niños y adolescentes*. Manual técnico. Lima, Perú.

Tesis

- Arévalo, C. (2004) “Relación entre inteligencia emocional y *rendimiento académico en alumnos de cuarto y quinto grado de E.B.R. en colegios estatales del distrito de Barranco*”. (Tesis de licenciatura) en psicología. Universidad Femenina del Sagrado Corazón, Lima, Perú.
- Arredondo, D.(2008) “Inteligencia emocional y clima *organizacional en el personal del Hospital "Félix Mayorca Soto", 2008*”. (Tesis de maestría). Universidad Nacional Mayor de San Marcos, Lima, Perú.
- Castro, I. (2007) “Hábitos de Estudio y Rendimiento *académico de los alumnos del Instituto superior Pedagógico Privado "Uriel García" del Cusco 2005*”. (Tesis de Magister en Educación con mención a Docencia e investigación en Educación superior). Universidad Cayetano Heredia, Lima, Perú.
- Cazo, D. (2011) “*La Inteligencia emocional y el rendimiento académico en alumnos de 4 y 5 año de secundaria de un I.E. Estatal del distrito de Comas*”. (Tesis de Licenciatura). Universidad Cesar Vallejo. Lima, Perú.
- Colquicocha H., (2009) “*Relación entre el estado Nutricional y rendimiento escolar en niños de 6 a 12 años de edad de la I.E. Huáscar N° 0096, 2008*”. (Tesis de Licenciatura). Universidad Nacional de San Marcos. Lima, Perú.
- Coronel, E. y Zamudio A. (2010) Los medios visuales y el rendimiento académico en el área de inglés en estudiantes del tercer grado de educación secundaria de la I.E. Instituto Gèlicich-El Tambo. (Tesis de 2da especialidad profesional en lengua extranjera).

Universidad Nacional de Educación Enrique Guzmán y Valle. Lima, Perú.

- García, O. y Palacios, R. (1991) “Factores condicionantes del *aprendizaje en lógica matemática*”. (Tesis de Magister). Universidad San Martín de Porres, Lima, Perú.
- Gonzales, O. y Pereda, A. (2006) “Clima social familiar y el *rendimiento académico en alumnos del tercer año de secundaria de la institución educativa N° 86502*”. (Tesis de maestría). Universidad César Vallejo, Chimbote, Perú.
- López, O. (2008) “La Inteligencia emocional y las estrategias de *aprendizaje como predictores del rendimiento académico en estudiantes universitarios*”. (Tesis de maestría). Universidad Nacional Mayor de San Marcos, Lima, Perú.
- Pareja, A. (2004) “La inteligencia emocional y su relación con los *valores interpersonales en estudiantes de quinto año de secundaria*”. (Tesis de maestría). Universidad Nacional Mayor de San Marcos, Lima-Perú.
- Reyes, Y. (2003) “Relación entre el rendimiento académico, *la ansiedad ante los exámenes, los rasgos de personalidad, el autoconcepto y la asertividad en estudiantes el primer año de psicología de la Universidad Nacional Mayor de San Marcos*. (Tesis de licenciatura). Universidad Nacional Mayor de San Marcos, Lima, Perú.
- Riveros, P (2011) “Relación entre Inteligencia Emocional y clima *social familiar en alumnos del 1ero. Al 5to. De secundaria de la zona este de Lima*”. (Tesis de Magister). Universidad Femenina del Sagrado Corazón, Lima, Perú.

- Tesis Tueros, C. (2004): *“Cohesión y adaptabilidad familiar y su relación con el rendimiento académico”*. (Tesis de maestría). Universidad Nacional Mayor de San Marcos, Lima-Perú.



Referencias electrónicas

- Consortium for Research on Emotional Intelligence in Organizations - página web de Consorcio de Inteligencia Emocional. Recuperado de <http://www.eiconsortium.org>
- Enciclopedia Virtual Wikipedia. La enciclopedia libre. Inteligencia Emocional. Recuperado de http://es.wikipedia.org/wiki/Inteligencia_emocional.
- Escobar T., (2009). *La expresión emocional en el aula y su relación con el aprendizaje significativo: estudio cualitativo en alumnos de la Licenciatura en Psicología de la UAEH.* (Revista científica electrónica de Psicología, ICSA-UAEH, No.10 ISSN 1870-5812). Recuperado de http://www.google.com.pe/search?q=leeper+inteligencia+emocional+&btnG=%3CSPAN+class%3Dsbico+style%3D%22DISPLAY%3A+block%3B+BACKGROUND%3A+url%28%2Fimages%2Fnav_logo176.png%29+no-repeat+-20px+11px%3B+WIDTH%3A+13px%3B+HEIGHT%3A+14px%22%3E%3C%2FSPAN%3E&hl=esE&gbv=2&oq=leeper+inteligencia+emocional+&gs_l=heirloom-serp.3...15734.24859.0.25890.28.11.0.17.0.0.219.1673.0j9j2.11.0....0...1ac.1.34.heirloomerp..18.10.1548.S5seXz62vh0.
- Extremera, N. y Fernández-Berrocal, P. (2003a). *La inteligencia emocional: Métodos de evaluación en el aula.* Revista electrónica Iberoamericana de Educación Laurus, 30, 1- 12. Recuperado de http://portal.uah.es/portal/page/portal/epd2_asignaturas/asig69002/informacion_academica/inteligencia-emocional.pdf
- Goleman D. (1998). *La práctica de la Inteligencia Emocional.* (Libro). Recuperado de http://www.aacounselors.org.ar/adjuntos/Biblioteca%20AACDaniel_Goleman%20%20La%20inteligencia%20Emocional%20en%20la%20Practica.pdf

- *Inteligencia Emocional. Orígenes y Antecedentes de los Estallidos Emocionales* (Artículo). Recuperado de http://www.mental-gym.com/Docs/ARTICULO_49.pdf
- Oliveros M. D.1, Figueroa L., Mayorga G., Cano U., Quispe Y., Barrientos A. (2008). *Violencia escolar (bullying) en colegios estatales de primaria en el Perú*. (Revista Perú). Recuperado de <http://revistas.concytec.gob.pe/pdf/rpp/v61n4/a04v61n4.pdf>
- Página web de la Unidad de Medición de la Calidad Educativa. Recuperado de <http://umc.minedu.gob.pe/?p=211>
- Peralta J y Sánchez M. (2003). *Relaciones entre el autoconcepto y el rendimiento académico en los alumnos de educación primaria*. Revista electrónica de investigación psicoeducativa y psicopedagógica Vol 01 N°01, 95-120. Almería - España. Recuperado http://depsicopedagogica.org/revista/articulos/1/espanol/Art_1_7.pdf
- Quintanilla P., Germana V. (2011). *La Inteligencia Emocional como mejora del rendimiento académico de los niños y niñas de cuarto año de educación básica del Colegio Militar N° 6 “Combatientes de Tapi” del Cantón Riobamba, Provincia de Chimborazo, en el período lectivo 2010 – 2011*. (Trabajo presentado en opción a obtener el Título de Licenciada en ciencias de la Educación, mención Educación Básica). Recuperado de <http://www.biblioteca.ueb.edu.ec/bitstream/15001/718/1/253.E.pdf>
- Thornberry, G. (2003). *Relación entre motivación de logro y rendimiento académico en alumnos de colegios limeños de diferente gestión*. Revista científica Persona N°06 ,197 – 216.Lima, Perú: Universidad de Lima. Recuperado de <http://redalyc.uaemex.mx/src/inicio/ArtPdfRed.jsp?iCve=147118110010>



ANEXO 1

MATRIZ DE CONSISTENCIA

“RELACIÓN ENTRE LA INTELIGENCIA EMOCIONAL Y EL DESEMPEÑO ESCOLAR EN LOS ESTUDIANTES DEL NIVEL DE EDUCACIÓN SECUNDARIA DE LA IEP SISE – SEDE SURCO, EN EL AÑO 2014”.

PROBLEMA	OBJETIVOS	HIPÓTESIS		
<p>Problema general:</p> <p>¿Cuál es la relación entre inteligencia emocional y desempeño escolar de los estudiantes del nivel de educación secundaria de la IEP “SISE”, de la Sede de Surco, en el año 2014?</p>	<p>Objetivo general:</p> <p>Determinar la relación que existe entre inteligencia emocional y desempeño escolar de los estudiantes del nivel de educación secundaria de la institución educativa privada “SISE”, de la sede de Surco, en el año 2014.</p>	<p>Hipótesis general:</p> <p>Existe relación significativa entre inteligencia emocional y desempeño escolar de los estudiantes del nivel de educación secundaria, de la I.E.P. “SISE”, de la sede de Surco, año 2014.</p>	VARIABLE INDEPENDIENTE: Inteligencia Emocional	
			DIMENSIONES	INDICADORES
			ESCALA INTRAPERSONAL	<ul style="list-style-type: none"> - Componente emocional de sí mismo (CM) - Asertividad (AS). - Autoconcepto (AC) - Autorealización (AR) - Independencia (IN)
			ESCALA INTERPERSONAL	<ul style="list-style-type: none"> - Empatía (EM) - Relaciones interpersonales (RI) - Responsabilidad Social (RS)
			ESCALA DE ADAPTIBILIDAD	<ul style="list-style-type: none"> - Solución de problemas (SP) - Prueba de la realidad (PR) - Flexibilidad (FL)
			ESCALA DE MANEJO DE ESTRÉS	<ul style="list-style-type: none"> - Tolerancia al estrés (TE) - Control de los impulsos (CI)
			ESCALA DE ESTADO DE ÁNIMO GENERAL	<ul style="list-style-type: none"> - Felicidad (FE) - Optimismo (OP)
<p>Problemas específicos:</p> <ul style="list-style-type: none"> - ¿Cuál es la relación entre la escala Intrapersonal y el desempeño escolar de los estudiantes del nivel de educación secundaria de la institución educativa privada “SISE”, de la sede de Surco? - ¿Cuál es la relación entre la 	<p>Objetivo específicos :</p> <ul style="list-style-type: none"> - Determinar la relación entre la escala Intrapersonal y el desempeño escolar de los estudiantes del nivel de educación secundaria de la institución educativa privada “SISE”, de la sede de Surco. - Determinar la relación entre la 	<p>Hipótesis específicas:</p> <ul style="list-style-type: none"> - Existe relación significativa entre la escala Intrapersonal y el desempeño escolar de los estudiantes del nivel de educación secundaria de la institución educativa privada “SISE”, de la sede de Surco. • Hipótesis nula o de partida: Ho: 		

<p>escala Interpersonal y el desempeño escolar de los estudiantes del nivel de educación secundaria de la institución educativa privada "SISE", de la sede de Surco?</p> <p>- ¿Cuál es la relación entre la escala de adaptabilidad y el desempeño escolar de los estudiantes del nivel de educación secundaria de la institución educativa privada "SISE", de la sede de Surco?</p> <p>- ¿Cuál es la relación entre la escala de manejo de estrés y el desempeño escolar de los estudiantes del nivel de educación secundaria de la institución educativa privada "SISE", de la sede de Surco?</p> <p>- ¿Cuál es la relación entre la escala de estado de ánimo general y el desempeño escolar de los estudiantes del nivel de educación secundaria de la institución educativa privada "SISE", de la sede de Surco?</p>	<p>escala Interpersonal y el desempeño escolar de los estudiantes del nivel de educación secundaria de la institución educativa privada "SISE", de la sede de Surco.</p> <p>- Determinar la relación entre la escala de adaptabilidad y el desempeño escolar de los estudiantes del nivel de educación secundaria de la institución educativa privada "SISE", de la sede de Surco.</p> <p>- Determinar la relación entre la escala de manejo de estrés y el desempeño escolar de los estudiantes del nivel de educación secundaria de la institución educativa privada "SISE", de la sede de Surco.</p> <p>- Determinar la relación entre la escala de estado de ánimo general y el desempeño escolar de los estudiantes del nivel de educación secundaria de la institución educativa particular "SISE", de la sede de Surco.</p>	<p>"No existe relación significativa entre la escala intrapersonal y el desempeño escolar de los estudiantes del nivel de educación secundaria de la institución educativa privada "SISE", de la sede de Surco."</p> <p>- Existe relación significativa entre la escala Interpersonal y el desempeño escolar de los estudiantes del nivel de educación secundaria de la institución educativa privada "SISE", de la sede de Surco.</p> <p>• Hipótesis nula o de partida: Ho: "No existe relación significativa entre la escala interpersonal y el desempeño escolar de los estudiantes del nivel de educación secundaria de la institución educativa privada "SISE", de la sede de Surco."</p> <p>- Existe relación significativa entre la escala de adaptabilidad y el desempeño escolar de los estudiantes del nivel de educación secundaria de la institución educativa privada "SISE", de la sede de Surco.</p> <p>• Hipótesis nula o de partida: Ho:</p>	<p>VARIABLE DEPENDIENTE: Desempeño Escolar</p> <table border="1" data-bbox="1303 724 2132 1267"> <thead> <tr> <th>DIMENSIONES</th> <th>ÍNDICADORES</th> <th>ESCALAS DE MEDICIÓN</th> </tr> </thead> <tbody> <tr> <td>COMUNICACIÓN</td> <td> <ul style="list-style-type: none"> - Expresión comprensión oral. - Comprensión lectora. - Producción de textos </td> <td> 5. DESEMPEÑO ACADÉMICO SUPERIOR (16 – 20) 6. DESEMPEÑO ACADÉMICO MEDIO (11 – 15) </td> </tr> <tr> <td>MATEMÁTICA</td> <td> <ul style="list-style-type: none"> - Razonamiento y demostración. - Comunicación matemática. - Resolución de problemas. </td> <td> 7. DESEMPEÑO ACADÉMICO BAJO (06 – 10) 8. DESEMPEÑO ACADÉMICO MUY BAJO (0 – 05) </td> </tr> </tbody> </table>	DIMENSIONES	ÍNDICADORES	ESCALAS DE MEDICIÓN	COMUNICACIÓN	<ul style="list-style-type: none"> - Expresión comprensión oral. - Comprensión lectora. - Producción de textos 	5. DESEMPEÑO ACADÉMICO SUPERIOR (16 – 20) 6. DESEMPEÑO ACADÉMICO MEDIO (11 – 15)	MATEMÁTICA	<ul style="list-style-type: none"> - Razonamiento y demostración. - Comunicación matemática. - Resolución de problemas. 	7. DESEMPEÑO ACADÉMICO BAJO (06 – 10) 8. DESEMPEÑO ACADÉMICO MUY BAJO (0 – 05)
DIMENSIONES	ÍNDICADORES	ESCALAS DE MEDICIÓN										
COMUNICACIÓN	<ul style="list-style-type: none"> - Expresión comprensión oral. - Comprensión lectora. - Producción de textos 	5. DESEMPEÑO ACADÉMICO SUPERIOR (16 – 20) 6. DESEMPEÑO ACADÉMICO MEDIO (11 – 15)										
MATEMÁTICA	<ul style="list-style-type: none"> - Razonamiento y demostración. - Comunicación matemática. - Resolución de problemas. 	7. DESEMPEÑO ACADÉMICO BAJO (06 – 10) 8. DESEMPEÑO ACADÉMICO MUY BAJO (0 – 05)										

"No existe relación significativa entre la escala de adaptabilidad y el desempeño escolar de los estudiantes del nivel de educación secundaria de la institución educativa privada "SISE", de la sede de Surco."

- Existe relación significativa entre la escala de manejo de estrés y el desempeño escolar de los estudiantes del nivel de educación secundaria de la institución educativa privada "SISE", de la sede de Surco.

• Hipótesis nula o de partida: Ho:
"No existe relación significativa entre la escala de manejo de estrés y el desempeño escolar de los estudiantes del nivel de educación secundaria de la institución educativa privada "SISE", de la sede de Surco."

- Existe relación significativa entre la escala de estado de ánimo general y el desempeño escolar de los estudiantes del nivel de educación secundaria de la institución educativa privada "SISE", de la sede de Surco.

• Hipótesis nula o de partida: Ho:
"No existe relación significativa

		entre la escala de ánimo general y el desempeño escolar de los estudiantes del nivel de educación secundaria de la institución educativa privada "SISE", de la sede de Surco	
--	--	--	--



TIPO Y DISEÑO DE INVESTIGACIÓN	POBLACIÓN Y MUESTRA	TÉCNICAS E INSTRUMENTOS	ESTADÍSTICA A UTILIZAR						
<p>TIPO: Descriptivo – correlacional.</p> <p>DISEÑO: No experimental.</p> <p>ENFOQUE: Cuantitativo, a través del uso de estadística, distribución de frecuencias, gráficas.</p>	<p>POBLACIÓN: Estudiantes del nivel de educación secundaria: 189.</p> <p>TIPO DE MUESTRA: Muestra censal.</p> <p>TAMAÑO DE MUESTRA: Se consideró la población como muestra.</p>	<p>Variable independiente: <i>Ficha técnica del Inventario de Inteligencia Emocional de BarOn ICE: NA.</i></p> <table border="1" data-bbox="855 703 1731 1189"> <tr> <td colspan="2" data-bbox="855 703 1731 799" style="text-align: center;"><i>Cuadro Interpretativo del BarOn ICE: NA</i></td> </tr> <tr> <th data-bbox="855 799 1066 895">Rangos</th> <th data-bbox="1066 799 1731 895">Pautas de interpretación</th> </tr> <tr> <td data-bbox="855 895 1066 1189">130 ó + 120-129 110-119 90 -109 80 – 89 70 – 79 69 y -</td> <td data-bbox="1066 895 1731 1189">Capacidad emocional y social. Excelentemente desarrollada. Capacidad emocional y social muy alta. Muy bien desarrollada. Capacidad emocional y social alta. Bien desarrollada Capacidad emocional y social promedio Capacidad emocional y social. Mal desarrollada Capacidad emocional y social muy baja. Necesita mejorar Capacidad emocional y social deficiente.</td> </tr> </table>	<i>Cuadro Interpretativo del BarOn ICE: NA</i>		Rangos	Pautas de interpretación	130 ó + 120-129 110-119 90 -109 80 – 89 70 – 79 69 y -	Capacidad emocional y social. Excelentemente desarrollada. Capacidad emocional y social muy alta. Muy bien desarrollada. Capacidad emocional y social alta. Bien desarrollada Capacidad emocional y social promedio Capacidad emocional y social. Mal desarrollada Capacidad emocional y social muy baja. Necesita mejorar Capacidad emocional y social deficiente.	<p>DESCRIPTIVA E INFERENCIAL:</p> <p>Se realizará el análisis de datos con el programa estadístico SPSS versión 20, donde se obtendrá los porcentajes y frecuencias de las variables estudiadas, se establecerá el análisis de confiabilidad mediante el Alfa de Cronbach, además, se realizará la prueba de normalidad de las variables y se analizará las correlaciones mediante el método de Pearson entre la Inteligencia emocional y Desempeño académico; así como sus dimensiones.</p>
<i>Cuadro Interpretativo del BarOn ICE: NA</i>									
Rangos	Pautas de interpretación								
130 ó + 120-129 110-119 90 -109 80 – 89 70 – 79 69 y -	Capacidad emocional y social. Excelentemente desarrollada. Capacidad emocional y social muy alta. Muy bien desarrollada. Capacidad emocional y social alta. Bien desarrollada Capacidad emocional y social promedio Capacidad emocional y social. Mal desarrollada Capacidad emocional y social muy baja. Necesita mejorar Capacidad emocional y social deficiente.								

Variable dependiente:

Ficha técnica del Registro de evaluación del desempeño escolar.

<i>Categorización</i>	
Desempeño Académico Superior	16 – 20
Desempeño Académico Medio	11 – 15
Desempeño Académico Bajo	06 – 10
Desempeño Académico Muy Bajo	0 – 05

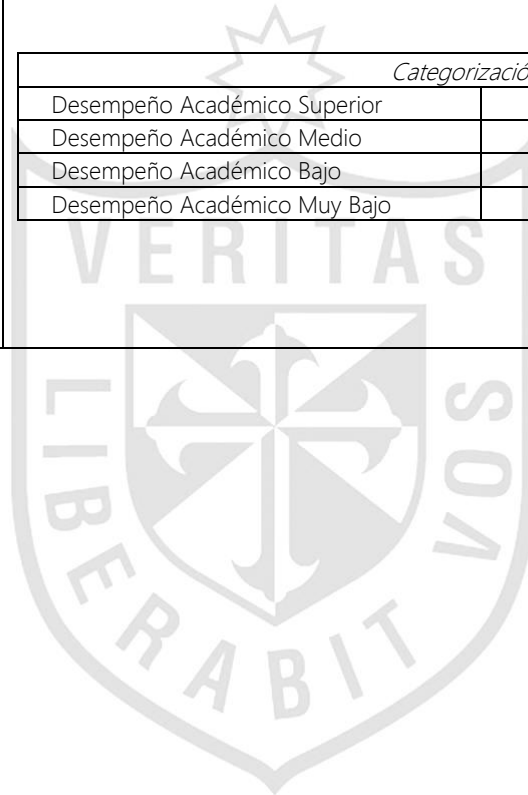

CUADRO DE OPERACIONALIZACIÓN DE LA VARIABLE INDEPENDIENTE

VARIABLE	DEFINICIÓN CONCEPTUAL	DIMENSIONES	DEFINICIÓN OPERACIONAL	ÍNDICADORES	ÍTEMS	RANGOS
<i>INTELIGENCIA EMOCIONAL</i>	"Una variedad de aptitudes, competencias y habilidades no cognitivas que influyen en la capacidad de un individuo para lograr el éxito en su manejo de las exigencias y presiones del entorno" (BarOn, 1997, p.22)	<i>ESCALA INTRAPERSONAL</i>	Dentro de este componente se encuentran aquellas personas que están en contacto con sus sentimientos, que se sienten bien acerca de sí mismos y se sienten positivos en lo que están desempeñando.	<ul style="list-style-type: none"> - Componente emocional de sí mismo (CM) - Asertividad (AS). - Autoconcepto (AC) - Autorealización (AR) - Independencia (IN) 	9, 10, 18, 30, 40, 44, 46, 61, 69, 72, 76, 84, 90, 98, 104, 114, 124, 133.	130 ó + 120 - 129 110 - 119 90 - 109 80 - 89 70 - 79 69 y -
		<i>ESCALA INTERPERSONAL</i>	Componente que muestra las habilidades y el desempeño interpersonal; es decir individuos responsables y confiables que cuentan con buenas habilidades sociales.	<ul style="list-style-type: none"> - Empatía (EM) - Relaciones interpersonales (RI) - Responsabilidad Social (RS) 	2, 5, 12, 16, 17, 19, 23, 34, 36, 52, 55, 65, 79, 82, 100, 110, 113, 115, 119, 128.	
		<i>ESCALA DE ADAPTABILIDAD</i>	Éste componente ayuda a conocer cuán exitosa es una persona para adecuarse a las exigencias del entorno,	<ul style="list-style-type: none"> - Solución de problemas (SP) - Prueba de la realidad (PR) - Flexibilidad (FL) 	6, 7, 13, 14, 15, 21, 22, 24, 25, 26, 28, 29, 31, 32, 37, 38, 41, 47, 48, 50, 51, 54, 57, 58, 59, 60, 62, 63, 66, 67, 68, 70, 71, 74, 75, 81, 83, 85, 87, 88, 91, 94, 95,	

			lidiando de manera efectiva las situaciones problemáticas.		97, 99, 101, 103, 105, 109, 111, 116, 117, 120, 123, 126, 129.	
		<i>ESCALA DE MANEJO DE ESTRÉS</i>	Éste componente muestra cuanto puede ser capaz una persona de resistir a la tensión sin perder el control. Llegando a ser por lo general calmados, rara vez impulsivos, así como trabajar bajo presión realizando bien sus labores, en esta situación.	- Tolerancia al estrés (TE) - Control de los impulsos (CI)	1, 3, 8, 11, 20, 27, 35, 43, 45, 49, 53, 56, 80, 86, 89, 93, 96, 102, 106, 107, 108, 112, 118, 121, 122, 125, 127, 130, 131, 132.	
		<i>ESCALA DE ESTADO DE ÁNIMO EN GENERAL</i>	Éste componente tiene que ver con la capacidad de un individuo para disfrutar de la vida así como la visión que tiene de la misma y el sentimiento de contento en general.	- Felicidad (FE) - Optimismo (OP)	4, 33, 39, 42, 64, 73, 77.	130 ó + 120 - 129 110 - 119 90 - 109 80 - 89 70 - 79 69 y -

CUADRO DE LA OPERACIONALIZACIÓN DE LA VARIABLE DEPENDIENTE

VARIABLE	DEFINICIÓN CONCEPTUAL	DIMENSIONES	ÍNDICADORES	ESCALA DE MEDICIÓN
<i>DESEMPEÑO ESCOLAR</i>	<p>“Es el producto del trabajo académico realizado por el estudiante, es decir, la cantidad de conocimientos y habilidades adquiridas por el alumno en la escuela, y será expresado en el promedio ponderado de las notas logradas en las asignaturas correspondientes” (Colquicocha, 2009, p.47).</p>	<i>COMUNICACIÓN</i>	<ul style="list-style-type: none"> - Expresión y comprensión oral. - Comprensión lectora. - Producción de textos 	<ol style="list-style-type: none"> 1. DESEMPEÑO ESCOLAR SUPERIOR (16 – 20) 2. DESEMPEÑO ESCOLAR MEDIO (11 – 15) 3. DESEMPEÑO ESCOLAR BAJO (06 – 10) 4. DESEMPEÑO ESCOLAR MUY BAJO (0 – 05)
		<i>MATEMATICA</i>	<ul style="list-style-type: none"> - Razonamiento demostración. - Comunicación matemática. - Resolución de problemas. 	

INSTITUCIÓN EDUCATIVA PRIVADA SISE

EXAMEN DE MATEMÁTICA

ALUMNO (A) :

PROFESOR: Lic Nicolás Nieto A. **GRADO** : 3° - 4° - 5°

SECCIÓN: _____

FECHA : _____ **DURACIÓN** : 1 ½ h

C1	C2	C3

C1 RAZONAMIENTO Y DEMOSTRACIÓN

Indicador: Usa equivalencias entre números enteros, racionales y porcentajes en situaciones contextualizadas, Resuelve problemas multiplicativos en los que requiere encontrar la cantidad comparada, Utiliza expresiones algebraicas para representar situaciones problemáticas, utiliza las operaciones con polinomios para representar áreas de figuras geométricas

- Pedro gana S/1200, gasta el 40% en alimentos y el 1/10 en movilidad, ¿qué parte de su sueldo le queda?
(3 puntos)
- Pedro tiene 72,85 nuevos soles, que son 3 veces el dinero que el que tiene Luis. ¿Cuánto dinero tiene Luis?
(3 puntos)
- La compañía de teléfonos celulares “NNA” ofrece diversos tipos de planes de servicio celular. Juana y Luisa consultan en las oficinas de atención y el vendedor les ofrece dos planes que se ajustan más a sus necesidades. Dichos planes son:



Cuota fija de S/.25 soles mensuales, más S/.0.20 céntimos por cada minuto de llamada que realice

Plan Habla Más



No hay cargo fijo mensual. El cliente solo paga S/.0.40 céntimos el minuto de llamada que realice

Plan Habla Fácil

Juana consume un promedio de 120 minutos al mes y Luisa 180 minutos al mes. ¿Qué plan le recomendarías usar a cada una? (Justifique su respuesta) (4puntos)

4. Del problema 3. Escriba una expresión algebraica que relaciona los minutos consumidos y el costo a pagar mensual, en cada uno de los planes. (3puntos)
5. Para construir repisas un carpintero necesita lo siguiente:
 4 tablas largas de madera, 6 tablas cortas de madera, 12 ganchos pequeños, 2 ganchos grandes, 14 tornillos

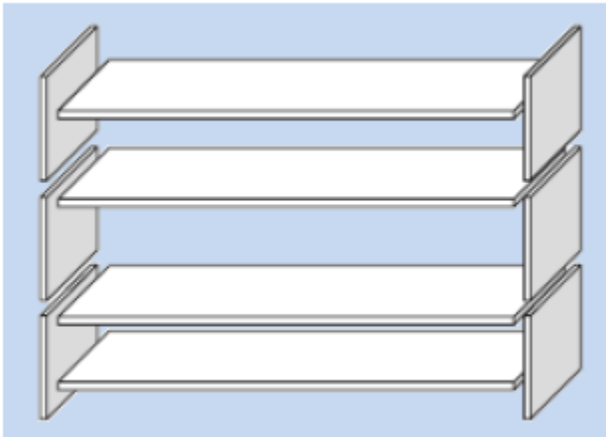

El carpintero tiene en el almacén 26 tablas largas de madera, 33 tablas cortas de madera, 200 ganchos pequeños, 20 ganchos grandes y 510 tornillos. ¿Cuántas repisas completas puede construir este carpintero? (4puntos)

6. **Calcula** el área de las siguientes figuras. (3puntos)

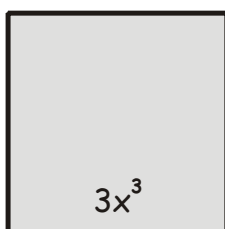

$A = \underline{\hspace{2cm}}$

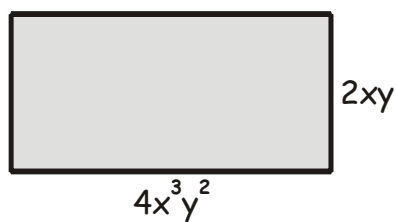

$A = \underline{\hspace{2cm}}$

C2 COMUNICACIÓN MATEMÁTICA

Indicador: Reconoce el perímetro de figuras geométricas, Identifica los productos notables, reconoce las propiedades de leyes de exponentes y las utiliza, reconoce las operaciones con intervalos y las aplica, Reconoce las magnitudes proporcionales y las utiliza en la solución de problemas.

1. Un carpintero tiene 32 metros de tabla y quiere cercar un pequeño jardín, ¿Qué diseños se pueden construir con los 32 metros de tabla? (explique su elección) (3 puntos)

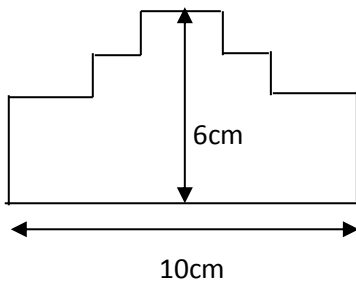

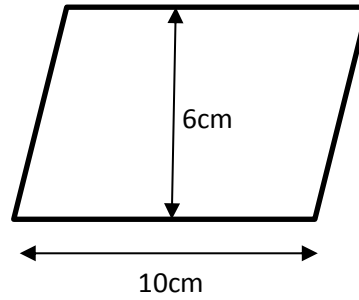

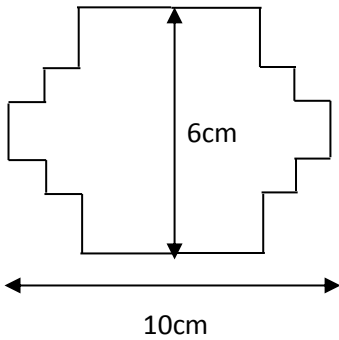

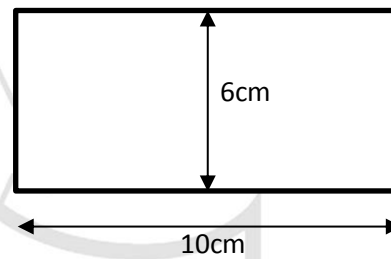

2. En cada paréntesis escribir V ó F (3puntos)

$x^2 + 16x + 64$ es un trinomio cuadrado perfecto ()

$x^2 + 22x + 90 = (x + 5)(x + 18)$ ()

$49x^2 - 1 = (7x + 1)(7x - 1)$ ()

$27x^3 - 1 = (3x - 1)(9x^2 + 3x + 1)$ ()

3. El profesor Nicolás pide a Juanito simplificar la siguiente expresión (4puntos)

$$(3^5)^2 \times \sqrt[7]{3^{28}} \times \sqrt[3]{\sqrt{3^{12}}}$$

Juanito procede a simplificar cada factor y finalmente escribe la respuesta. Si piensas que cometió algún error, escribe a la derecha lo que debió hacer.

Lo que hizo Juanito

Lo que debió hacer

a) $(3^5)^2 = 3^{5^2} = 3^{25}$

a)

b) $\sqrt[7]{3^{28}} = 3^{\frac{28}{7}} = 3^{28-7} = 3^{21}$

b)

c) $\sqrt[3]{\sqrt{3^{12}}} = \sqrt[3]{3^6} = \sqrt[3]{3^{12}} = 3^4$

c)

d) $(3^5)^2 \times \sqrt[7]{3^{28}} \times \sqrt[3]{\sqrt{3^{12}}} = 3^{25} \times 3^{21} \times 3^4 = 3^{50}$

d)

4. Los intervalos $A = \langle 3; +\infty \rangle$ y $B = \langle -\infty; 10 \rangle$ coloca V o F en: (3 puntos)

$A \cup B = [-\infty; +\infty]$ ()

$A \cap B = \langle 3; 10 \rangle$ ()

$A - B = [10; +\infty \rangle$ ()

$B \cap A = [3; 10]$ ()

5. El dinero que tiene Carito, aumentado en sus $\frac{7}{12}$ es igual a 760. ¿Cuánto tenía Carito? (3puntos)

6. Para envasar cierta cantidad de vino se necesita 8 toneladas de 200 litros de capacidad cada uno. Queremos envasar la misma cantidad de vino empleando 64 toneladas. ¿Cuál deberá ser la capacidad de esos toneles? (4puntos)

C3 RESOLUCIÓN DE PROBLEMAS

Indicador: Resuelve problemas que requieren encontrar los múltiplos o divisores comunes de varios números, En cuenta el valor numérico de un polinomio, resuelve problemas aplicando las leyes de exponentes, Utiliza los tipos de triángulos para resolver problemas, resuelve ecuaciones de primer grado con o sin coeficiente fraccionario, Utiliza los métodos de solución de un sistema de ecuaciones.

1. Un empresario reparte canastas navideñas a todos sus empleados. Este año cuenta con 504 tarros de leche, 420 paquetes de menestras, 252 bolsas de arroz y 84 panetones. ¿Cuántas canastas puede armar? ¿Cuántas unidades de cada producto colocara en las canastas? (6puntos)

2. Si tenemos el siguiente polinomio $P(x-1) = -3x^2 + 2(x-2)(1-x)$, ¿cuál será el valor de

$M = \frac{P(0) + P(1)}{P(-1)}$? (2puntos)

3. **Resuelve:** (2 puntos)

$$\frac{\sqrt[4]{2^{12}} \cdot (2^5)^3}{\sqrt[3]{\sqrt{2^{48}}}}$$

4. Halle el valor de la altura de triángulo. (2puntos)

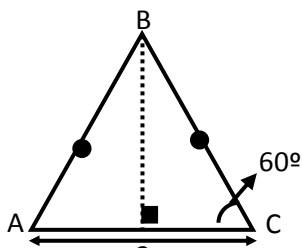

5. Resuelve: $3x + \frac{5}{x} = 6$ (2puntos)

6. Resuelve: $x + (x + 3)(x - 3) = 3 + x(x + 1)$ (2puntos)

7. Resuelve el sistema de ecuaciones lineales $\begin{cases} 4x - 3y = -2 \\ 6x + 4y = 14 \end{cases}$ (2puntos)

8. Calcular " β " (2puntos)

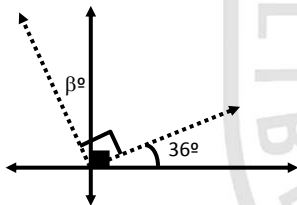

FIRMA DEL PADRE O APODERADO

INSTITUCIÓN EDUCATIVA PRIVADA SISE

PRUEBA DE MATEMÁTICA

VI Ciclo (1° y 2° de Sec.)

ALUMNO : _____

PROFESORA: Lic. Vanessa Lam Ugarte

FECHA :

DURACIÓN:

C-1 RAZONAMIENTO Y DEMOSTRACIÓN

(20 pts)

Indicador: Resuelve operaciones con ecuaciones, aplica propiedades de la potenciación, resuelve operaciones con conjuntos, desarrolla sumas con números decimales, halla proporciones y aplica sistema de conversión.

Resuelve :

1) $24 - 4(x+3) = 2(10x-6)$

(3ptos)

2) Efectuar : $8x^2 + 7x + 6 - (-2x^2 + 5x - 9)$

(3ptos)

3) Calcular el valor de :

$$E = \left[\left(\frac{1}{2} \right)^{-4} + \left(\frac{1}{3} \right)^{-2} \right]^{\frac{1}{2}}$$

(3ptos)

4) Del diagrama, hallar : $(A - B) \cup (B - C)$

(2ptos)

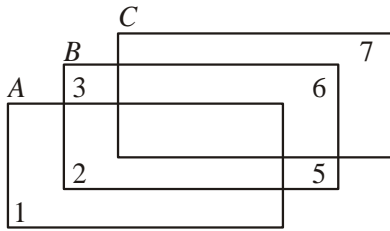

5) Sumar: $13,142 + 8,0458 + 12,4563 + 0,9154$

(3ptos)

6) Hallar el término media proporcional entre: 81 y 4

(3ptos)

7) Convertir: $543_{(6)}$ a base 4

(3ptos)

C-2 COMUNICACIÓN MATEMÁTICA:

(20 ptos)

Indicador: Interpreta gráficos estadísticos, Halla la media aritmética, mediana y la moda, determina por descomposición el MCM y el MCD

1) A continuación se muestra el sueldo de una persona durante el año 2013. (5ptos)

Sueldo (miles de nuevos soles)

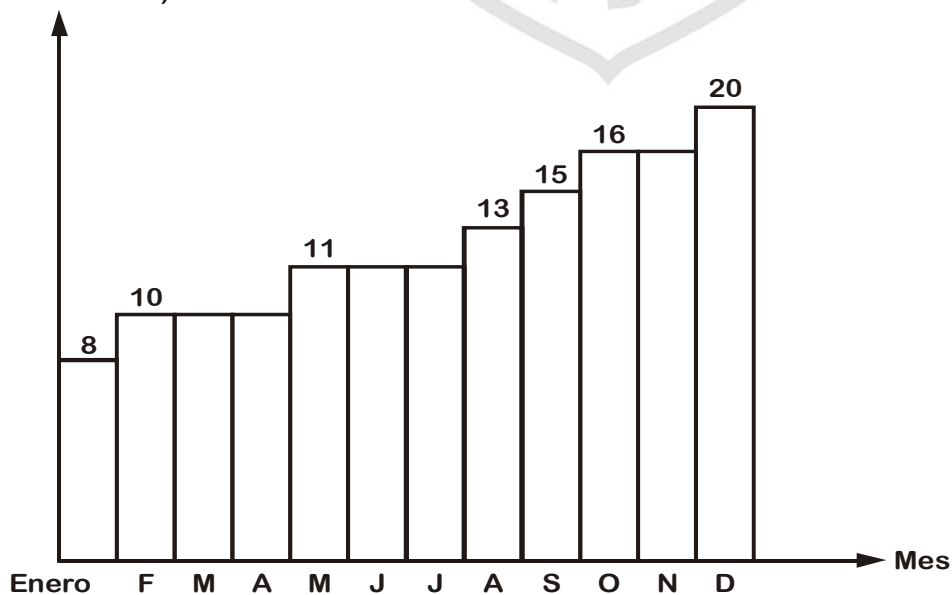

a. ¿En qué mes ganó menos?

b. ¿En qué mes ganó más?

c. ¿Cuál fue su sueldo promedio durante el año 2 013?

d. ¿Cuántos meses ganó más del sueldo promedio?

2) Dados los siguientes valores de las edades de algunos niños de primaria: (5ptos)

5; 6; 7; 7; 7; 8; 8; 9

Halla la media aritmética, la mediana y la moda

3) Hallar el M.C.D. de: (5ptos)

a) 49 y 63

b) 48 y 72

4) Hallar el M.C.M. de: (5ptos)

a) 30 y 45

b) 12 ; 15 y 20

C-3 RESOLUCION DE PROBLEMAS

(20ptos)

Indicador: Calcula el resultado de los problemas utilizando proporciones, regla de tres simple, interés y porcentaje según sea el caso.

Resuelve:

1) Si 8kg. de carne cuestan S/. 96, ¿Cuánto costarán 15kg de carne? **(3ptos)**

2) La edad de Javier es a la edad de Janet como 8 es a 6. Si el doble de la edad de Javier y el triple de la edad de Janet suman 136, hallar sus edades. **(3ptos)**

- 3) Si una cuadrilla de 10 obreros hacen una obra en 12 días, ¿con cuántos obreros se hará la misma obra en 15 días? **(3ptos)**
- 4) El precio de una computadora es 2 800 nuevos soles. Si compro con el descuento del 15%, ¿cuánto pago? **(3ptos)**
- 5) Rocío depositó al banco un capital de 15 000 nuevos soles en cuatro años al 25%. ¿Cuál es el interés que ganará? **(3ptos)**
- 6) Se tienen los siguientes conjuntos: **(3ptos)**
A = {x/x es múltiplo de 4; $x \in \mathbb{N}$ };
B = {x/x $\in \mathbb{N}$; "x" es múltiplo de 7}
Hallar cuántos elementos tiene $A \cap B$, si todos son de 2 cifras.
- 7) 120 personas asistieron a una fiesta familiar. Si el número de mujeres es el doble del número de hombres, ¿cuál es la diferencia entre el número de mujeres y el número de hombres? **(2ptos)**

Firma del Padre o apoderado

EXAMEN DE COMUNICACIÓN

ALUMNO (A) :

PROFESORES: Lic. José Luis Sobrino E. **GRADO** : 1° - 2°

Lic. Dalia Zapata C.

FECHA : Lunes 19 de mayo 2014 **DURACIÓN** : 60´

--	--

CAPACIDAD: Comprensión de Textos

Indicador: Reconoce las principales funciones de las palabras ya sean variables e invariables.

1. Escribe verdadero (V) o falso (F) según convenga. (4ptos.)

- A) El **Sustantivo** es aquel que no menciona a seres u objetos. (___)
- B) El **adjetivo** es el que califica y determina al sustantivo. (___)
- C) El **verbo** nos indica la acción con respecto a los seres. (___)
- D) Los **determinantes** anteceden al sustantivo. (___)

2. Completa apropiadamente los siguientes enunciados. (4ptos.)

- A) Las clases de sustantivo son: _____.
- B) Los accidentes gramaticales del adjetivo son: _____.
- C) Los tiempos verbales son: _____.
- D) Las categorías variables son: _____.

Indicador: Reconoce las diferentes clases de oraciones según la actitud del hablante.

3. Coloca entre los paréntesis la respuesta a los siguientes conceptos: (6ptos.)

- A. Oraciones enunciativas (___) Son aquellas en las que se formula una pregunta.
- B. Oraciones exclamativas (___) Son aquellas que expresan deseo.
- C. Oraciones interrogativas (___) Son aquellas que se pronuncian en forma de exclamación.
- D. Oraciones exhortativas (___) Son aquellas que presentan un hecho o un pensamiento como si fuera real.
- E. Oraciones dubitativas (___) Son aquellas que expresan consejo, ruego, mandato o prohibición.
- F. Oraciones desiderativas (___) Son aquellas que expresan duda.

4. Define brevemente: (6ptos.)

A) ¿Qué es la oración?

B) ¿Qué es una frase?

C) ¿Qué es un texto?

CAPACIDAD: Producción de Textos

Indicador: Produce textos con corrección y pertinencia.

5. Contesta acertadamente. (5ptos.)

En el Antiguo Egipto se escribía sobre papiro (de donde proviene la palabra papel), el cual se obtenía a partir del tallo de una planta muy abundante en las riberas del río Nilo.

En Europa, durante la Edad Media, se utilizó el pergamino que consistía en pieles de cabra o de carnero curtidas, preparadas para recibir la tinta, que por desgracia era bastante costoso, lo que ocasionó que a partir del siglo VIII se popularizara la mala costumbre de borrar los textos de los pergaminos para reescribir sobre ellos (dando lugar a los palimpsestos) perdiéndose de esta manera una cantidad inestimable de obras.

Sin embargo, los chinos ya fabricaban papel a partir de los residuos de la seda, la paja de arroz y el cáñamo, e incluso del algodón. Se considera tradicionalmente que el primer proceso de fabricación del papel fue desarrollado por el eunuco Cai Lun, consejero del emperador He de Han, en el S. II d. C.

Durante unos 500 años, el arte de la fabricación de papel estuvo limitado a China; en el año 610 se introdujo en Japón, y alrededor del 750 en Asia central. El conocimiento se transmitió a los árabes, quienes a su vez lo llevaron a las que hoy son España y Sicilia en el siglo X. La elaboración de papel se extendió a Francia que lo producía utilizando lino desde el siglo XII.

Idea principal:

Tema:

6. Ordena como suceden los hechos y reproduce según la secuencia correcta. **(10ptos.)**

Libertad y religión

- I. Y así la libertad se convirtió en un ideal
- II. La libertad es un factor indispensable no sólo en filosofía, sino también en religión.
- III. Luego, la lava se enfrió y se convirtió en piedra.
- IV. Entonces, aparecieron las instituciones, las jerarquías, las autoridades y los deberes.
- V. En un principio, las religiones fueron como lava que se salía de un volcán en erupción: Jesús y Buda son paradigmas de hombres libres.

Solución a_____ b_____ c_____ d_____ e_____

Trascendencia de la motivación en la escuela.

- I. De esta manera, estará abriendo las puertas del aprendizaje.
- II. Todo alumno debe estar suficientemente motivado en el proceso educativo.
- III. Por el contrario puede cerrar las puertas de su mente y con ello la posibilidad de adquirir conocimiento.
- IV. Es preciso conocer cuán motivado está el profesor en cada clase para poder generar inquietudes en sus alumnos.
- V. Sin embargo, la motivación no debe ser sólo del educando.

Solución a_____ b_____ c_____ d_____ e_____

7. Coloca el sinónimo más adecuado para las siguientes palabras. **(5ptos.)**

- a) Repudiar: _____
- b) Divertir: _____
- c) Distribuir: _____
- d) Olvidar: _____
- e) Falacia: _____

FIRMA DEL APODERADO

EXAMEN DE COMUNICACIÓN

ALUMNO (A) :

PROFESOR : Lic. Dalia Zapata Carrión

Lic. José Luis Sobrino E. **GRADO:** 3°,4° y 5° de Sec.

FECHA : Miércoles 21 de Mayo 2014

C1

--	--

Capacidad: Comprensión textos

Indicador: Reconoce las principales características de la Literatura.

1. Escribe verdadero (V) o falso (F) según convenga. **(4ptos.)**

- A) La métrica consiste en determinar la cantidad de sílabas en un verso. (___)
- B) El ritmo trabaja la manera armoniosa del verso. (___)
- C) Los sonetos son composiciones líricas. (___)
- D) La rima se divide en asonante y consonante. (___)

2. Completa apropiadamente los siguientes enunciados. **(4ptos.)**

A) La literatura es el arte de expresar :

_____ y _____.

B) Los tipos de narradores son:

_____.

C) Menciona los temas que se tratan en la literatura:

_____.

D) Las partes de un texto narrativo son:

_____.

Indicador: Identifica los principales conceptos del lenguaje.

3. Aparea según su concepto (6ptos.)

- A. Lengua () Cualquier sistema de comunicación basado en la interpretación.
- B) Habla () Cualquier sistema de comunicación con estructura sintáctica explicable mediante principios de sintaxis generativa.
- C) Idioma () Una lengua natural usada históricamente en cierta comunidad humana
- D) Dialecto () Sería la variante de una lengua asociada con una determinada zona geográfica
- E) Lenguaje () Manifestación concreta de una lengua.
- F) Comunicación () La comunicación es el proceso mediante el cual se puede transmitir información de una entidad a otra, alterando el estado de conocimiento de la entidad receptora.

4.: Explica en que consiste la clasificación de la oración compuesta. (6ptos.)

A) Oración compuesta coordinada:

B) Oración compuesta subordinada:

:

C) Oración compuesta yuxtapuesta:

Producción de textos

Indicador: Produce textos con corrección y pertinencia.

5. Plan de redacción. Plantea el orden de las oraciones y escribe según la secuencia. (10ptos.)

- La osteoporosis juvenil

- I. La osteoporosis ataca a cualquier edad y a ambos sexos.
- II. La disminución generalizada y progresiva del tejido óseo se llama osteoporosis.
- III. Son muchas las enfermedades que atacan al hombre.
- IV En los jóvenes, la osteoporosis es llamada secundaria.
- V. En ellos, es secuela de otras enfermedades o efecto secundario de fármacos.

Solución: a).....b).....c).....d).....e).....

- Producción literaria

- I. Corrección de los numerosos capítulos.
- II. Elaboración de los manuscritos.
- III. Típo de los contenidos.
- IV. Publicación y venta del libro.
- V. Impresión definitiva.

Solución: a).....b).....c).....d).....e).....

6. Comprensión de lectura: Responde con coherencia y claridad. **(5ptos.)**

Texto N.º 1

La biósfera se define como un espacio ocupado por la materia viva, tiene una estructura definida que determina lo que ocurre dentro de ella sin excepción.

El hombre y todo ser vivo es una función de la biósfera. De igual modo se puede considerar el universo del sentido como un conjunto de distintos textos y de lenguajes cerrados unos con respecto a los otros. Este espacio semiótico fuera del cual es imposible la existencia de la semiosis lo podemos denominar semiósfera. Solo en ella son posibles los procesos comunicativos y los diversos sistemas de significación. Así como pegando bistecs no obtendremos un terreno, pero cortando un terreno podemos obtener bistecs, sumando los actos semióticos particulares no obtendremos un universo semiótico. Por el contrario, solo la existencia de tal universo hace realidad al acto signico particular. La semiosfera es en este sentido una noción estructural. No son las unidades que la integran las que le dan contenido, sino que es el sistema que determina su función y su significación. Como en el ajedrez, donde las piezas son significativas por las reglas

1. Extrae las inferencias _____

2. Idea principal _____

3. Tema _____

4. Ideas secundarias _____

7. Escribe los sinónimos de: **(5ptos.)**

- a) Diáfano.....
- b) Linaje.....
- c) Averno.....

- d) Cháchara.....
- e) Oprobio.....

FIRMA DEL APODERADO



INVENTARIO EMOCIONAL (BARON)

Apellidos y

Nombres: _____

Edad: _____ Sexo: _____ Grado de

Instrucción: _____

Fecha: _____

INTRODUCCIÓN

Estimado Estudiante:

Este cuestionario contiene una serie de frases cortas que permite hacer una descripción de ti mismo(a). Para ello, debes indicar, en qué medida cada una de las oraciones que aparecen a continuación es verdadera, de acuerdo a como te sientes, piensas o actúas la mayoría de las veces. Hay cinco alternativas por cada frase.

- 1.- Rara vez o nunca es mi caso
- 2.- Pocas veces es mi caso
- 3.- A veces es mi caso
- 4.- Muchas veces es mi caso.
- 5.- Con mucha frecuencia o Siempre es mi caso.

INSTRUCCIONES

Lee cada una de las frases y selecciona **UNA** de las cinco alternativas, la que sea más apropiada para ti, seleccionando el número (del 1 al 5) que corresponde a la respuesta que escogiste según sea tu caso. **Marca con un aspa el número.**

Si alguna de las frases no tiene que ver contigo, igualmente responde teniendo en cuenta como te sentirías, pensarías o actuarías si estuvieras en esa situación. Notarás que algunas frases no te proporcionan toda la información necesaria; aunque no estés seguro(a) selecciona la respuesta más adecuada para ti. No hay respuestas "correctas" o "incorrectas", ni respuestas "buenas" o "malas". Responde honesta y sinceramente de acuerdo a cómo eres, **NO** como te gustaría ser, no como te gustaría que otros te vieran. **NO** hay límite de tiempo, pero por favor trabaja con rapidez y asegúrate de responder a **TODAS** las oraciones.

Nº	FRASES	ALTERNATIVAS				
		1	2	3	4	5
1	Para superar las dificultades que se me presentan actúo paso a paso.					
2	Me resulta difícil disfrutar de la vida.					
3	Prefiero un tipo de trabajo en el que se me indique todo lo que debo hacer.					
4	Sé como manejar los problemas más desagradables.					
5	Me agradan las personas que conozco.					
6	Trato de valorar y darle el mejor sentido a mi vida.					
7	Me resulta relativamente fácil expresar mis sentimientos.					
8	Trato de ser realista, no me gusta fantasear ni soñar despierto(a).					
9	Reconozco con facilidad cuales son mis emociones.					
10	Soy incapaz de demostrar afecto.					
11	Me siento seguro(a) de mí mismo(a) en la mayoría de situaciones.					
12	Tengo la sensación que algo no está bien en mi cabeza.					
13	Tengo problemas para controlarme cuando me enojo.					
14	Me resulta difícil comenzar cosas nuevas.					
15	Frente a una situación problemática obtengo la mayor cantidad de información posible para comprender mejor lo que está pasando.					
16	Me gusta ayudar a la gente.					
17	Me es difícil sonreír.					
18	Soy capaz de comprender cómo se sienten los demás.					
19	Cuando trabajo con otras personas, tiendo a confiar más en las ideas de los demás que en las mías propias.					
20	Creo que tengo la capacidad para poder controlar las situaciones difíciles.					
21	No puedo identificar mis cualidades, no sé realmente para que cosas soy bueno(a).					
22	No soy capaz de expresar mis sentimientos.					
23	Me es difícil compartir mis sentimientos más profundos.					
24	No tengo confianza en mí mismo(a).					
25	Creo que he perdido la cabeza.					
26	Casi todo lo que hago lo hago con entusiasmo.					
27	Cuando comienzo a hablar me resulta difícil detenerme.					
28	En general, me resulta difícil adaptarme a los cambios.					
29	Antes de intentar solucionar un problema me gusta saber más sobre lo que está pasando.					
30	No me molesta aprovecharme de los demás, especialmente si					

	se lo merecen.					
31	Soy una persona bastante alegre y optimista.					
32	Prefiero que los otros tomen las decisiones por mí.					
33	Puedo manejar situaciones de estrés, sin ponerme demasiado ¿nervioso(a)?					
34	Tengo pensamientos positivos para con los demás.					
35	Me es difícil entender como me siento.					
36	He logrado muy poco en los últimos años.					
37	Cuando estoy enojado(a) con alguien se lo puedo decir.					
38	He tenido experiencias extrañas que son inexplicables.					
39	Me resulta fácil hacer amigos(as).					
40	Me tengo mucho respeto.					
41	Hago cosas muy raras.					
42	Soy impulsivo(a), y eso me trae problemas.					
43	Me resulta difícil cambiar de opinión.					
44	Soy capaz de comprender los sentimientos ajenos.					
45	Lo primero que hago cuando tengo un problema es detenerme a pensar.					
46	A la gente le resulta difícil confiar en mí.					
47	Estoy contento(a) con mi vida.					
48	Me resulta difícil tomar decisiones por mi mismo(a).					
49	No resisto las situaciones problemáticas.					
50	En mi vida no hago nada malo.					
51	No disfruto lo que hago.					
52	Me resulta difícil expresar mis sentimientos más profundos.					
53	La gente no comprende mi manera de pensar.					
54	En general, espero que suceda lo mejor.					
55	Mis amistades me confían sus intimidades.					
56	No me siento bien conmigo mismo(a).					
57	Percibo cosas extrañas que los demás no ven.					
58	La gente me dice que baje el tono de voz cuando discuto.					
59	Me resulta fácil adaptarme a situaciones nuevas.					
60	Frente a una situación problemática analizo todas las posibles soluciones y luego escojo la que considero es la correcta.					
61	Si veo a un niño llorando me detengo a ayudarlo a encontrar a sus padres, aunque en ese momento tenga otro compromiso.					
62	Soy una persona divertida.					

63	Soy consciente de cómo me siento.					
64	Siento que me resulta difícil controlar mi ansiedad.					
65	Nada me perturba.					
66	No me entusiasman mucho mis intereses.					
67	Cuando no estoy de acuerdo con alguien siento que se lo puedo decir.					
68	Tengo una tendencia a perder contacto con la realidad y a fantasear.					
69	Me es difícil relacionarme con los demás.					
70	Me resulta difícil aceptarme tal cual soy.					
71	Me siento como si estuviera separado(a) de mi cuerpo.					
72	Me importa lo que puede sucederle a los demás.					
73	Generalmente pierdo la paciencia.					
74	Puedo cambiar mis viejas costumbres.					
75	Me resulta difícil escoger la mejor solución cuando tengo que resolver un problema.					
76	Si pudiera violar la ley sin pagar las consecuencias, lo haría en determinadas situaciones.					
77	Generalmente me siento triste.					
78	Sé como mantener la calma en situaciones difíciles.					
79	Nunca he mentido.					
80	En general me siento con ganas para seguir adelante, incluso cuando las cosas se ponen difíciles.					
81	Trato de seguir adelante con las cosas que me gustan.					
82	Me resulta difícil decir "no" aunque tenga el deseo de hacerlo.					
83	Me dejo llevar por mi imaginación y mis fantasías.					
84	Mis relaciones más cercanas significan mucho, tanto para mí como para mis ¿amigos(as)?					
85	Me siento feliz conmigo mismo(a).					
86	Tengo reacciones fuertes, intensas que son difíciles de controlar.					
87	En general, me resulta difícil realizar cambios en mi vida cotidiana.					
88	Soy consciente de lo que me está pasando, aún cuando estoy alterado(a).					
89	Para poder resolver una situación que se presenta, analizo todas las posibilidades existentes.					
90	Soy respetuoso(a) con los demás.					
91	No estoy muy contento(a) con mi vida.					
92	Prefiero seguir a otros a ser libre.					
93	Me resulta difícil enfrentar las cosas desagradables de la vida.					

94	Nunca he violado la ley.					
95	Disfruto de las cosas que me interesan.					
96	Me resulta relativamente fácil decirle a la gente lo que pienso.					
97	Tengo tendencia a exagerar.					
98	Soy sensible a los sentimientos de las otras personas.					
99	Mantengo buenas relaciones con la gente.					
100	Estoy contento(a) con mi cuerpo					
101	Soy una persona muy rara.					
102	Soy impulsivo(a).					
103	Me resulta difícil cambiar mis costumbres.					
104	Considero que es muy importante ser un(a) ciudadano(a) que respeta la ley.					
105	Disfruto las vacaciones y los fines de semana.					
106	En general tengo una actitud positiva para todo, aún cuando surgen problemas.					
107	Tengo tendencia a depender de los demás.					
108	Creo en mi capacidad para manejar los problemas más difíciles.					
109	No me siento avergonzado(a) por nada de lo que he hecho hasta ahora.					
110	Trato de aprovechar al máximo las cosas que me gustan.					
111	Los demás piensan que no me hago valer, que me falta firmeza.					
112	Soy capaz de dejar de fantasear para volver a ponerme en contacto con la realidad.					
113	Los demás opinan que soy una persona sociable.					
114	Estoy contento(a) con la forma en que me veo.					
115	Tengo pensamientos extraños que los demás no logran entender.					
116	Me es difícil describir lo que siento.					
117	Tengo mal carácter.					
118	Por lo general, tengo problemas para decidir sobre diferentes opiniones para resolver un problema.					
119	Me es difícil ver sufrir a la gente.					
120	Me gusta divertirme.					
121	Me parece que necesito de los demás más de lo que ellos me necesitan.					
122	¿Me pongo ansioso(a)?					
123	Nunca tengo un mal día.					
124	Intento no herir los sentimientos de los demás.					
125	No tengo idea de lo que quiero hacer en la vida.					

126	Me es difícil hacer valer mis derechos.					
127	Me es difícil ser realista.					
128	No mantengo relación con mis amistades.					
129	Mis cualidades superan mis defectos y esto me permite estar contento(a) conmigo mismo(a).					
130	Tengo una tendencia a explotar de rabia fácilmente.					
131	Si me viera obligado(a) a dejar mi casa actual, me sería difícil adaptarme nuevamente.					
132	En general, cuando comienzo algo nuevo tengo la sensación que voy a fracasar.					
133	He respondido sincera y honestamente a las frases anteriores.					



ANEXO 3

Lima, 24 de abril del 2014.

Licenciada

Mercedes Collazos Burga

Directora Académica

COLEGIO SISE SURCO

Presente.-

Es grato dirigirme a usted para saludarla cordialmente y a la vez solicitarle su autorización para realizar un proyecto de investigación para mi tesis de Maestría en Educación en la Universidad San Martín de Porres entre los estudiantes de secundaria de su institución. Este proyecto trata sobre la **“Relación entre la inteligencia emocional y el desempeño escolar en los estudiantes del nivel de educación secundaria de la IEP-SISE SURCO”**.

Esperando que mi solicitud sea aceptada por su despacho, me despido reiterándole mi consideración y estima

Atentamente,

Lic. Roger Moscoso Vizcarra
Profesor de Biología - Química

"Año de la Promoción de la Industria Responsable y del Compromiso Climático"

Surco, 02 de mayo del 2014.

CARTA N° 005-D/ IEPSISE -SURCO-14

**Licenciado
ROGER MOSCOSO VIZCARRA
Presente.-**

Es grato dirigirme a usted para saludarlo y a la vez comunicarle que su solicitud ha sido aprobada y podrá realizar la investigación **“Relación entre la inteligencia emocional y el desempeño escolar en los estudiantes del nivel de educación secundaria de la IEP-SISE SURCO”**, para su Maestría en Educación entre los estudiantes del nivel secundario de nuestra institución.

Sin otro particular reitero mi consideración y estima.

Atentamente,

MCB/chr

ANEXO 6



Institución Educativa Privada SISE

SEDE: Surco

COMUNICADO N°007-14/D-SISE-SURCO

Surco, 06 de mayo del 2014.
Señor Padre de Familia
Presente

Es grato dirigirme a usted para saludarlo cordialmente y al mismo tiempo hacer de su conocimiento que con el ánimo de mejorar el desempeño escolar de nuestros estudiantes estamos tomando evaluaciones para obtener la inteligencia emocional, así como el desempeño escolar actual con la finalidad de implementar un programa para potenciar la inteligencia emocional de nuestros estudiantes, ya que estamos convencidos que esto es un factor determinante y muy importante. Cabe señalar que esperamos contar con su apoyo incondicional ya que esto redundará en el beneficio pleno de sus hijos/ hijas.

Sin otro particular reitero mi consideración y estima.

Atentamente,

Yo padre de familia del menor acuso recibo del
COMUNICADO N°007-14 de fecha 06 de mayo.

Institución Educativa Privada SISE

SEDE: Surco



COMUNICADO N°007-14/D-SISE-SURCO

Surco, 06 de mayo del 2014.
Señor Padre de Familia
Presente

Es grato dirigirme a usted para saludarlo cordialmente y al mismo tiempo hacer de su conocimiento que con el ánimo de mejorar el desempeño escolar de nuestros estudiantes estamos tomando evaluaciones para obtener la inteligencia emocional, así como el desempeño escolar actual con la finalidad de implementar un programa para potenciar la inteligencia emocional de nuestros estudiantes, ya que estamos convencidos que esto es un factor determinante y muy importante. Cabe señalar que esperamos contar con su apoyo incondicional ya que esto redundará en el beneficio pleno de sus hijos/ hijas.

Sin otro particular reitero mi consideración y estima.

Atentamente,

Yo padre de familia del menor acuso recibo del
COMUNICADO N°007-14 de fecha 06 de mayo.

ANEXO 7

ASENTIMIENTO INFORMADO

I. INTRODUCCION:

Mi nombre es Roger Moscoso Vizcarra y mi trabajo consiste en investigar: la *“Relación entre la inteligencia emocional y el desempeño escolar de los estudiantes del nivel de educación secundaria de la institución educativa privada “SISE”, de la sede de Surco, en el año 2014”*. El objetivo es determinar la relación entre las variables de estudio y así contribuir a la toma de conciencia de todos los agentes de la educación de la importancia de implementar programas para desarrollar la inteligencia emocional en los educandos y de este modo elevar el desempeño escolar y prepararlos para enfrentar adecuadamente los retos exigentes que impone la sociedad.

Hemos discutido esta investigación con tus padres/apoderados y ellos saben que te estamos preguntando a ti, también, para tu aceptación. Si vas a participar en la investigación, tus padres/apoderado también tiene que aceptarlo. Pero si no deseas tomar parte de la investigación no tienes porque aceptarlo, aun cuando tus padres lo hayan aceptado.

Puede que hayan algunas palabras que no entiendas o cosas que quieras que te las explique mejor, por favor, puedes pedirme que pare en cualquier momento y me tomaré tiempo para explicártelo.

II. FORMULARIO:

- Entiendo que la investigación consiste en identificar el nivel de inteligencia emocional con la aplicación del Test de Ice de Baron; y la posterior relación con el desempeño escolar de los/as estudiantes.
- Sé que puedo elegir participar en la investigación.
- Me han respondido las preguntas.
- Acepto participar en la investigación voluntariamente.

En caso contrario:

“Yo no deseo participar en la investigación y no he firmado el asentimiento que sigue”. _____ (Iniciales del/la estudiante)

Solo si el/la estudiante/a asiente:

Nombre del/la estudiante: _____

Firma del/la estudiante: _____

Fecha: _____

