



FACULTAD DE INGENIERÍA Y ARQUITECTURA
ESCUELA PROFESIONAL DE INGENIERÍA DE COMPUTACIÓN Y SISTEMAS

**DESARROLLO DE UN DATAMART PARA OPTIMIZAR LA
GENERACIÓN DE INFORMACIÓN ESTRATÉGICA DE APOYO A
LA TOMA DE DECISIONES EN LA VICEPRESIDENCIA DE
BANCA COMERCIAL DE INTERBANK PERÚ**

PRESENTADO POR

JENNY MARINA ESPINOZA VARGAS

CARLOS ALBERTO PALOMINO RUIZ

TESIS

PARA OPTAR EL TÍTULO PROFESIONAL DE INGENIERO DE
COMPUTACIÓN Y SISTEMAS

LIMA – PERÚ

2016



**Reconocimiento
CC BY**

Los autores permiten a otros distribuir, mezclar, ajustar y construir a partir de esta obra, incluso con fines comerciales, siempre que sea reconocida la autoría de la creación original.

<http://creativecommons.org/licenses/by/4.0/>



**ESCUELA PROFESIONAL DE INGENIERÍA DE COMPUTACIÓN Y
SISTEMAS**

**DESARROLLO DE UN DATAMART PARA OPTIMIZAR LA
GENERACIÓN DE INFORMACIÓN ESTRATÉGICA DE APOYO
A LA TOMA DE DECISIONES EN LA VICEPRESIDENCIA DE
BANCA COMERCIAL DE INTERBANK PERÚ**

TESIS

**PARA OPTAR EL TÍTULO PROFESIONAL DE INGENIERO DE
COMPUTACIÓN Y SISTEMAS**

PRESENTADO POR

ESPINOZA VARGAS, JENNY MARINA

PALOMINO RUIZ, CARLOS ALBERTO

LIMA – PERÚ

2016



Dedicatoria

A nuestros padres y hermanos porque gracias a ellos y su apoyo incondicional hemos logrado alcanzar nuestros objetivos profesionales.



Agradecimiento

Expresamos nuestro agradecimiento a la Universidad “San Martín de Porres” porque siguen apostando por la educación de nuestro país; a nuestros asesores por sus conocimientos; y al banco Interbank porque hicieron posible la realización de esta investigación.

A nuestros familiares ya que con su amor incondicional nos han apoyado a superarnos como profesionales y a la vez ser mejores personas.

ÍNDICE

	Página
RESUMEN	ix
ABSTRACT	x
INTRODUCCIÓN	xi
CAPÍTULO I: MARCO TEÓRICO	15
1.1 Antecedentes	15
1.2 Bases teóricas	17
1.3 Definición de términos básicos	29
CAPÍTULO II : METODOLOGÍA	30
2.1 Materiales	30
2.2 Métodos	30
CAPÍTULO III : DESARROLLO DEL PROYECTO	40
3.1 Planificación de proyecto	400
3.2 Levantamiento de información	43
3.3 Diseño de arquitectura técnica	58
3.4 Diseño del modelo dimensional	61
3.5 Diseño e implementación de ETL	67
CAPÍTULO IV : PRUEBAS Y RESULTADOS	74
4.1 Cuadros de carga	74
4.2 Tiempo de ejecución	75
4.3 Resultados	77
CAPÍTULO V :DISCUSIÓN Y APLICACIÓN	78
5.1 Discusión	78
5.2 Aplicación	78
CONCLUSIONES	80
RECOMENDACIONES	81
FUENTES DE INFORMACIÓN	82
ANEXOS	83

Lista de tablas

	Página
Tabla 1: Cuadro comparativo Kimball vs Inmon	29
Tabla 2: Cuadro de herramientas	30
Tabla 3: Cuadro resumen de desarrollo de objetivos	40
Tabla 4: Listado de requerimientos funcionales	40
Tabla 5: Requerimiento 1 – base de líneas	46
Tabla 6: Requerimiento 2 – base de tiempos registrados	47
Tabla 7: Requerimiento 3 – devoluciones	48
Tabla 8: Requerimiento 4 – productividad	49
Tabla 9: Requerimiento 5 – desembolsos de colocaciones	50
Tabla 10: Cuadro resumen mapeo de primer nivel	56
Tabla 11: Fuentes de información vicepresidencia comercial	57
Tabla 12: Inventario de hardware y software	58
Tabla 13: Conteo de registros - Capa OWBSTG	74
Tabla 14: Conteo de registros - Capa ODS	75
Tabla 15: Conteo de registros - Capa BDS	75
Tabla 16: Tiempos de ejecución - Capa OWBSTA, ODS y BDS	76
Tabla 17: Comparación uso de recursos en la generación de información estratégica	76
Tabla 18: Comparación de número de días laborales por actividad	77
Tabla 19: Objetivos vs resultados	78

Lista de figuras

	Página
Figura 1: Fases de metodología de Ralph Kimball	21
Figura 2: Metodología de Bill Inmon	27
Figura 3 : Metodología a implementar basada en Ralph Kimball	31
Figura 4: Entradas, actividades, y salidas de planificación de proyecto	31
Figura 5: Entradas, actividades y salidas de levantamiento de información	32
Figura 6: Esquema star net	34
Figura 7: Entradas, actividades y salidas de definición de arquitectura	35
Figura 8: Entradas, actividades y salidas del modelo dimensional	36
Figura 9: Consulta en oracle para obtener el tamaño de una tabla	37
Figura 10: Entradas, actividades y salidas de diseño de ETL	38
Figura 11: Plan de actividades vicepresidencia comercial	41
Figura 12: Gráfico actividades datamart vicepresidencia comercial	42
Figura 13: Modelo de procesos vicepresidencia comercial	45
Figura 14: Diagrama Star Net Base de Líneas - WBC	51
Figura 15: Diagrama Star Net Devoluciones- WBC	52
Figura 16: Diagrama Star Net Productividad - WBC	53
Figura 17: Diagrama Star Net Base tiempos registradas - WBC	54
Figura 18: Diagrama Star Net Desembolsos - WIO	55
Figura 19: Diagrama datawarehouse – arquitectura TI	60
Figura 20: Modelo lógico base de líneas	62
Figura 21: Modelo lógico desembolsos	62
Figura 22: Modelo lógico devoluciones	63
Figura 23: Modelo lógico productividad	63
Figura 24: Modelo lógico de base de tiempos registradas	64
Figura 25: Modelo físico base de líneas	64
Figura 26: Modelo físico desembolsos	65
Figura 27: Modelo físico devoluciones	65
Figura 28: Modelo físico productividad	66
Figura 29: Modelo físico de base de tiempos registrados	66
Figura 30: Capas del datawarehouse	68

Figura 31: Job de extracción de t_instruccionoperativa	68
Figura 32: Job de carga de t_instruccionoperativa	69
Figura 33: Job secuencial de t_instruccionoperativa	69
Figura 34: Job de extracción de md_instruccionoperativa	70
Figura 35: Job de transformación de md_instruccionoperativa	70
Figura 36: Job de carga de md_instruccionoperativa	70
Figura 37: Job secuencial de md_instruccionoperativa	71
Figura 38: Job de extracción de md_estacion_wbc	71
Figura 39: Job de extracción de md_estacion_wio	72
Figura 40: Job de transformación de lbc_codestacion	72
Figura 41: Job de carga de lbc_codestacion	72
Figura 42: Job secuencial de lbc_codestacion	73



Lista de anexos

	Página
Anexo 1: Descripción del proceso de workflow de banca comercial	84
Anexo 2: Descripción del proceso de workflow de instrucción operativa	86
Anexo 3: Acta de reunión v01 – vicepresidencia comercial	88
Anexo 4: Mapeo de datos de primer nivel - VP comercial	90
Anexo 5: Reporte WBC base de líneas - VP comercial	94
Anexo 6: Reporte WBC devoluciones - VP comercial	95
Anexo 7: Reporte WBC productividad - VP comercial	96
Anexo 8: Reporte WBC tiempos registrados - VP comercial	97
Anexo 9: Reporte WIO desembolsos - VP comercial	98
Anexo 10 : Estándares y nomenclatura para modelos de Información IBK	99
Anexo 11: Estándares de desarrollo y nomenclatura datastage IBK	123
Anexo 12: Dimensionamiento Datamart - VP Comercial	137
Anexo 13: Mapeo de datos fuente – destino VP Comercial	139
Anexo 14: Diccionario de datos – VP comercial	144
Anexo 15: Diseño de jobs OWBSTG	164
Anexo 16: Diseño de jobs ODS	180
Anexo 17: Diseño de jobs BDS	199

RESUMEN

La presente tesis titulada “Desarrollo de un datamart para optimizar la generación de información estratégica de apoyo a la toma de decisiones en la Vicepresidencia de Banca Comercial del banco Interbank” tiene por objetivo disminuir el alto consumo de recursos mediante el desarrollo de un datamart que optimice la generación de información estratégica para el apoyo a la toma de decisiones en la vicepresidencia de banca comercial Interbank Perú.

La metodología usada para el desarrollo de la presente tesis es la metodología de Ralph Kimball, la cual está basada en el ciclo de vida dimensional del negocio, consta de las siguientes etapas: planificación, levantamiento de información, diseño de arquitectura técnica que soportara el modelo, diseño del modelo dimensional lógico-físico y el diseño e implementación de los procesos de extracción, transformación y carga.

El datamart de vicepresidencia de banca comercial logró disminuir el tiempo de generación de información estratégica, y reducir labores de carga operativa a recursos especializados.

Se concluye que el datamart ha permitido optimizar la generación de información estratégica para el apoyo a la toma de decisiones de tal forma que esto se verá reflejado en incrementos de utilidades para el banco Interbank.

Palabras claves: Generación de información, Datamart, Datawarehouse, Reporte.

ABSTRACT

This thesis entitled "Development of a Datamart to optimize the generation of strategic information to support decision making in the vice presidency commercial banking Interbank" aims to reduce the high consumption of resources through the development of a Datamart that optimizes generation of strategic information to support decision making in the vice presidency commercial banking interbank Peru.

The methodology used for the development of this thesis is the methodology of Ralph Kimball, which is based on the dimensional life cycle of business, consists of the following stages: planning, information gathering, design of technical architecture that will support the model, logical design dimensional model logic - physical and design and implementation of processes of extraction, transformation and loading.

The vice president Datamart of commercial banking achieved to decrease the time in the generation of strategic information, and reducing operational work load specialized in resources.

It is concluded that the Datamart has optimized the generation of strategic information to support decision making so that this will be reflected in earnings increases for interbank bank.

Keywords: information generation, datamart, datawarehouse, reports.

INTRODUCCIÓN

Debido a la creciente competitividad del mercado y la globalización de la industria, las organizaciones buscan plantearse nuevos objetivos y retos. Para esto las organizaciones deben tomar decisiones que les permita obtener una ventaja competitiva frente a sus principales competidores.

Es así que la inteligencia de negocios, apoyada en técnicas, herramientas y metodologías, busca brindar a las organizaciones un conocimiento basado en la información que estas poseen, para una adecuada y oportuna toma de decisiones. Una de las principales soluciones de inteligencia de negocios es el datamart.

El banco Interbank, uno de los principales bancos de Perú, tiene como una de sus principales áreas, el área de vicepresidencia de banca comercial, la cual necesita disminuir el alto consumo de recursos para la generación de información estratégica, ya que generar esta información en menos tiempo significa encontrar oportunidades de mejora no solo para el área sino para toda la organización.

El presente trabajo desarrolla un datamart, como solución para optimizar la generación de información estratégica para el apoyo a la toma de decisiones en el área de la vicepresidencia de banca comercial, la cual será una herramienta que no solo permitirá mejorar y disminuir los tiempos invertidos en la generación de estos reportes, sino que permitirá consolidar la información en un único repositorio eliminando así la redundancia, inconsistencia y pérdida de información, permitiendo así obtener información en línea, y de manera independiente sin necesidad de conocimientos técnicos.

La presente investigación está estructurada en 5 capítulos. En el primer capítulo se da a conocer el marco teórico, en el segundo capítulo se especifica la metodología a utilizar para realizar la investigación de la tesis, se determinarán los pasos que se deben seguir para el desarrollo de un datamart, para cumplir con los objetivos de vicepresidencia de banca comercial de

Interbank; adicionalmente se presentarán los materiales a utilizar para el desarrollo de la tesis. En el tercer capítulo se da a conocer el desarrollo de la tesis. El cuarto capítulo detalla las pruebas realizadas al datamart desarrollado que validan a esta tesis como resultado al Alto consumo de recursos para la generación de información estratégica de apoyo a la toma de decisiones de la vicepresidencia de banca comercial del banco Interbank Perú, y el último capítulo da a conocer las discusiones y aplicaciones.



1. Planteamiento del problema

Alto consumo de recursos para la generación de información estratégica de apoyo a la toma de decisiones de la vicepresidencia de banca comercial del banco Interbank Perú.

2. Objetivos

2.1 Objetivo general

Disminuir el alto consumo de recursos para la generación de información estratégica mediante el desarrollo de un datamart para el apoyo a la toma de decisiones en la vicepresidencia de banca comercial del banco Interbank Perú.

2.2 Objetivos específicos

- Disminuir el tiempo de generación de información estratégica.
- Reducir labores de carga operativa a recursos especializados.

3. Justificación

Las soluciones basadas en la Inteligencia de Negocios permiten proveer información valiosa para la toma de decisiones. Entre los tipos de solución de Inteligencia de Negocios existentes en la actualidad, una de las más utilizadas es el datamart.

La vicepresidencia de banca comercial necesita disminuir el alto consumo de recursos para la generación de información estratégica de apoyo a una adecuada toma de decisiones con reportes que involucren una serie de variables e indicadores que permitan encontrar oportunidades de mejora en el área de vicepresidencia de banca comercial.

Por tanto este trabajo se justifica desde el punto de vista práctico porque tiene como objetivo convertirse en una herramienta que disminuya el alto consumo de recursos para la generación de información estratégica de apoyo a la toma de decisiones de la vicepresidencia de banca comercial de Interbank. Además, permita un fácil acceso a la información por parte de los usuarios de manera independiente y sin necesidad de conocimientos técnicos. Esto le permitirá a la empresa manejar adecuadamente su información.

4. Limitaciones

Unas de las limitaciones que podemos encontrar en el desarrollo del proyecto es desarrollar una estructura de datos unificada ya que los datos pueden estar ubicados en diferentes fuentes tales como diferentes bases de datos, en archivos planos, con una estructura de datos unificada se podrá procesar la información y aplicar las diferentes reglas del negocio.

5. Alcance

Se analizará los 5 requerimientos para la generación de los reportes para hacer el levantamiento de información definiendo la situación actual y las principales necesidades a cubrir.

Se diseñará la arquitectura técnica y se diseñará el modelo dimensional.

Se diseñará e implementará los procesos ETL para poder hacer la extracción, transformación y carga al modelo dimensional con la ayuda de la herramienta DataStage.

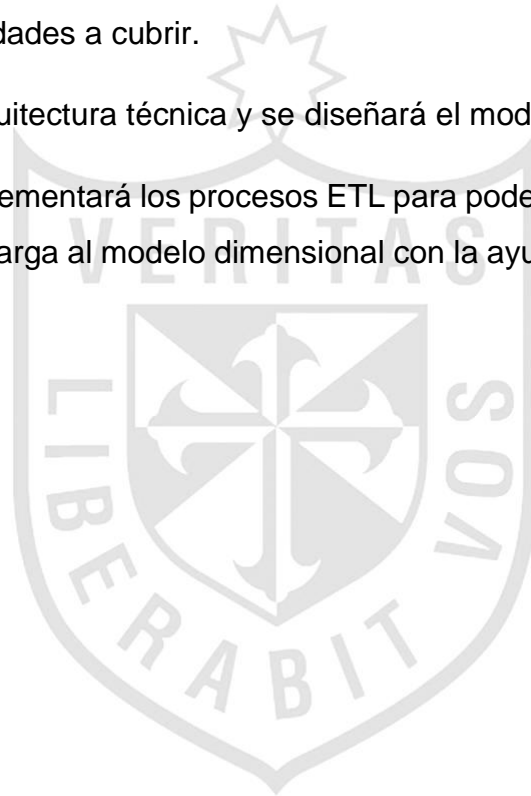

CAPÍTULO I

MARCO TEÓRICO

1.1 Antecedentes

1.1.1 Descripción Banco Interbank

El banco Interbank se fundó el 1 de mayo de 1897 con el nombre de Banco Internacional del Perú, el cual cambio en el año 1996, empezando una nueva forma de hacer banca en el Perú, y con el objetivo de convertir cada agencia en una auténtica tienda financiera en la que con solo ingresar, el cliente sintiera que accedía a un banco diferente, confiable y sólido. (Página Interbank, 2013)

Hoy, constituye una de las mejores opciones bancarias del país, cuya visión es 'Ser el mejor banco, a partir de las mejores personas'. (Página Interbank, 2013)

1.1.2 Área banca comercial

En su preocupación por brindar los mejores servicios en un mercado tan competitivo y ser una de las mejores instituciones del país, el banco Interbank busca disminuir el alto consumo de recursos para la generación de información estratégica para apoyo a la toma de decisiones en el área de vicepresidencia de banca comercial.

Esta área se encarga de administrar y analizar la información de las colocaciones del banco en el mercado de banca empresa.

En la actualidad el área de vicepresidencia de banca comercial cuenta como principales procesos al Workflow de Banca Comercial y Workflow de Instrucción Operativa.

El Workflow de Banca Comercial es el proceso en el cual como primer paso un cliente se acerca al ejecutivo de negocio para solicitar un crédito, esta propuesta es registrada y va cambiando de acuerdo a los diferentes estados por los que debe pasar hasta llegar a su aprobación.

El Workflow de Instrucción Operativa es el proceso que se encarga de gestionar todos los desembolsos de las solicitudes de crédito aprobadas por el Workflow de Banca Comercial.

A continuación se mencionan los reportes de información estratégica de apoyo a la toma de decisiones, que se generan en el área de la vicepresidencia de banca comercial:

- a) Reporte de Base de Líneas (WBC): Evalúa la cantidad de líneas vigentes que generan los ejecutivos de negocio, de las distintas bancas dentro un determinado mes (agrupados por banca, por estado de la línea, por zonal, y tiempo).
- b) Reporte de Base de Tiempos Registradas (WBC): Evalúa el tiempo que se demora una propuesta en ser trabajada, en las distintas bancas dentro un determinado mes hasta llegar a su aprobación (agrupados por banca, fase, zonal, tiempo, acción, y tipo de operación).
- c) Reporte de Devoluciones (WBC): Evalúa la cantidad de devoluciones que realizan a través del sistema por medio de los ejecutivos, de las distintas bancas dentro un determinado mes (agrupados por banca, zonal, tiempo, estación y tipo de devolución).
- d) Reporte de Productividad (WBC): Evalúa la productividad de los ejecutivos negocio en las distintas bancas dentro un determinado mes (agrupados por banca, estación, perfil, acción, estado de propuesta, y tiempo).
- e) Reporte de Desembolsos de Colocaciones (WIO): Evalúa la cantidad de ingresos de los productos que son generados en distintas bancas dentro un determinado mes (agrupados por banca, producto, operación, estado y tiempo).

A continuación se muestran las siguientes deficiencias en la generación de los reportes detallados anteriormente:

- a) Se realizan de manera manual, por lo cual los analistas invierten muchas horas adicionales de trabajo.

- b) Se emiten con una frecuencia mensual, cuando en la mayoría de los casos debe realizarse de forma diaria.
- c) Existe dependencia entre áreas (Gestión de Transformación y Procesos, Admisión de Riesgos, Datawarehouse, Gestión y Seguimiento, Comercial) ya que la información no se encuentra integrada, y los resultados no pueden ser fácilmente comparados.
- d) No se puede analizar como la información ha ido cambiando a lo largo del tiempo.

1.2 Bases teóricas

1.2.1 Business Intelligence

El contexto de la sociedad de la información ha propiciado la necesidad de tener mejores, más rápidos y más eficientes métodos para extraer y transformar los datos de una organización en información y esta información convertirla en un conocimiento para apoyar a la toma de decisiones.

Por lo siguiente se entiende como el conjunto de metodologías, aplicaciones, prácticas, capacidades enfocadas en la creación y administración de información que permita tomar decisiones a los usuarios de unas organizaciones. (Curto, 2010)

Una de las principales soluciones de *business intelligence* es el *datawarehouse*.

1.2.2 Historia del datawarehouse

A inicios de los 80, se empezaron a automatizar los procesos administrativos, esto origino los sistemas de procesamiento de transacciones en línea que guardaban información operativa o transaccional. Esto permitía obtener informes operativos para poder resolver problemas de carácter operativo, pero con el tiempo se vio la necesidad de generar información estrategia para la toma de decisiones por parte de los altos mandos de las organizaciones.

A mediados de 1985 aparece el primer *datawarehouse*, su finalidad era integrar y organizar los datos dispersos en las diferentes bases de datos. Este *datawarehouse* lo construyo Inmon para un banco en colorado.

A inicios de los 90, las organizaciones empiezan a considerar los datos como la materia prima de la información y esta información en un conocimiento obtener una ventaja competitiva frente a sus competidores.

1.2.3 Datawarehouse

Un *datawarehouse* es una colección de datos orientado a temas, integrada, no volátil y variante en el tiempo para apoyar en la toma de decisiones por parte de gerencia. (Inmon, 2002)

Basándonos en la definición de *Inmon*, un *datawarehouse* se caracteriza por ser:

- a) Orientado a temas: Los datos se organizan por temas para facilitar su acceso.
- b) Integrado: El datawarehouse es alimentado por varias fuentes y no siempre tienen el mismo formato, por lo tanto se debe integrar en una estructura consistente.
- c) No volátil: Es una base de datos no cambiante, estable, que guarda la historia de la data.
- d) Variante en el tiempo: Implica que todas las unidades de datos son exactas de un momento en el tiempo.

Un *datawarehouse* está orientado toda la organización y un datamart está orientado a un área específica de negocio.

1.2.4 Datamart

Es un subconjunto lógico y físico de la presentación de un *datawarehouse*, los datamart puedes estar unidos utilizando técnicas de perforación. En su forma más simple, un datamart representa datos de un solo proceso de negocios. (Kimball, 2002)

El datamart es alimentado por distinto orígenes mediante el proceso de ETL (extracción, transformación y carga).

1.2.5 ETL

Es el proceso que se encarga de extraer los datos de diferentes fuentes para poder lograr la integridad de información, transformarlos de acuerdo a las reglas de negocio y cargarlos al datawarehouse o datamart. El proceso ETL

consume información de diferentes orígenes de las cuales unas de las principales son los sistemas OLTP. Todo este proceso se realiza en un área de preparación llamada staging área.

1.2.6 Staging Área

Es el área que permanece entre las fuentes de datos y el datawarehouse con el objetivo de:

- a) Facilitar la extracción de datos desde fuentes de orígenes con una heterogeneidad y complejidad grande.
- b) Mejorar la calidad de datos.
- c) Ser usado como caché de datos operacionales con el que posteriormente se realiza el proceso de *datawarehousing*.

1.2.7 OLTP

El sistema *online transaction processing* (OLTP) se encarga de dar soporte a los procesos diarios de ingreso y mantenimiento de datos. Esta es la fuente principal de datos para las soluciones analíticas. Una de las características más resaltantes de estos sistemas es que poseen volatilidad, es decir que la información permanece en el sistemas por un periodo corto de tiempo a diferencia de las soluciones analíticas OLAP, que requieren de datos históricos para el análisis de la información en distintas perspectivas.

OLTP puede ser utilizado genéricamente para describir cualquier entorno de transacciones de procesamiento. Contrasta con el procesamiento analítico en línea. (Kimball, 2002).

1.2.8 OLAP

Online analytical processing es un proceso en el que emplean herramientas que permiten agilizar el análisis de información en una empresa, organizada en perspectivas que son las dimensiones y métricas, esto permitirá ejecutar consultas complejas a un alto nivel de granularidad requerida para la toma de decisiones. (Cibertec-DAT, 2015). Cuentan con las siguientes características:

- a) La data está consolidada en un único repositorio proveniente de diferentes orígenes de datos.
- b) La data es consistente, porque solo tiene una única versión.

- c) Es orientada al objetivo, porque solo contiene información relevante para la toma de decisiones.
- d) Es histórica, porque almacena la información histórica de la empresa para así analizar el comportamiento de la información en un determinado periodo de tiempo.
- e) Es de sólo lectura ya que las operaciones de actualización, eliminación son propias de los sistemas transaccionales.

1.2.9 MOLAP

Multidimensional OLAP es la forma clásica de OLAP y frecuentemente es referida con dicho acrónimo. Utiliza estructuras de base de datos generalmente optimizadas para la recuperación de los mismos. Es lo que se conoce como base de datos multidimensionales o cubos. Se crea un fichero que contiene todas las posibles consultas pre calculadas.

A diferencia de las base de datos relacionales, estas formas de almacenaje están optimizadas para la velocidad de cálculo. Las dimensiones de cada cubo son típicamente atributos tales como periodo, localización, producto o código de cuenta.(Curto, 2010)

1.2.10 ROLAP

Relacional OLAP, trabaja directamente con las bases de datos relacionales, que almacenan los datos base y las tablas dimensionales como tablas relacionales mientras se crean nuevas tablas para guardar la información agregada.(Curto, 2010)

1.2.11 Operational Data Store

Es un conjunto de tablas que se establecen entre los sistemas operativos y el *datawarehouse*. La razón principal de un ODS es ser la única fuente para los *datamarts*.

ODS es un extracto de la data operativa, también puede desempeñar el papel de fuente para el almacén de datos. (Kimball, 2002)

1.2.12 Business Data Store

El ambiente BDS es usado para contener la información resumida ya agregada de lo que se tiene en ODS. Se usa para la exploración analítica de

lo que ocurra en el negocio pues ya se ha procesado y resumido información operacional y sus estructuras de datos se encuentran preparadas para procesar consultas con un mayor performance que un modelo relacional.

1.2.13 Metodología de Ralph Kimball

Cuando se conduce por un lugar donde nunca has estado antes, la mayoría de las personas depende de un mapa que sea una guía. Del mismo modo Kimball interpreta que la metodología es una hoja de ruta que es muy útil si estas a punto de embarcarte en un viaje hacia un datawarehouse.

Datawarehouse es un conglomerado de todos los *datamarts* dentro de una empresa. Por un lado, tenemos tablas para representar las dimensiones y por otro lado, tablas para los hechos (*facts tables*). Los diferentes datamarts están conectados entre sí, por un *bus structure*, esto permite que los usuarios puedan realizar *querys* conjuntos sobre los diferentes datamarts, pues este bus contiene los elementos en común que los comunican.

Este enfoque también se referencia como Bottom-up, pues al final el datawarehouse Corporativo no es más que la unión de los diferentes datamarts, que están estructurados de una forma común, a través de la bus structure. Esta característica permite que sea flexible y sencillo de implementar, pues podemos construir una datamart como primer elemento del sistema de análisis, y luego ir añadiendo otros que comparten las dimensiones, ya definidas u otras nuevas.



Figura 1: Fases de metodología de Ralph Kimball

Fuente: (Kimball, 2002)

a) Planificación del proyecto

Desarrollar el plan de proyecto implica identificar todas las tareas necesarias para implementar el *datawarehouse*.

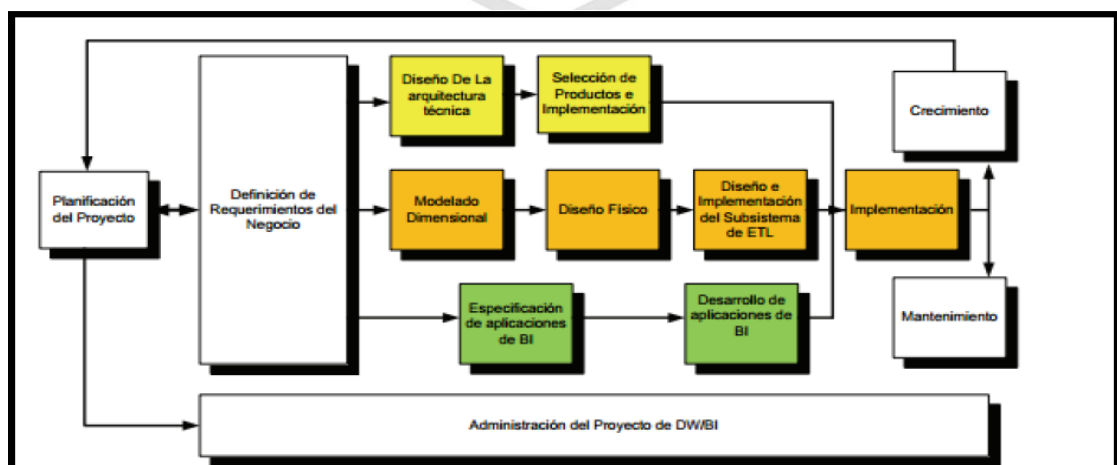
El plan del proyecto debe identificar un punto de control de aceptación del usuario después de cada importante hito y entrega, para asegurar que el proyecto está todavía en marcha.

Esta etapa se concentra sobre la definición del proyecto (identificación del escenario del proyecto para saber de dónde surge la necesidad del *datawarehouse*). Según Kimball, “Antes de comenzar un proyecto de *datawarehouse* o *datamart*, hay que estar seguro si existe la demanda y de dónde proviene. Si no se tiene un sólido usuario sponsor y no hay usuarios entusiasmados, posponga el proyecto”.

Estos proyectos generalmente son vulnerables a la corrupción del alcance debido al fuerte deseo de satisfacer las necesidades de los usuarios pero se puede aumentar el alcance mediante la adición de tiempo, recursos y dinero para acomodar el cambio. Las claves para la planificación y gestión de proyectos de almacenamiento de datos incluyen:

- Tener un patrocinador de negocio sólido
- Equilibrio de alto valor para definir el alcance
- Trabajar con el mejor equipo posible para desarrollar un plan de proyecto detallado.
- Ser un excelente gestor de proyectos mediante la motivación, la gestión y la comunicación de arriba, abajo y en toda la organización.

b) Definición de los requerimientos de negocios

Los diseñadores de los *datawarehouse* deben entender los factores claves que guían al negocio para determinar efectivamente los requerimientos y traducirlos en consideraciones de diseño apropiadas. Esto se logra mediante reuniones con los usuarios de negocios. Si estás haciendo una entrevista, es necesario identificar un entrevistador líder cuya principal responsabilidad es hacer las preguntas de inicio a fin.

El objetivo de la entrevista es conseguir que los usuarios de negocios hablen de lo que hacen y por qué lo hacen. Las reglas básicas para entrevistas eficaces incluyen lo siguiente:

- Recordar que papel está desempeñando durante la entrevista, escuchar y absorber como una esponja.
- Mantener una conversación fluida.
- Verificar la comunicación y la captura de la terminología precisamente porque la mayoría de las organizaciones usa terminología inconsistente.
- Establecer una base de pares con el entrevistado para usar su vocabulario.

Inmediatamente después de la entrevista, el equipo de la entrevista debe juntarse y analizar los datos obtenidos del entrevistado para poder llenar vacíos mientras la entrevista aún está fresca en la memoria.

Existe dos niveles de documentación que se generan después de la entrevista, la primera consiste en redactar cada entrevista individual y la segunda documentación es un documento de hallazgos consolidados. Aunque tome mucho tiempo, esto debe ser realizado con la finalidad que sea entendido por alguien que no haya asistido a la entrevista o reunión.

c) Diseño de arquitectura técnica

Se debe tener en cuenta tres factores: los requerimientos del negocio, los actuales ambientes técnicos y las directrices técnicas estratégicas futuras planificadas para que de esta forma se pueda establecer el diseño de la arquitectura técnica para el *datawarehouse*.

La arquitectura es creada para apoyar las necesidades del negocio de alto valor, al igual que los planos de una vivienda, la arquitectura técnica consiste en una serie de modelos que sirven para ahondar en mayor detalle con respecto a cada uno de los principales componentes.

El plan de arquitectura sirve como un marco para la organización para apoyar a la integración de las tecnologías, sirve como herramienta de comunicación, también para detectar los problemas en papel y minimizar sorpresas.

El grupo de trabajo documentará una larga lista de capacidades requeridas, este documento debe contener información adecuada de manera que los profesionales capacitados puedan proceder con la construcción de la arquitectura.

d) Selección del producto e instalación

Se necesita seleccionar los componentes específicos de la arquitectura como el hardware, motor de base de datos, herramienta ETL, herramienta de explotación. Para esto empezamos desarrollando una matriz de evaluación, esta matriz debe contener criterios lo más específico posible pues así se tendrá un mejor resultado, de lo contrario si los criterios son muy genéricos cada vendedor dirá que su producto puede satisfacer nuestras necesidades.

También la evaluación puede ser apoyada por un estudio de mercado para entender mejor las propuestas de las distintas herramientas y conocer si en realidad han contribuido correctamente a la realización de proyectos similares.

Al momento de seleccionar el producto, optamos por un periodo de prueba en el que tenemos la oportunidad de poner al producto en un entorno de uso real.

e) Modelo dimensional

Este proceso comienza con un modelo dimensional de alto nivel obtenido a partir de los procesos priorizados de la matriz de requerimientos. El proceso iterativo consiste en cuatro pasos:

- Elegir el proceso de negocio

El primer paso es elegir el área a modelar. Esta es una decisión de la dirección y depende fundamentalmente del análisis de requerimientos y de los temas analíticos anotados en la definición de requerimientos.

- Nivel de granularidad

Significa especificar el nivel de detalle. La elección de la granularidad depende de los requerimientos del negocio y lo que es posible a partir de los datos actuales. La sugerencia general es comenzar a diseñar el DW al mayor detalle posible, ya que se podría luego realizar agrupamientos al nivel deseado.

- Elegir dimensiones

Surgen naturalmente de las discusiones del equipo, son facilitadas por la elección del nivel de granularidad y de la matriz de procesos/dimensión. Las tablas de dimensiones tienen un conjunto de atributos, generalmente son textuales, que brindan una perspectiva o forma de análisis sobre una medida en una tabla hechos.

- Identificar medidas y tablas de hechos

Consiste en identificar las medidas que surgen de los procesos de negocio. Una medida es un atributo o campo de una tabla que se desea analizar, agrupando sus datos usando los criterios de corte conocidos como dimensión.

Las medidas habitualmente se vinculan con el nivel de granularidad y se encuentran en tablas que denominamos tablas de hechos. Cada tabla de hechos tiene como atributos una o más medidas de un proceso organizacional de acuerdo a los requerimientos de negocios.

f) Diseño físico

Se focaliza sobre la selección de las estructuras necesarias para soportar el diseño lógico.

g) Diseño e implementación del subsistema de ETL

Esta etapa es típicamente la más subestimada de las tareas en un proyecto de *datawarehouse*. Las etapas son las siguientes: extracción, transformación y la carga.

En primer lugar el proceso extracción sirve para poder obtener los datos que permitirán efectuar la carga del modelo físico acordado, se podría cargar a una capa carga *staging*. En segundo lugar el proceso de transformación sirve para convertir o recodificar los datos fuente, a fin poder efectuar la carga efectiva del modelo físico.

Por último el proceso de carga de datos son los requeridos para poblar la *datawarehouse*. Todas estas tareas son altamente críticas, pues tienen que ver con la materia prima del *datawarehouse*. La desconfianza y pérdida de credibilidad de la *datawarehouse* serán resultados inmediatos e inevitables, si el usuario choca con información inconsistente. Es por ello, que la calidad de

los datos es un factor determinante en el éxito de estos proyectos. Es en esta etapa donde deben sanearse todos los inconvenientes relacionados con la calidad de los datos fuente.

h) Especificación de aplicaciones de Business Intelligence

En esta etapa se identifican los diferentes roles o perfiles de los usuarios para determinar los diferentes tipos de aplicaciones necesarios de acuerdo al alcance de sus perfiles. No todos los usuarios del *warehouse* necesitan el mismo nivel de análisis. Clasifica a los usuarios según su perfil de consulta, así tenemos, usuarios con un perfil más estratégico y menos predecibles como también usuarios netamente operacionales que consumen una serie de reportes estándares y pasando por los usuarios gerenciales con uso de interfaces.

i) Desarrollo de aplicaciones de Business Intelligence

Siguiendo a la especificación de las aplicaciones para usuarios finales, el desarrollo de las aplicaciones de los usuarios finales involucra configuraciones de la meta data y construcción de reportes específicos.

Una vez que se ha cumplido con todos los pasos de la especificación y se tiene la posibilidad de trabajar con algunos datos de prueba, comienza el desarrollo de la aplicación.

j) Implementación

La implementación representa la convergencia de la tecnología, los datos y las aplicaciones de usuarios finales accesible desde el escritorio del usuario del negocio. Existen factores extras que aseguran el correcto funcionamiento de todas estas piezas, entre ellos, se encuentran la capacitación, el soporte técnico, la comunicación, las estrategias de *feedback*. Todas estas tareas deben ser tenidas en cuenta antes de que cualquier usuario pueda tener acceso al datawarehouse.

k) Mantenimiento y crecimiento

Para Kimball (2002):

Si se ha utilizado el ciclo de vida dimensional del negocio, el datawarehouse está preparado para evolucionar y crecer”. Al contrario de los sistemas tradicionales, los cambios en el desarrollo deben ser vistos como signos de éxito y no de falla. Es importante establecer las prioridades para poder manejar los nuevos requerimientos de los usuarios y de esa forma poder evolucionar y crecer.

l) Administración del proyecto

El gerenciamiento del proyecto asegura que las actividades del ciclo de vida dimensional del negocio se lleven en sincronizadas y en la mejor forma. Entre las actividades principales se encuentra el monitoreo del estado del proyecto, la comunicación entre los requerimientos del negocio y las restricciones de información para poder manejar correctamente las expectativas en ambos sentidos.(Kimball, 2002b)

1.2.14 Metodología de Bill Inmon



Figura 2: Metodología de Bill Inmon

Fuente: (Inmon, 2002)

Bill Inmon ve la necesidad de transferir la información de los diferentes OLTP (sistemas transaccionales) de las organizaciones a un lugar centralizado donde los datos puedan ser utilizados para el análisis de información. Además deben tener las siguientes características:

Primero debe ser orientado a temas, esto quiere decir que los datos están organizados de manera que todos los elementos de datos relativos al mismo evento u objeto del mundo real queden unidos entre sí.

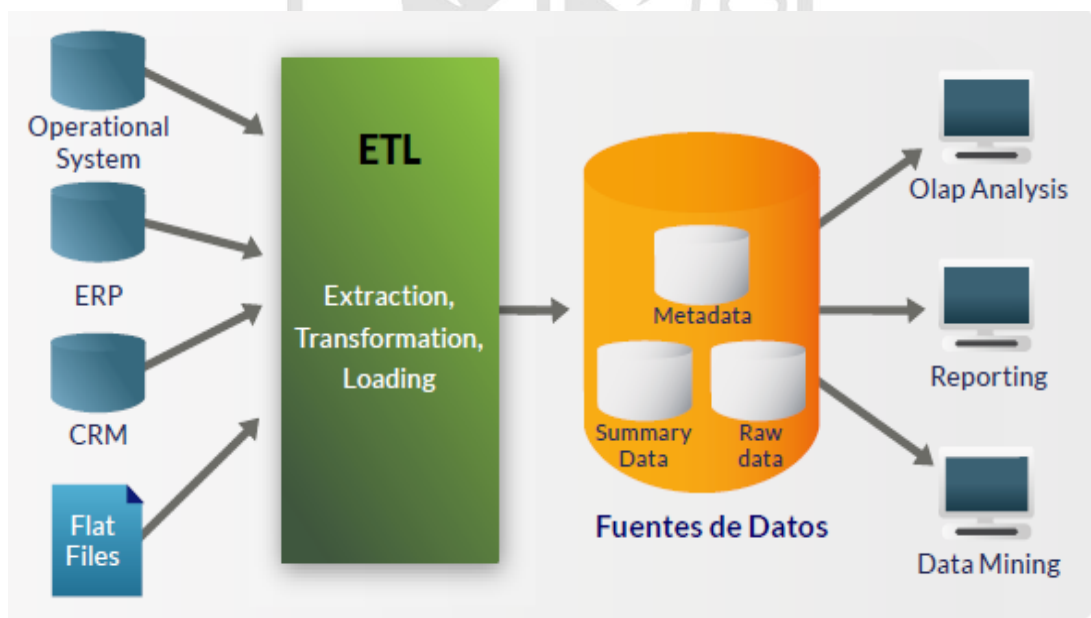
Segundo debe ser integrado, esto quiere decir que los datos de los sistemas operacionales de la organización deben ser consistentes.

Tercero debe ser no volátil, esto significa que la información no se modifica ni se elimina, una vez almacenado un dato, éste se convierte en información de solo lectura y se mantiene para futuras consultas.

Cuarto debe ser variante en el tiempo, esto quiere decir que los cambios producidos en los datos a lo largo del tiempo quedan registrados para que los informes que se puedan generar reflejen esas variaciones.

El enfoque Inmon también se referencia normalmente como *Top-down* ya que de esta forma se considerarán mejor todos los datos corporativos. En esta metodología los *datamarts* se crearán después de haber terminado el datawarehouse completo de la organización.

Los datos son extraídos de los sistemas operacionales por los procesos ETL y cargados en las áreas de *stage*, donde son validados y consolidados en el DW corporativo, y además existen los llamados metadatos que documentan de una forma clara y precisa el contenido del DW. (Inmon, 2002)

1.2.15 Justificación de metodología a aplicar

A continuación se muestra un cuadro comparativo de cuatro puntos importantes que se tomaron en cuenta para la selección de la metodología a utilizar para el desarrollo del datamart.

Tabla 1: Cuadro comparativo Kimball vs Inmon

	Metodología Inmon	Metodología Kimball
Enfoque	Su enfoque es de toda la organización no por áreas de negocio.(Top-Down)	Su enfoque es orientado a un área del negocio. (Bottom – Up)
Tiempo	Debido a que se va implementar el datawarehouse de la organización, esto demandará más tiempo.	El tiempo es más corto porque se enfoca en un área de negocios de la organización.
Costo	Costo es mayor porque es aplicado a toda la organización y el volumen de datos es mayor.	Costo es menor debido a que es aplicado a un proceso de negocio y el volumen de datos es menor.
Diseño	Modelo normalizado basado en la empresa (3FN)	Se plantea usar el modelamiento dimensional: esquema estrella. Identificación de dimensiones y hechos

Fuente: Propia

En conclusión para el desarrollo del datamart de la vicepresidencia comercial de Interbank usaremos la metodología propuesta por Ralph Kimball, ya que se está enfocando a un área específica dentro de la organización.

1.3 Definición de términos básicos

- a) Colocaciones: Se refiere a los productos que ofrece la banca comercial.
- b) Dataset: Es un archivo de almacén temporal de datos, el cual es usado para la construcción de jobs en la herramienta Datastage.
- c) ETL: Extract, Transform and Load.
- d) IBK: Interbank
- e) Línea Vigente: Son las líneas que generan los ejecutivos de negocios en las distintas bancas para una solicitud de crédito.
- f) OWBSTG: Es la capa staging donde se da la carga directa.
- g) Workflow: Es un documento que viaja por diferentes flujos según la situación, donde varias personas, usuarios o estaciones intervienen para completar dicha información.
- h) WIO: Workflow de Instrucción Operativa.
- i) WBC: Workflow de la banca comercial.

CAPÍTULO II METODOLOGÍA

2.1 Materiales

Los materiales que se han utilizado para realizar esta presente tesis son los siguientes:

Tabla 2: Cuadro de herramientas

Herramientas de Gestión de Proyectos		
Software	Versión	Descripción
MS-Project	2013	Herramienta de Microsoft Office para realizar el plan del proyecto.
Google drive	v.Escritorio	Herramienta que permite compartir archivos.
Herramientas de Desarrollo		
Software	Versión	Descripción
IBM InfoSphere DataStage	v. 8.1	Herramienta de IBM para realizar el proceso ETL
Modelado de Datos		
Software	Versión	Descripción
CA ERwin	v8.0	Herramienta para realizar del modelo lógico y físico de la solución tecnológica.
Herramientas de Explotación		
Software	Versión	Descripción
Cognos	v. 10	Herramienta para la explotación del datamart.

Fuente: Propia

2.2 Métodos

La metodología que se utilizara en el desarrollo del proyecto se sustenta bajo la metodología de Ralph Kimball:



Figura 3 : Metodología a implementar basada en Ralph Kimball

Fuente: Propia

2.2.1 Planificación de Proyecto

En esta fase del proyecto se determinan las actividades a realizar para poder atender los requerimientos. Estos requerimientos han sido determinados previamente, en una reunión con líder usuario y el líder funcional.

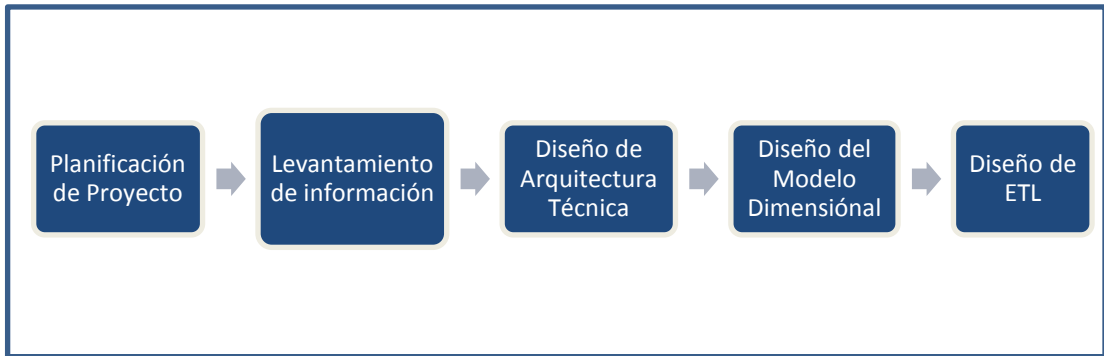
Como documento final se obtendrá un documento con las actividades y los tiempos para su ejecución.

Entradas	Actividades/ Herramientas	Salidas	Roles
<ul style="list-style-type: none"> • Lista de actividades (Método) 	<ul style="list-style-type: none"> • Listar requerimientos funcionales • Elaboración del Project de planificación 	<ul style="list-style-type: none"> • Project de planificación 	<ul style="list-style-type: none"> • Gestor de Proyecto • Lider Usuario

Figura 4: Entradas, actividades, y salidas de planificación de proyecto

Fuente: Propia

a) Entradas

Lista de Actividades: Es una lista de las actividades a realizar basadas en el método seleccionado.

b) Actividades / Herramientas

Listar requerimientos funcionales: Estos requerimientos han sido determinados previamente, en una reunión con líder usuario y el líder funcional. Este es el punto de inicio para poder elaborar el plan de actividades para atender estos requerimientos.

Elaborar Project: Se elabora el documento en Project de la planificación de actividades.

c) Salidas

Project de planificación: Es una representación de todas las actividades involucradas en el desarrollo del datamart.

2.2.2 Levantamiento de información

Inicia con los requerimientos funcionales, en base a estos requerimientos se realizan las reuniones para el levantamiento de información, con la finalidad de entender cuál es la situación actual de la generación de los reportes, identificar las deficiencias y que es lo que el usuario requiere con la atención de estos requerimientos, es decir las necesidades a cubrir.

Se elabora lo siguiente: actas de reunión, mapeo de datos primer nivel, diagrama star net, y fuentes de información.

Entradas	Actividades / Herramientas	Salidas	Roles
<ul style="list-style-type: none">• Requerimientos funcionales• Actas de reunión• Documentación Complementaria de Variables (Reportes).	<ul style="list-style-type: none">• Levantamiento de información.• Determinar la situación actual del negocio• Determinar principales necesidades a cubrir.• Elaboración de Star Nets• Elaboración de consolidado de Fuentes de Información.• Elaboración de Mapeo Primer Nivel	<ul style="list-style-type: none">• Mapeo de datos primer nivel• Diagrama Star Net• Fuentes de Información	<ul style="list-style-type: none">• Gestor de Proyectos• Líder Usuario• Líder Funcional• Analista de Integración de Datos• Líder Fuente de Datos

Figura 5: Entradas, actividades y salidas de levantamiento de información

Fuente: Propia

a) Entradas

Requerimientos funcionales: Se lista los requerimientos de la vicepresidencia de la banca comercial.

Actas de Reunión: contiene el detalle de las reuniones realizadas con los usuarios funcionales y técnicos.

Documentación complementaria de variables: contiene cualquier otro tipo de información que haya sido proporcionada por los Líderes Usuario y de Fuente de Datos que sirvan para poder atender los requerimientos funcionales. Algunos de estos documentos pueden ser reportes en excel o presentaciones en *power point*.

b) Actividades / Herramientas

Levantamiento de información: Con los requerimientos establecidos, se realiza reuniones con los usuarios funcionales para poder comprender el negocio, hacer el levantamiento de información con la finalidad de atender los requerimientos funcionales establecidos, es decir la realización de los cinco reportes.

Situación actual del negocio: Con la información obtenida por las entrevistas, iniciamos la descripción de la situación actual de los procesos de generación de información estratégica en el área de VP Comercial.

Principales necesidades de cubrir: Se detalla lo que el usuario considera que se deben cumplir con la atención de los requerimientos. Esto también es planteado por los usuarios durante las reuniones.

Star Net. Para dar inicio al desarrollo del modelo dimensional, se inicia con un diagrama que nos muestra a través de líneas, círculos y rectángulos la representación del modelo dimensional, en la parte izquierda encontramos los indicadores que se caracterizan por ser métricas, los cuales se relaciona con las dimensiones mostradas en la derecha y sus respectivos niveles. Ver Figura 6.



Figura 6: Esquema star net

Fuente: Propia

Mapeo de datos primer nivel: Se recopila toda la información obtenida en el levantamiento de información, se recopilan todas las fuentes de información obtenidas en las reuniones y se genera el mapeo de datos a primer nivel, este mapeo contiene la traza de cada variable que se utiliza en el reporte brindado como documentación complementaria.

Levantamiento y recopilación de información de cada variable: Una vez obtenido los reportes (documentación complementaria), se realizan las reuniones con los usuarios funcionales y/o técnicos, para poder determinar cuál es la traza de cada variable que se utiliza en el reporte, recopilando la información de cada variable.

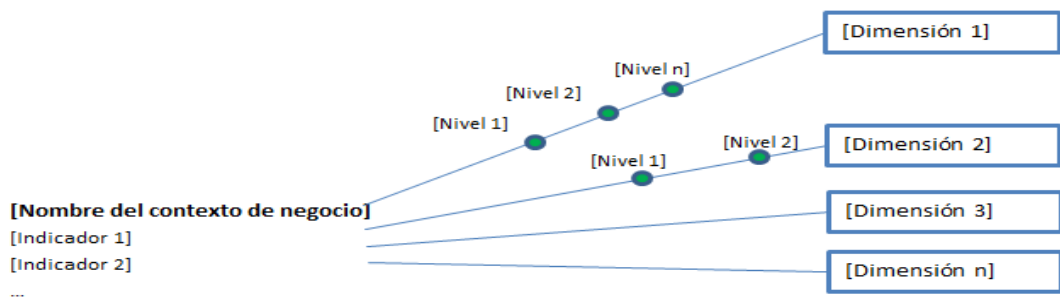
Fuentes de Información: Se consolida la información de todas las fuentes de datos identificadas, es decir las tablas que contienen los campos que se utilizan en los reportes.

c) Salidas

Documento de Fuentes de Información: Este documento consolida la información de todas las fuentes de datos identificadas.

Documento de Mapeo Primer Nivel. Documento que consolida toda la información obtenido en las fichas de variables. Es un primer mapeo de las variables donde se identifica las fuentes y la lógica de cálculo.

2.2.3 Diseño de arquitectura técnica

La arquitectura de TI representa la estructura de los componentes tecnológicos que van a soportar el proyecto. A continuación, se muestra el diagrama de las entradas, actividades y salidas de la etapa de diseño de arquitectura técnica:

Entradas	Actividades / Herramientas	Salidas	Roles
<ul style="list-style-type: none">• Inventario de Hardware y Software	<ul style="list-style-type: none">• Elaborar Diagrama de arquitectura TI - DWH	<ul style="list-style-type: none">• Diagrama de arquitectura TI - DWH	<ul style="list-style-type: none">• Analista de Integración de Datos• Arquitecto Infraestructura

Figura 7: Entradas, actividades y salidas de definición de arquitectura

Fuente: Propia

a) Entradas

Inventario de Hardware y Software. Es una lista de los componentes tecnológicos involucrados para la implementación de la solución.

b) Actividades / Herramientas

Revisar Hardware y Software. Se revisa el inventario de hardware y software existente, el cual va a dar soporte a la solución.

Elaborar Diagrama de arquitectura de tecnologías de información. Se realiza el diseño de la arquitectura de tecnologías de información donde se detallan los componentes necesarios (hardware, software) para la implementación del datamart.

c) Salidas

Diagrama de arquitectura de tecnologías de información. Es una representación gráfica de los componentes involucrados en el datamart. La solución de Business Intelligence parte de las fuentes de datos (bases de datos, archivos de texto, Excel, etc.).

2.2.4 Diseño del modelo dimensional

En esta fase se diseñan los modelos de datos lógico y físico para el datamart. A continuación, se muestra el diagrama de las entradas, actividades y salidas de la etapa de diseño del modelo dimensional:



Figura 8: Entradas, actividades y salidas del modelo dimensional

Fuente: Propia

a) Entradas

Estándares y Nomenclatura para los Modelos de Información. Es un documento guía que proporciona las pautas a seguir para poder realizar el modelo de datos.

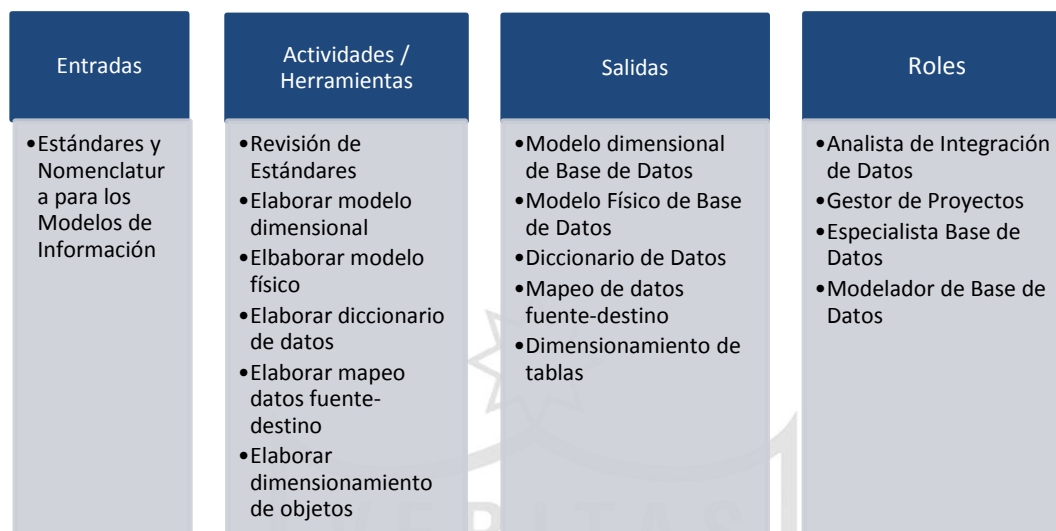
b) Actividades / Herramientas

Revisión de estándares y nomenclatura: Se considera el documento de Estándares y Nomenclatura para poder diseñar los modelos de datos en base a las pautas ya establecidas.

Modelo de dimensional: Se realiza el modelo dimensional con la herramienta Erwin.

Modelo de físico: Se genera a partir del modelo dimensional con la herramienta Erwin, donde podemos apreciar las tablas dimensionales y tablas fact.

Elaboración de diccionario de datos: Se define las tablas y columnas del modelo.

Elaboración de mapeo de datos fuente-destino: Es una trazabilidad de los datos del modelo, identificando la fuente (sistema, tabla, columna) y el cálculo o transformación requerida para poblar el campo destino, es decir llegar a poblar las dimensiones y las tablas de hechos.

Elaborar el Dimensionamiento de Objetos. Se realiza una estimación del tamaño de las tablas e índices del modelo recopilando información de las fuentes de información. Esta actividad tiene como salida el documento de Dimensionamiento de Tablas e Índices. Para estimar el dimensionamiento de tablas e índices, se debe identificar el tipo de carga o frecuencia (diario, semanal, mensual), el total de registros iniciales en la tabla (si es una tabla existente), el incremento de registros por frecuencia, la cantidad de meses a almacenar y el peso estimado diario. El peso estimado es en base al tamaño de la tabla fuente. Se obtiene el tamaño de la tabla fuente, y luego se hace una estimación diaria. A continuación se muestra una consulta para obtener el tamaño de una tabla en Oracle.

Obtener el tamaño de una tabla en Oracle

```
SELECT OWNER,SEGMENT_NAME, SUM(BYTES) / 1024 / 1024 MB
FROM DBA_SEGMENTS
WHERE SEGMENT_TYPE = 'TABLE'
AND OWNER = 'BDS'
GROUP BY OWNER,SEGMENT_NAME;
```

Figura 9: Consulta en oracle para obtener el tamaño de una tabla

Fuente: Propia

c) Salidas

Modelo dimensional Base de Datos: Contienen las tablas dimensionales y las tablas de hechos juntos a sus relaciones.

Modelo Físico de Base de Datos: Surge del modelo dimensional, contiene las tablas dimensiones, hechos con sus respectivos tipos de datos y relaciones.

Script de tablas: Surge después de hacer el modelo físico, con la herramienta Erwin.

Diccionario de Datos. Es el documento donde se definen las tablas y columnas del modelo.

Mapeo de datos fuente - destino: Contiene la trazabilidad de los datos fuente hasta poblar las tablas dimensiones y las de hechos.

Dimensionamiento de Tablas: Tiene como propósito estimar el tamaño que va a ocupar la base de datos.

2.2.5 Diseño e implementación de ETL

En esta fase se construyen los jobs ETL para poblar el modelo según lo documentado en el Mapeo Fuente – Destino. A continuación, se muestra el diagrama de las entradas, actividades y salidas de la etapa de diseño e implementación de ETL:



Figura 10: Entradas, actividades y salidas de diseño de ETL

Fuente: Propia

a) Entradas

Estándares de Desarrollo y Nomenclatura DataStage: Es un documento guía de mejores prácticas que proporciona las pautas a seguir para poder realizar el desarrollo de jobs en DataStage.

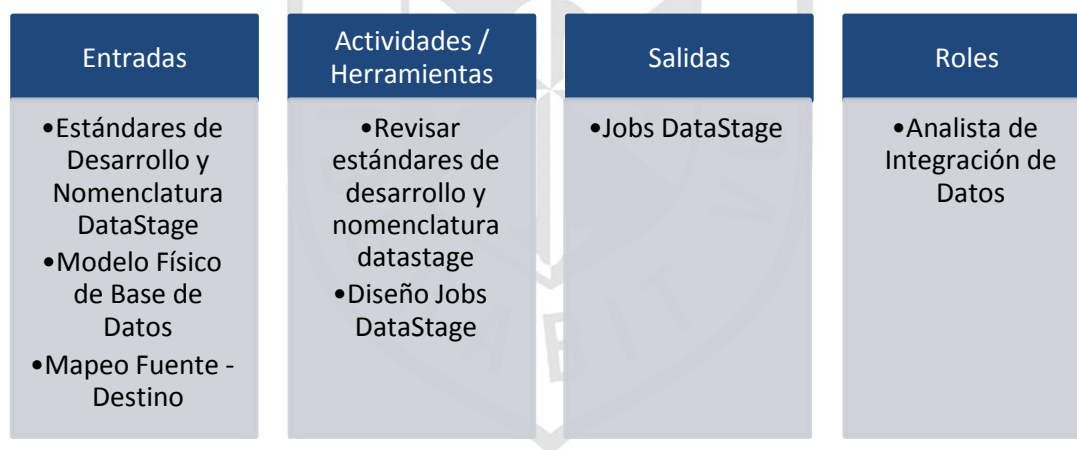
Modelo Físico de Base de Datos: El Modelo permite registrar la metadata de las tablas que se utilizan para el desarrollo de los procesos de carga.

Mapeo Fuente – Destino: Este documento tiene como propósito indicar las consideraciones y reglas a desarrollar en los procesos de carga.

b) Actividades / Herramientas

Diseño de Jobs DataStage. Se diseñan los jobs de carga en la herramienta DataStage en base al documento de Mapeo Fuente – Destino y el documento de Estándares de Desarrollo y Nomenclatura DataStage. Los Jobs que se construyen deben de considerar controles para la validación de errores.

c) Salidas

Jobs DataStage diseñados. El ambiente de desarrollo cuenta con los jobs finalizados y validados (Validación Inicial de Procesos).



CAPÍTULO III

DESARROLLO DEL PROYECTO

Se inicia el desarrollo de este capítulo incluyendo a modo de guía la Tabla 3, que muestra los objetivos específicos de la tesis, los resultados obtenidos y una referencia al capítulo en donde se desarrolla el objetivo.

Tabla 3: Cuadro resumen de desarrollo de objetivos

OBJETIVOS ESPECIFICOS	RESULTADOS	REFERENCIA
OE1: Disminuir el tiempo de generación de información estratégica.	La ejecución del datamart tiene una ejecución diaria de 1 hora con 37 minutos, disminuyendo el tiempo de generación de información estratégica del proceso actual en un 90.6%.	Capítulo 3.4 Diseño modelo dimensional Capítulo 3.5 Diseño e implementación ETL
OE2: Reducir labores operativas a recursos especializados	La generación de información estratégica cuenta con una ejecución automática, lo cual significa reducir en un 100% las labores operativas	Capítulo 3.4 Diseño modelo dimensional Capítulo 3.5 Diseño e implementación ETL

Fuente: Propia

3.1 Planificación de proyecto

A continuación se listan los requerimientos funcionales enumerados de acuerdo a la importancia del requerimiento.

Tabla 4: Listado de requerimientos funcionales

N°	Aplicativo	Requerimientos funcionales
1	Workflow de banca comercial	RFN1 - Generación del reporte de base de líneas
2		RFN2 - Generación del reporte de devoluciones
3		RFN3 - Generación del reporte de productividad
4		RFN4 - Generación del reporte de base de tiempos registradas
5	Workflow de instrucción operativa	RFN5 - Generación del reporte de desembolsos

Fuente: Propia

Determinados los requerimientos, se desarrolló el documento de actividades a realizar para el desarrollo del datamart de vicepresidencia de banca comercial (Project).



Figura 11: Plan de actividades vicepresidencia comercial

Fuente: Propia

A modo general se puede visualizar las fases para el desarrollo del proyecto en la figura siguiente:

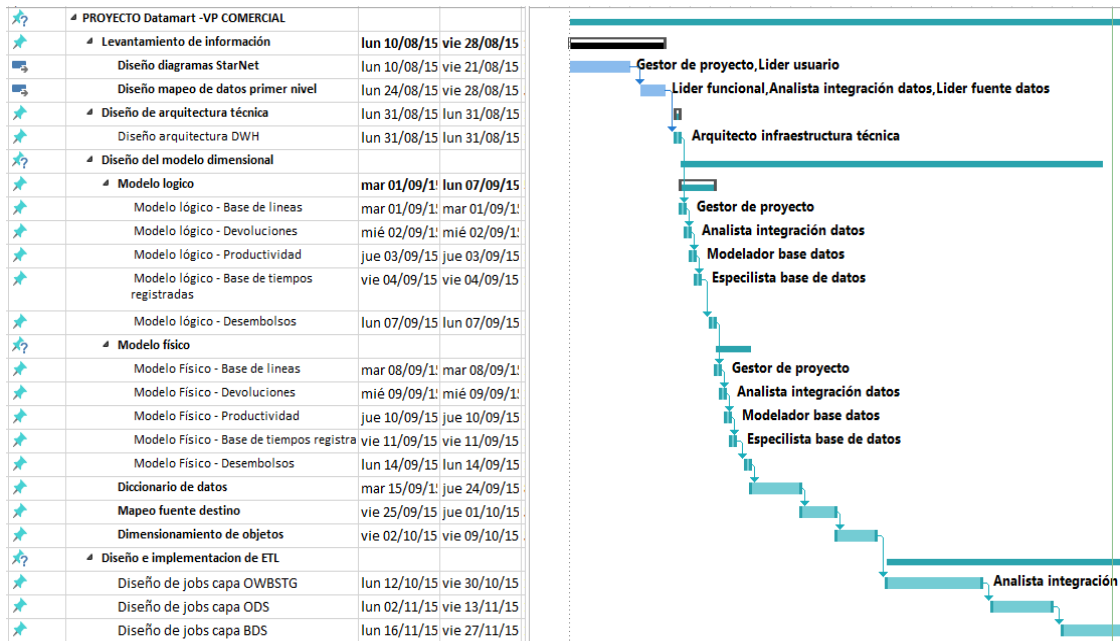

Figura 12: Gráfico actividades datamart vicepresidencia comercial

Fuente: Propia

3.2 Levantamiento de información

Los acuerdos y puntos importantes de las reuniones de levantamiento de información se formalizaron en el Acta de reunión – VP Comercial 001, ver ANEXO 3.

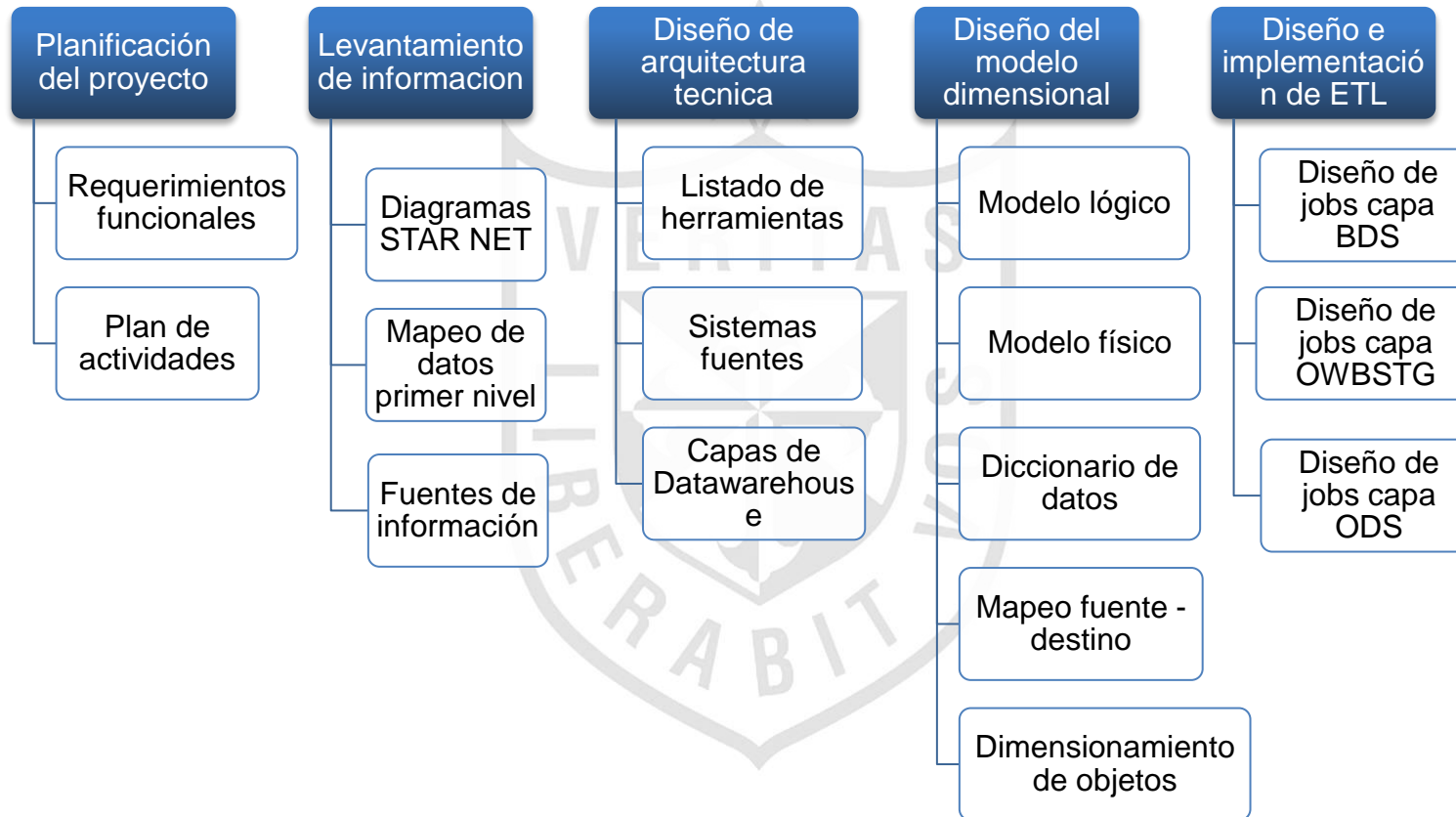
3.2.1 Situación actual

Los reportes de información estratégica de apoyo a la toma de decisiones, que se generan en el área de vicepresidencia comercial son los siguientes:

- a) Reporte de Base de Líneas (WBC): proporciona la información necesaria al área de estructuración comercial para gestionar de forma adecuada la vigencia de las líneas de crédito de los clientes de la vicepresidencia comercial. Ver ANEXO 5.
- b) Reporte de Devoluciones (WBC): ayuda a medir la cantidad y tipo de reprocesos que se realizan por propuesta buscando asegurar la calidad de la elaboración de las propuestas de crédito. Ver ANEXO 6.
- c) Reporte de Productividad (WBC): ayuda analizar la cantidad de propuestas trabajadas por los ejecutivos del área de estructuración comercial. Ver ANEXO 7.
- d) Reporte de Base de Tiempos Registradas (WBC): proporciona información sobre las aprobaciones de las propuestas de líneas de crédito de la vicepresidencia comercial, desde la recepción completa de documentos hasta la aprobación máxima por parte del Comité Central. Ver ANEXO 8.
- e) Reporte de Desembolsos de Colocaciones (WIO): proporciona información de clientes, forma de operación, importes por tipo de colocaciones, banca, zonal y sectorista. Ver ANEXO 9.

Se describe a detalle en el ANEXO 1 y ANEXO 2 los procesos actuales para la generación de estos reportes.

Podemos resumir los siguientes puntos que producen un alto consumo de recursos para la generación de los reportes mencionados:

- a) Se realizan de manera manual, por lo cual los analistas invierten muchas horas adicionales de trabajo.

- b) Se emiten con una frecuencia mensual, cuando en la mayoría de los casos debe realizarse de forma diaria.
- c) Existe dependencia entre áreas (Gestión de Transformación y Procesos, Admisión de Riesgos, Datawarehouse, Gestión y Seguimiento, Comercial) ya que la información no se encuentra integrada, y los resultados no pueden ser fácilmente comparados.
- d) No se puede analizar la información historia en un periodo de tiempo determinado.





Figura 13: Modelo de procesos vicepresidencia comercial

Fuente: Propia

3.2.2 Principales necesidades a cubrir

La Tabla 5 detalla las dimensiones, indicadores, condiciones, beneficios y usuarios que son indispensables para la atención al RFN1.

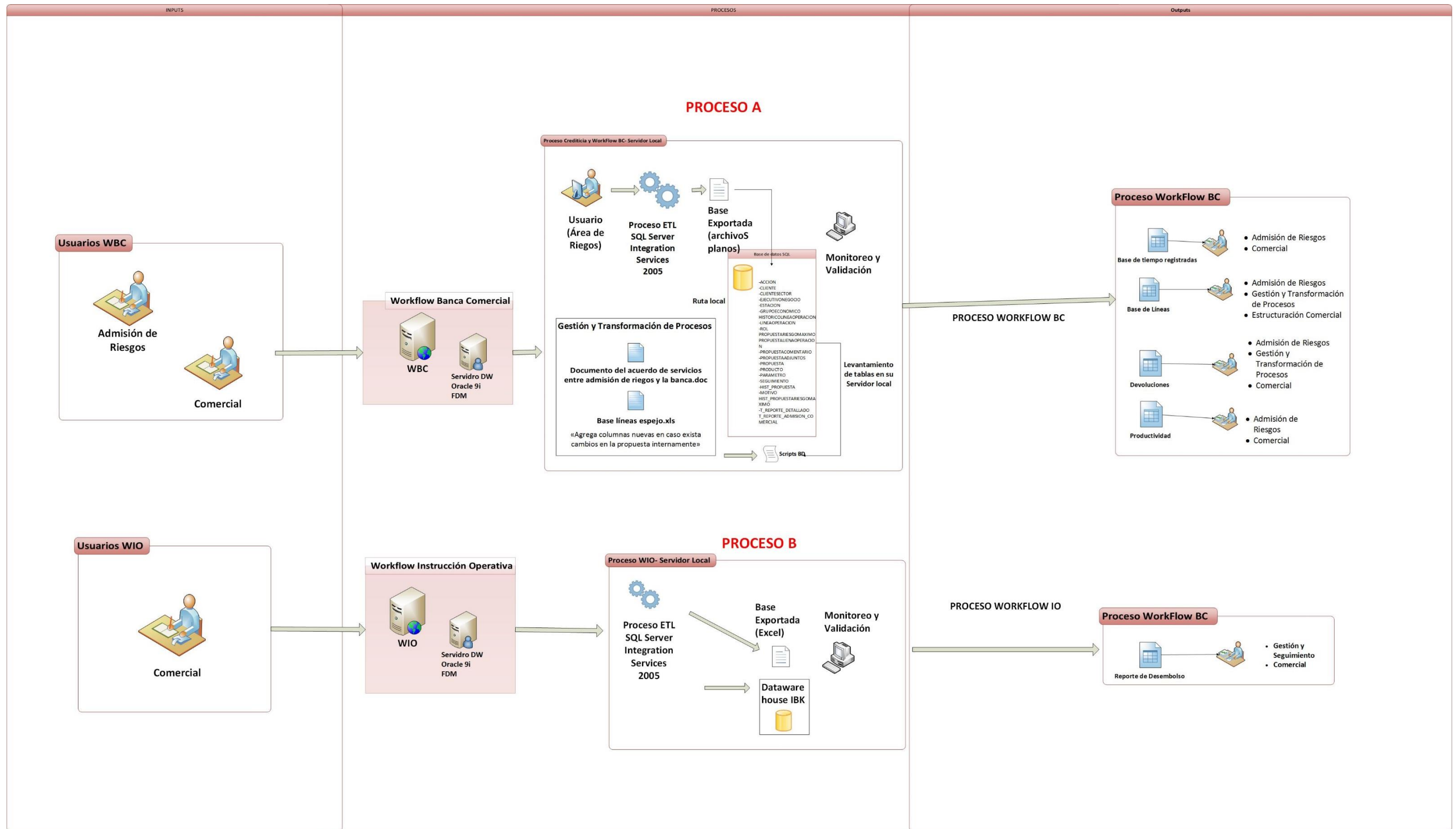
Tabla 5: Requerimiento 1 – base de líneas

Pregunta # 1 – Base de Líneas
¿Cómo se evalúa la cantidad de líneas vigentes que generan los ejecutivos de negocio, de las distintas bancas dentro un determinado periodo de tiempo?
Dimensiones:
<ul style="list-style-type: none"> ▪ Propuesta ▪ Cliente ▪ Tiempo (año, semestre, trimestre, mes, día)
Indicadores:
<ul style="list-style-type: none"> ▪ Número de líneas vencidas y vigentes por banca ▪ Número de líneas vencidas y vigentes por grupo económico ▪ Número de Prórrogas como vigentes y vencidas por banca ▪ Número de Prórroga vigentes y vencidas por grupo económico
Condiciones :
<ul style="list-style-type: none"> ▪ Tipo de banca. ▪ Tipo de Zonal ▪ Año, semestre, trimestre, mes.
Beneficios:
<ul style="list-style-type: none"> ▪ Generación de Reportes ejecutivos y delivery de información confiable, en línea y descentralizada de manera rápida. ▪ Mejorar el monitoreo del avance de resultados mediante la creación ad-hoc de indicadores por parte de los usuarios finales.
Usuarios
<ul style="list-style-type: none"> ▪ VP Comercial (Admisión de riesgos, Área de gestión y transformación de procesos, área comercial)

Fuente: Propia

La Tabla 6 detalla las dimensiones, indicadores, condiciones, beneficios y usuarios que son indispensables para la atención al RFN2.

Tabla 6: Requerimiento 2 – base de tiempos registrados

Pregunta # 2 – Base de Tiempos Registradas
¿Cómo se evalúa el tiempo que se demora una propuesta en ser trabajada, en las distintas bancas dentro un determinado periodo de tiempo?
Dimensiones:
<ul style="list-style-type: none"> ▪ Propuesta ▪ Riesgo ▪ Estación (Comité directivo, Comité ejecutivo, Devolución por cuestionario) ▪ Seguimiento ▪ Tiempo (año, semestre, trimestre, mes, día) ▪ Acción (Aprobar, Devolver, Rechazar)
Indicadores:
<ul style="list-style-type: none"> ▪ Meta ▪ Tiempos por propuesta. ▪ Tiempos por estación ▪ Cantidad de propuestas elaboradas
Condiciones :
<ul style="list-style-type: none"> ▪ Tipo de banca. ▪ Tipo de Zonal ▪ Grupo Económico ▪ Fase ▪ Año, semestre, trimestre, mes.
Beneficios:
<ul style="list-style-type: none"> ▪ Generación de Reportes ejecutivos y delivery de información confiable, en línea y descentralizada de manera rápida. ▪ Mejorar el monitoreo del avance de resultados mediante la creación ad-hoc de indicadores por parte de los usuarios finales.
Usuarios
<ul style="list-style-type: none"> ▪ VP Comercial (Admisión de riesgos, usuario comercial)

Fuente: Propia

La Tabla 7 detalla las dimensiones, indicadores, condiciones, beneficios y usuarios que son indispensables para la atención al RFN3.

Tabla 7: Requerimiento 3 – devoluciones

Pregunta # 3 - Devoluciones
¿Cómo se evalúa la cantidad de devoluciones que realizan a través del sistema por medio de los ejecutivos, de las distintas bancas dentro un determinado periodo de tiempo?
Dimensiones:
<ul style="list-style-type: none"> ▪ Propuesta ▪ Ejecutivo ▪ Estación (Comité directivo, Comité ejecutivo, Devolución por cuestionario) ▪ Tiempo (año, semestre, trimestre, mes, día)
Indicadores:
<ul style="list-style-type: none"> ▪ Devoluciones por propuesta ▪ Devoluciones por ejecutivo ▪ Devoluciones por banca ▪ Devoluciones por zona ▪ Devoluciones por mes
Condiciones :
<ul style="list-style-type: none"> ▪ Tipo de banca. ▪ Tipo de Zonal ▪ Ejecutivo de negocio ▪ Año, semestre, trimestre, mes.
Beneficios:
<ul style="list-style-type: none"> ▪ Generación de Reportes ejecutivos y delivery de información confiable, en línea y descentralizada de manera rápida. ▪ Mejorar el monitoreo del avance de resultados mediante la creación ad-hoc de indicadores por parte de los usuarios finales.
Usuarios
<ul style="list-style-type: none"> ▪ VP Comercial (Admisión de riesgos, Área de gestión y transformación de procesos, área comercial)

Fuente: Propia

La **Tabla 8** detalla las dimensiones, indicadores, condiciones, beneficios y usuarios que son indispensables para la atención al RFN4.

Tabla 8: Requerimiento 4 – productividad

Pregunta # 4 - Productividad
¿Cómo se evalúa la productividad de los ejecutivos negocio en las distintas bancas dentro un determinado periodo de tiempo?
Dimensiones:
<ul style="list-style-type: none"> ▪ Propuesta ▪ Ejecutivo ▪ Seguimiento ▪ Tiempo (año, semestre, trimestre, mes, día) ▪ Acción (Aprobar, Devolver, Rechazar)
Indicadores:
<ul style="list-style-type: none"> ▪ Cantidad de clientes por ejecutivo ▪ Cantidad de informes por grupo ▪ Número de propuestas real ▪ Ratio de propuestas por número de recursos
Condiciones :
<ul style="list-style-type: none"> ▪ Ejecutivo de negocio
Beneficios:
<ul style="list-style-type: none"> ▪ Generación de Reportes ejecutivos y delivery de información confiable, en línea y descentralizada de manera rápida. ▪ Mejorar el monitoreo del avance de resultados mediante la creación ad-hoc de indicadores por parte de los usuarios finales.
Usuarios
<ul style="list-style-type: none"> ▪ VP Comercial (Admisión de riesgos, área comercial)

Fuente: Propia

La Tabla 9 detalla las dimensiones, indicadores, condiciones, beneficios y usuarios que son indispensables para la atención al RFN5.

Tabla 9: Requerimiento 5 – desembolsos de colocaciones

Pregunta # 5 – Desembolsos de Colocaciones
¿Cómo se evalúa la cantidad de ingresos de los Productos que son generados en distintas bancas dentro un determinado periodo de tiempo?
Dimensiones:
<ul style="list-style-type: none"> ▪ Producto (Carta Fianza, Carta de Crédito de Importación, Cobranza Avalada, Factoring de Exportación, Factoring de Importación, Financiamiento de Importación, Leasing Directo) ▪ Ejecutivo ▪ Tiempo (año, semestre, trimestre, mes, día) ▪ Instrucción ▪ Cliente
Indicadores:
<ul style="list-style-type: none"> ▪ Monto tasa ▪ Monto aprobado ▪ Monto disponible ▪ Número de días por plazo ▪ Cantidad de cuotas
Condiciones :
<ul style="list-style-type: none"> ▪ Tipo de banca. ▪ Tipo de Producto ▪ Año, semestre, trimestre, mes.
Beneficios:
<ul style="list-style-type: none"> ▪ Generación de Reportes ejecutivos y delivery de información confiable, en línea y descentralizada de manera rápida. ▪ Mejorar el monitoreo del avance de resultados mediante la creación ad-hoc de indicadores por parte de los usuarios finales.
Usuarios
<ul style="list-style-type: none"> ▪ VP Comercial (Área de gestión y seguimiento, área comercial)

Fuente: Propia

3.2.3 Diagramas Star Net

De acuerdo a las necesidades a cubrir de los cinco reportes, se realizaron los diagramas star net del datamart de vicepresidencia de banca comercial, los cuales abarcan tanto las dimensiones como las fact.

El primer diagrama de star net, aborda los requerimientos funcionales de base de líneas denominado como RFN1 que pertenecen al workflow de banca comercial que cuenta con una fact central que contiene métricas y al lado derecho se encuentran las variables de análisis más frecuentes: tiempo, cliente, propuesta. Ver Figura 14.



Figura 14: Diagrama Star Net Base de Líneas - WBC

Fuente: Propia

El segundo diagrama de star net diseñado, que aborda el requerimiento funcional RFN2 (devoluciones), es del workflow banca comercial que cuenta con un fact central que contiene métricas y al lado derecho se encuentran las variables de análisis más frecuentes: seguimiento, tiempo, propuesta y ejecutivo_negocio. Ver Figura 15.

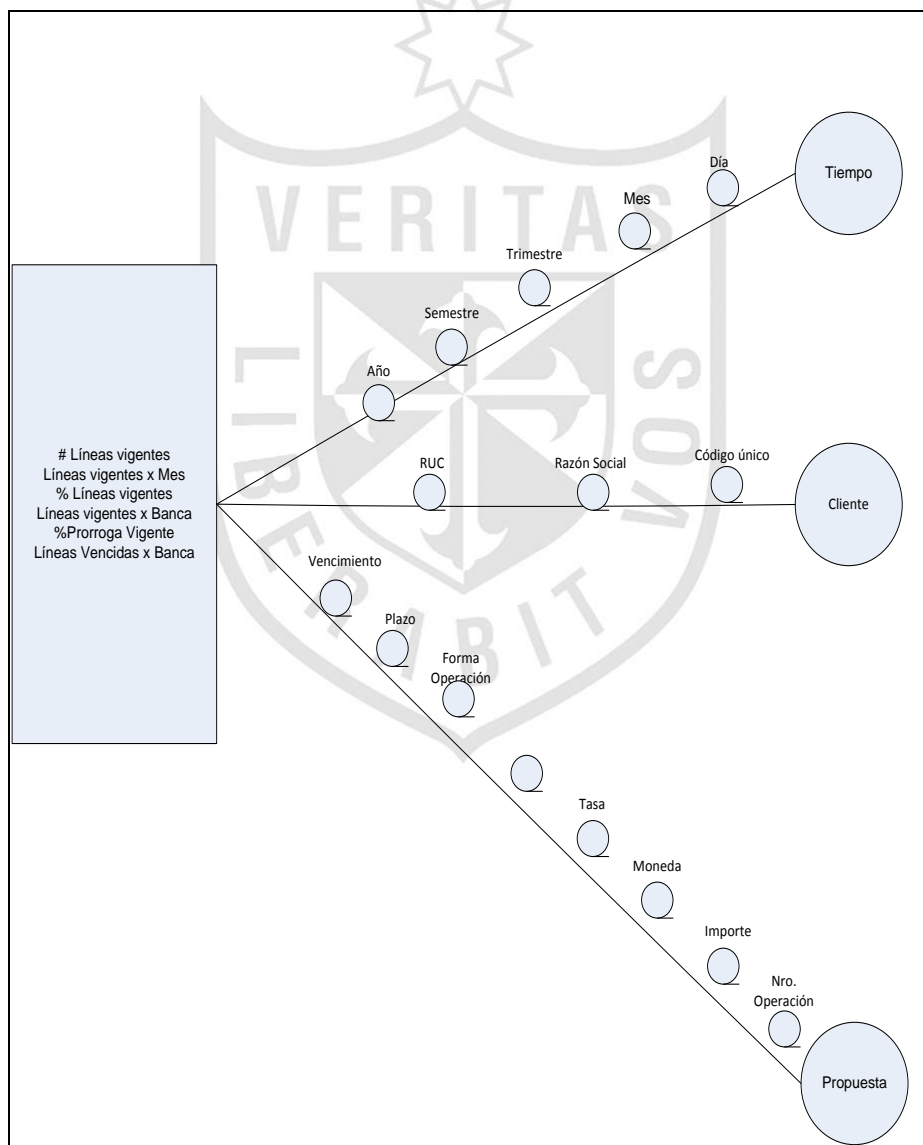

Figura 15: Diagrama Star Net Devoluciones- WBC

Fuente: Propia

El tercer diagrama de star net diseñado, que aborda el requerimiento funcional RFN3 (productividad), es del workflow banca comercial que cuenta con un fact central que contiene métricas y al lado derecho se encuentran las variables de análisis más frecuentes: seguimiento, tiempo, propuesta y ejecutivo_negocio. Ver Figura 16.

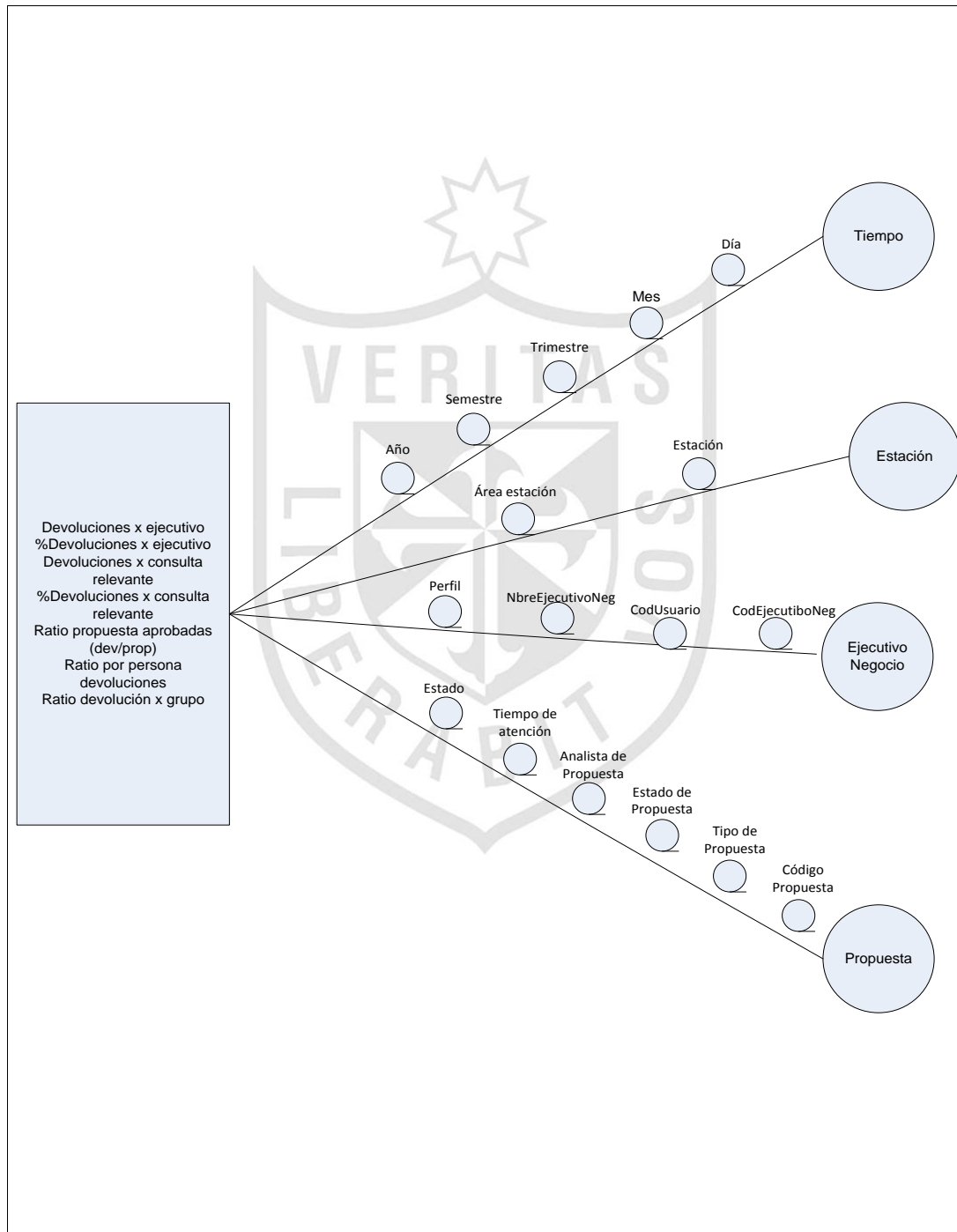

Figura 16: Diagrama Star Net Productividad - WBC

Fuente: Propia

El cuarto diagrama de star net diseñado, que aborda el requerimiento funcional RFN4 (base tiempos registradas), es del workflow banca comercial que cuenta con un fact central que contiene métricas y al lado derecho se encuentran las variables de análisis más frecuentes: tiempo, estación, propuesta_riesgo_máximo, propuesta, acción_propuesta, seguimiento. Ver Figura 17.

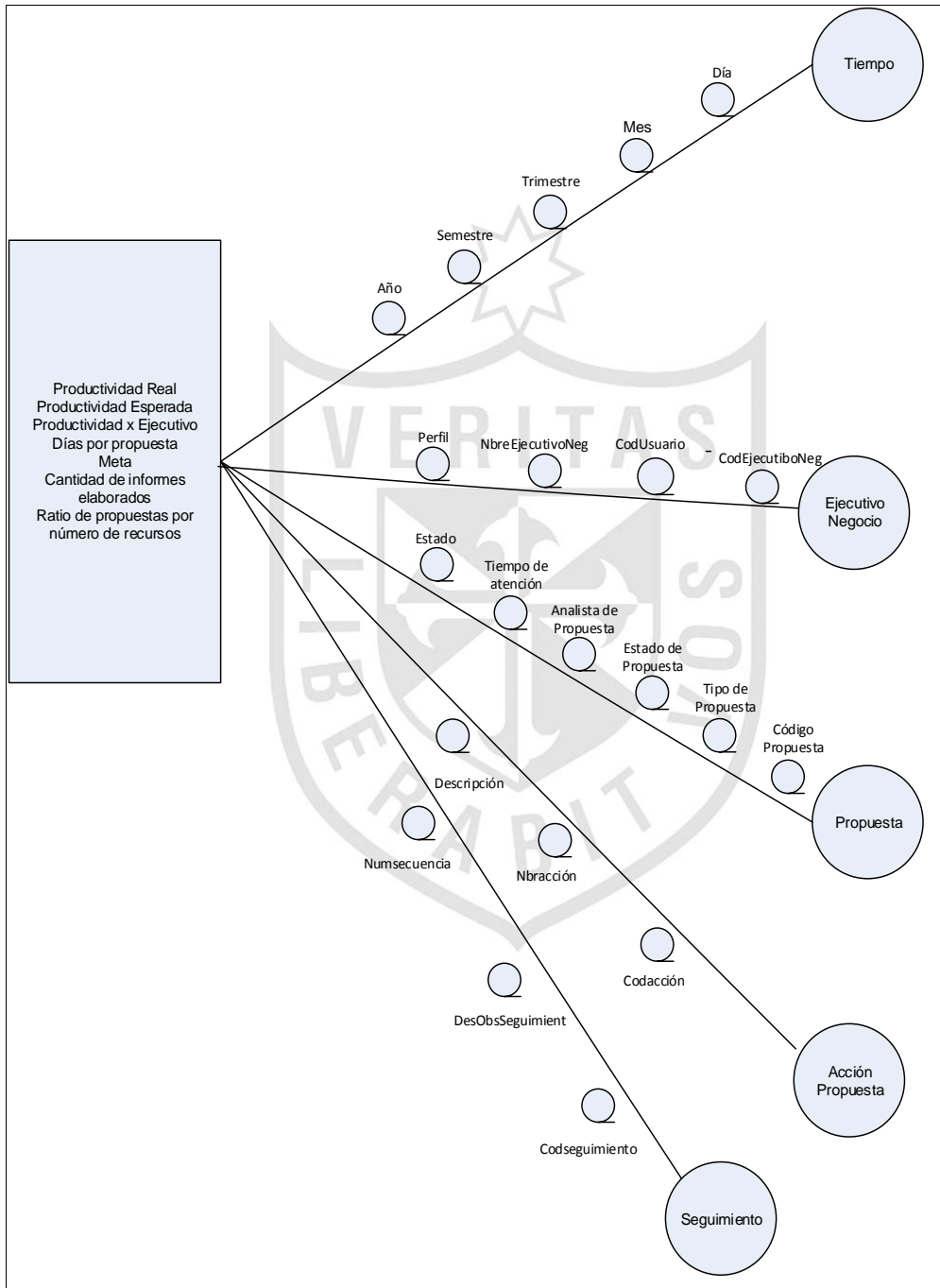

Figura 17: Diagrama Star Net Base tiempos registradas - WBC

Fuente: Propia

El quinto diagrama de star net diseñado, que aborda el requerimiento funcional RFN5 (desembolsos), es del workflow instrucción operativa que cuenta con un fact central que contiene métricas y al lado derecho se encuentran las variables de análisis más frecuentes: tiempo, producto, cliente, instrucción_operativa, ejecutivo_negocio. Ver Figura 18.

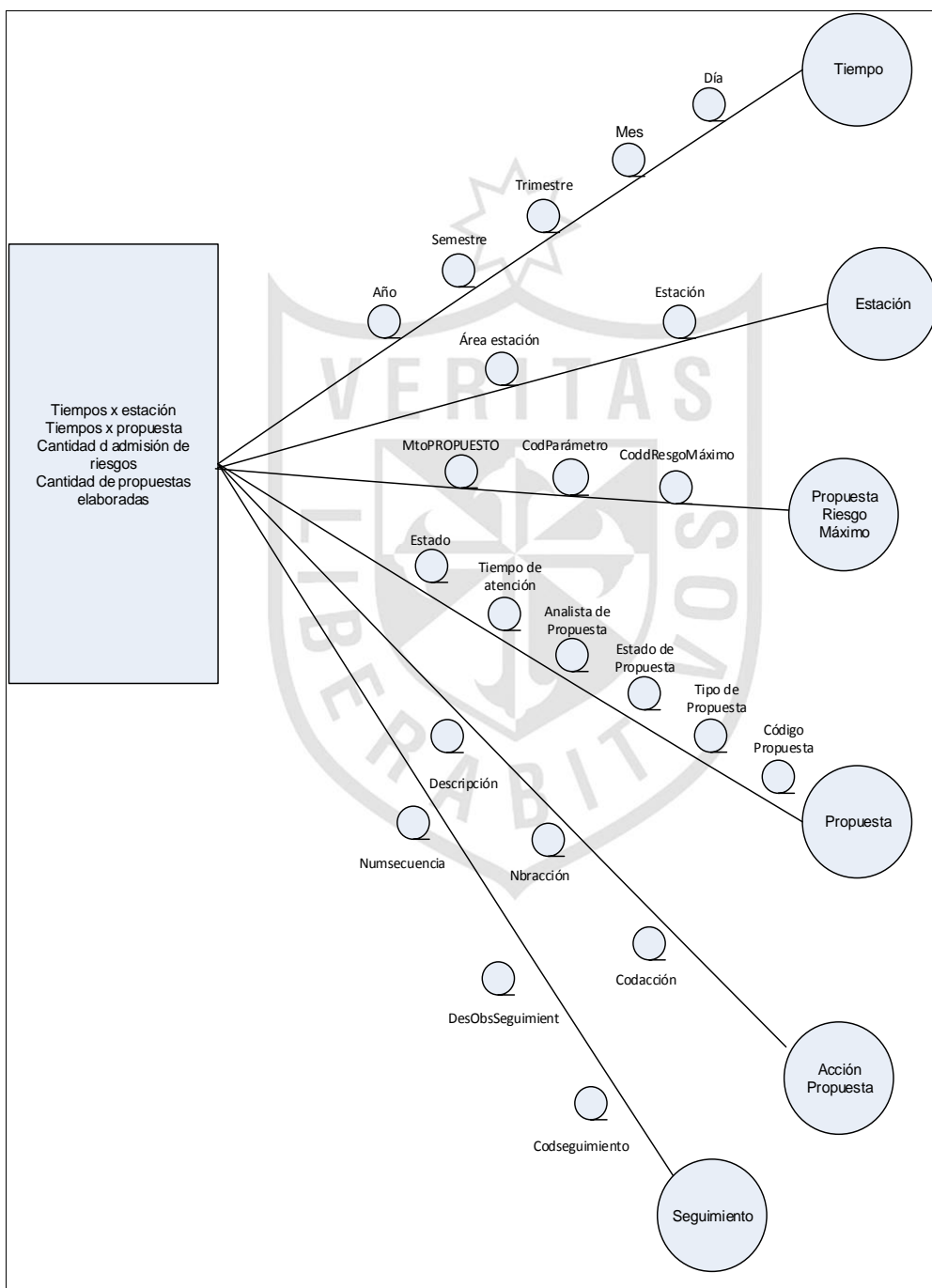

Figura 18: Diagrama Star Net Desembolsos - WIO

Fuente: Propia

3.2.4 Mapeo de datos primer nivel

Para realizar el mapeo de datos de primer nivel, se analizaron los reportes finales del área de VP Comercial:

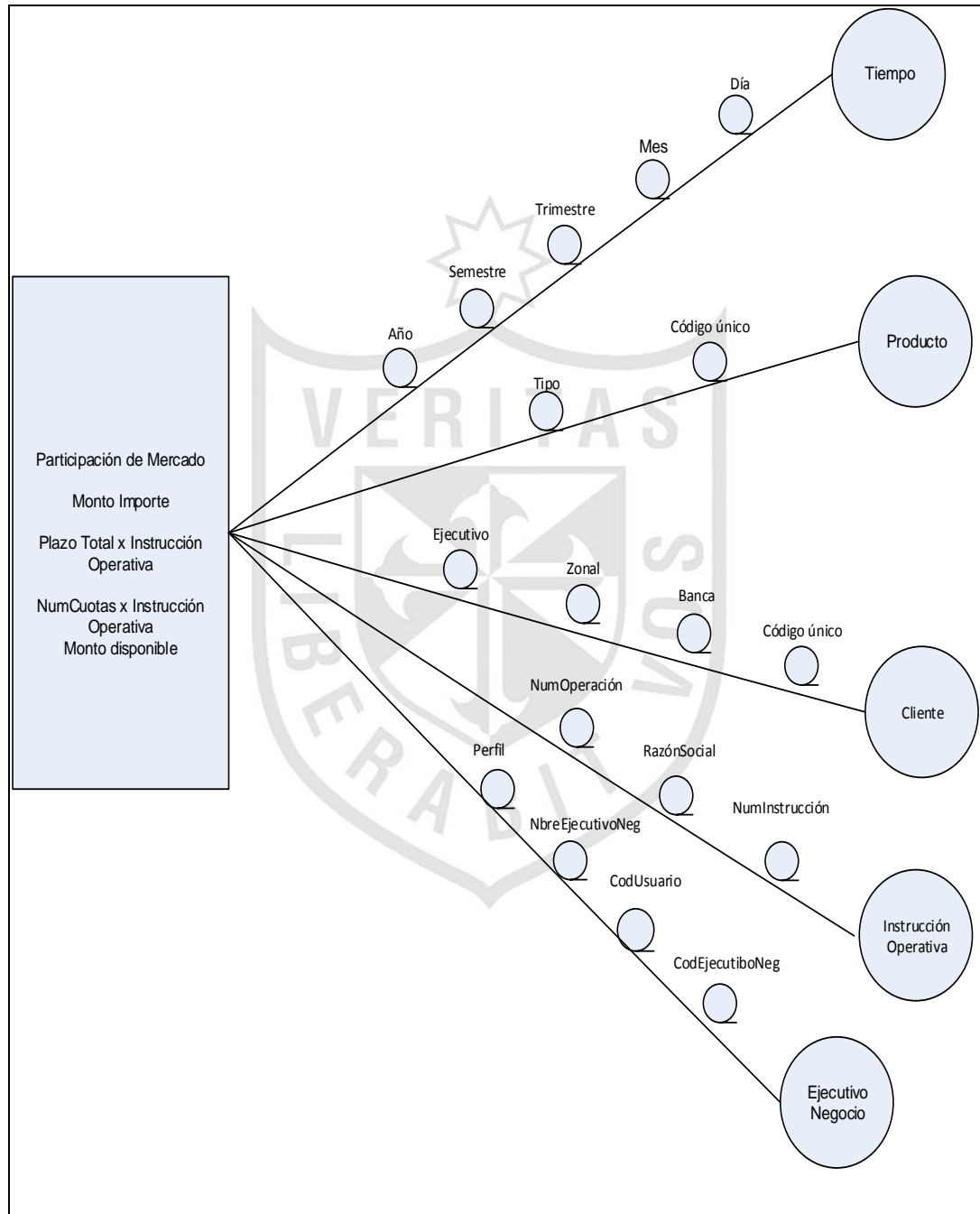
- a) Reporte WBC base de líneas - VP Comercial. Ver ANEXO 5.
- b) Reporte WBC devoluciones - VP Comercial. Ver ANEXO 6.
- c) Reporte WBC productividad - VP Comercial. Ver ANEXO 7.
- d) Reporte WBC tiempos - VP Comercial. Ver ANEXO 8.
- e) Reporte WIO desembolsos - VP Comercial. Ver ANEXO 9.

En la Tabla 10 se muestra un resumen de la cantidad de variables o campos identificados en cada reporte:

Tabla 10: Cuadro resumen mapeo de primer nivel

ID	Analista Responsable	Grupo	Reporte	Variables
1	Walter Salcedo	WBC	Base de Líneas	20
2	Walter Salcedo	WBC	Base Tiempos Registradas	23
3	Walter Salcedo	WBC	Devoluciones	16
4	Walter Salcedo	WBC	Productividad	16
5	José Ushiñahua	WIO	Reporte de Desembolsos de Colocaciones	29
TOTAL				104

Fuente: Propia

El mapeo de datos de primer nivel generado se puede visualizar en el ANEXO 4.

Las fuentes información origen de las 104 variables identificadas se muestran a continuación:

Tabla 11: Fuentes de información vicepresidencia comercial

Id	Nombre de la Fuente de información	Origen	Tipo de Fuente	Frecuencia Actualización	DBMS/ Interfaz	¿Se dispone del modelo de datos?
1	Workflow de la Banca Comercial	WBC	People Net	Diaria	Interface	Sí
2	Workflow de Instrucción Operativa	WIO	People Net	Diaria	Interface	Sí
3	IBWBCP.SEGUIMIENTO	WBC	Base de Datos	Diaria	DBMS	Sí
4	IBWBCP.PROPUESTARIESGOMAXIMO	WBC	Base de Datos	Diaria	DBMS	Sí
5	IBWBCP.PROPUESTA	WBC	Base de Datos	Diaria	DBMS	Sí
6	IBWBCP.CLIENTE_WBC	WBC	Base de Datos	Diaria	DBMS	Sí
7	IBWBCP.ACCIONPROPUESTA_WBC	WBC	Base de Datos	Diaria	DBMS	Sí
8	IBWBCP.EJECUTIVONEGOCIO_WBC	WBC	Base de Datos	Diaria	DBMS	Sí
9	IBWBCP.ESTACION_WBC	WBC	Base de Datos	Diaria	DBMS	Sí
10	IBWIOA.CLIENTE	WIO	Base de Datos	Diaria	DBMS	Sí
11	IBWIOA.INSTRUCCIONOPERATIVA	WIO	Base de Datos	Diaria	DBMS	Sí
12	IBWIOA.PRODUCTO	WIO	Base de Datos	Diaria	DBMS	Sí

Fuente: Propia

3.3 Diseño de arquitectura técnica

En la siguiente tabla se listan las herramientas de inteligencia de negocios con las que cuenta el banco Interbank.

Tabla 12: Inventario de hardware y software

Software	Versión	Descripción
Oracle	10g	Herramienta de almacén de datos.
IBM InfoSphere DataStage	v. 8.1	Herramienta de IBM para realizar el proceso ETL
IBM Cognos	v. 10	Herramienta para la explotación del datamart.
Sistema operativo AIX		Sistema operativo de los servidores que almacenan la información del datamart.
MS SQL Server	2008	Herramienta de almacén de datos.

Fuente: Propia

Los datos de las diversas fuentes de información pasaran por un proceso de extracción y transformación para luego ser cargados a la base del modelo final mediante la herramienta ETL llamada IBM InfoSphere DataStage.

- a) **Sistemas Fuente.** Son todas las fuentes de información que se utilizara para poder cargar el modelo del Datamart VP Comercial
- b) **Datawarehouse.** Es el repositorio central que procesara la información de distintas áreas de Negocio. Se han considerado 3 capas para el procesamiento de la información:

- **Capa STAGING (OWBSTG)**

Es el punto de comunicación entre los sistemas fuente y el DWH. Aquí se realizan las tareas de limpieza de datos para que entre de manera limpia al ambiente ODS. Ver Figura 19.

- **Capa ODS**

En esta capa se tiene un modelo relacional normalizado el cual permite asegurar la integridad de los datos. Además, esta capa guarda información histórica. Ver Figura 19.

- **Capa BDS**

El ambiente BDS es usado para contener la información resumida y agregada de lo que se tiene en ODS. Sirve para la exploración analítica del negocio pues ya se ha procesado, resumido la información operacional y sus estructuras de datos se encuentran preparadas para procesar consultas con un mayor performance que un modelo relacional. Ver Figura 19.

c) Explotación. En esta capa es donde el usuario final consumirá la información que necesita para sus labores diarias.





Figura 19: Diagrama datawarehouse – arquitectura TI

Fuente: Propia

3.4 Diseño del modelo dimensional

El diseño y nomenclatura de las tablas y campos del datamart, está basado en el documento “IBK - Estándares y Nomenclatura para los Modelos de Información v7 0”. Ver ANEXO 10.

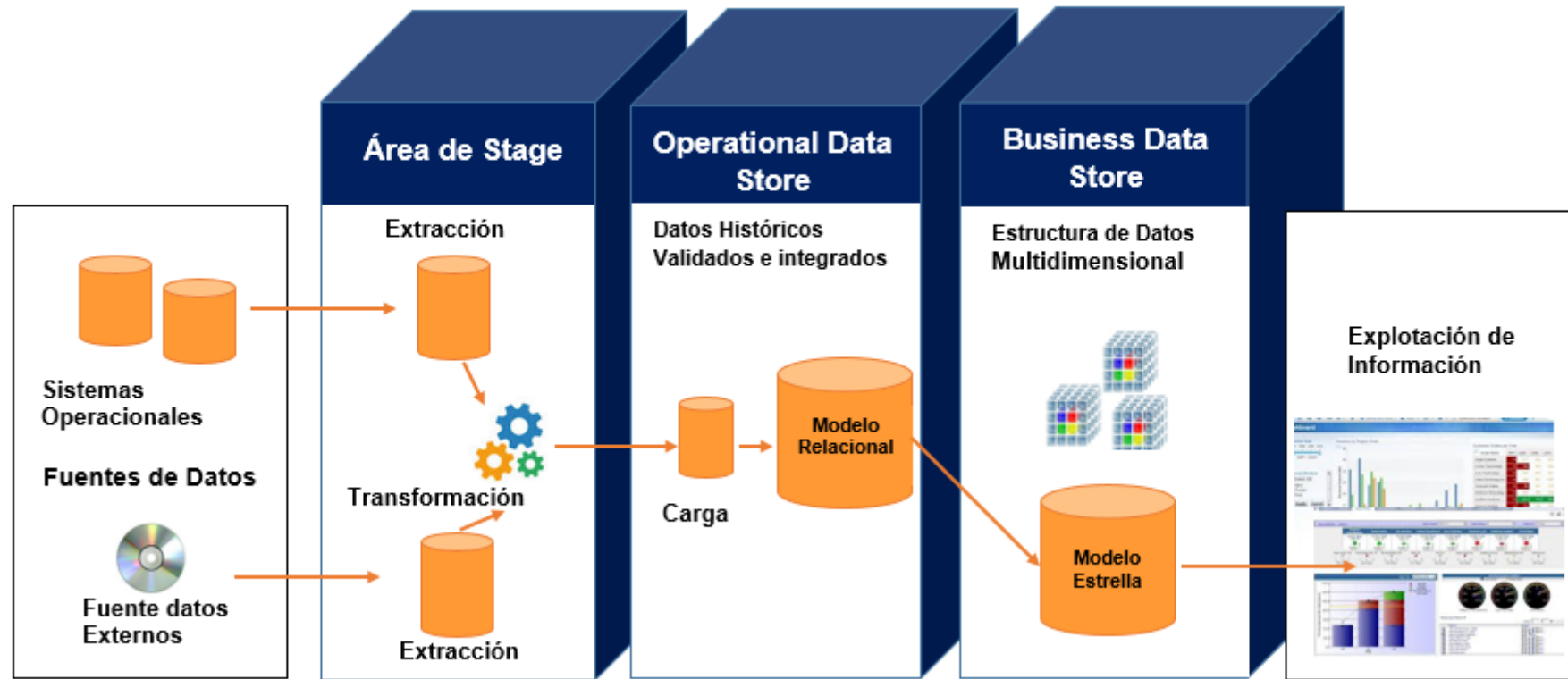
3.4.1 Modelo lógico

Como resultado del análisis dimensional, el datamart cuenta con la siguiente estructura:

Facts:

- FBC_BASELINEAS
- FBC_DESEMBOLSOS
- FBC_DEVOLUCIONES
- FBC_DETALLADO_PRODUCTIVIDAD
- FBC_BASETIEMPOS_REGISTRADAS

Dimensiones:

- LBC_MAECLIENTE
- LBC_CODACCIONPROPUESTA
- LBC_PROPUESTA
- LBC_CODESTACION
- LBC_MAEDIA
- LBC_MAE EJECUTIVONEGOCIO
- LBC_MAEPRODUCTO
- LBC_INSTRUCCIONOPERATIVA
- LBC_MAEDIA
- LBC_SEGUIMIENTO
- LBC_PROPUESTARIESGOMAXIMO

En la Figura 20 se muestra el modelo dimensional para el reporte de base de líneas.



Figura 20: Modelo lógico base de líneas

Fuente: Propia

En la Figura 21 se muestra el modelo dimensional para el reporte de desembolsos.

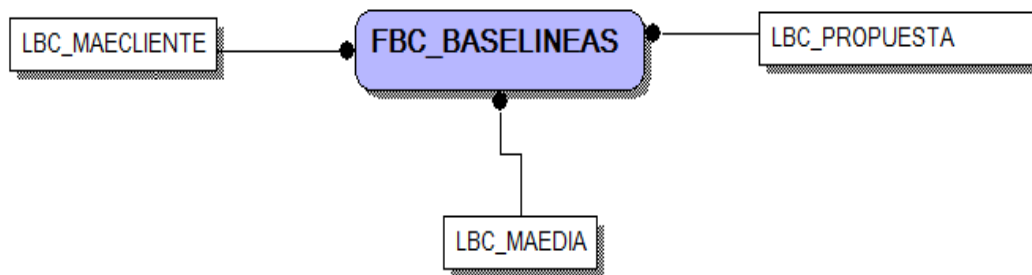

Figura 21: Modelo lógico desembolsos

Fuente: Propia

En la Figura 22 se muestra el modelo dimensional para el reporte de desembolsos.

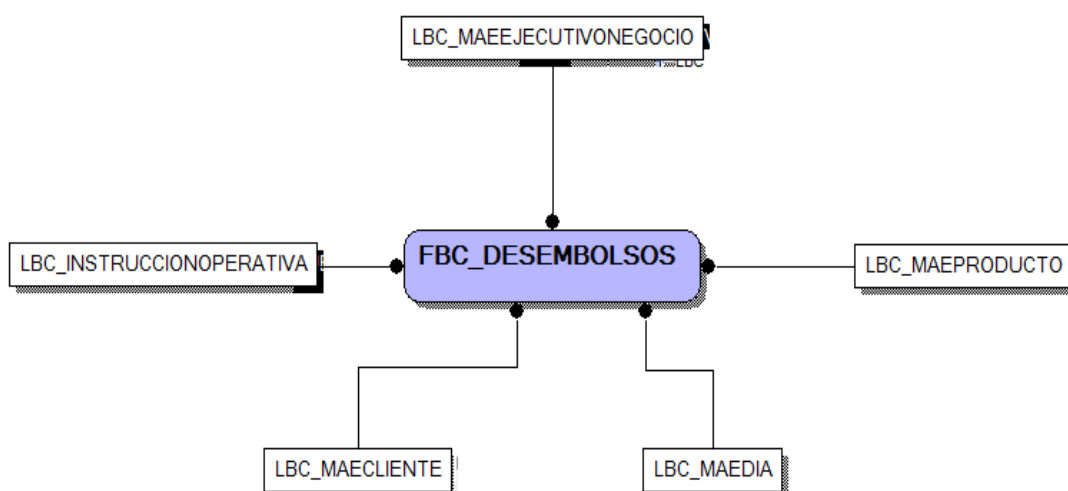

Figura 22: Modelo lógico devoluciones

Fuente: Propia

En la Figura 23 se muestra el modelo dimensional para el reporte de productividad.

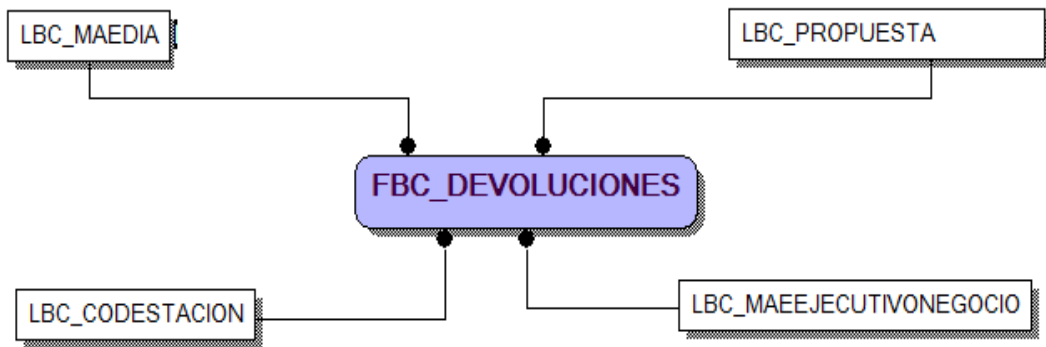

Figura 23: Modelo lógico productividad

Fuente: Propia

En la Figura 24 se muestra el modelo dimensional para el reporte de base de tiempos registradas.

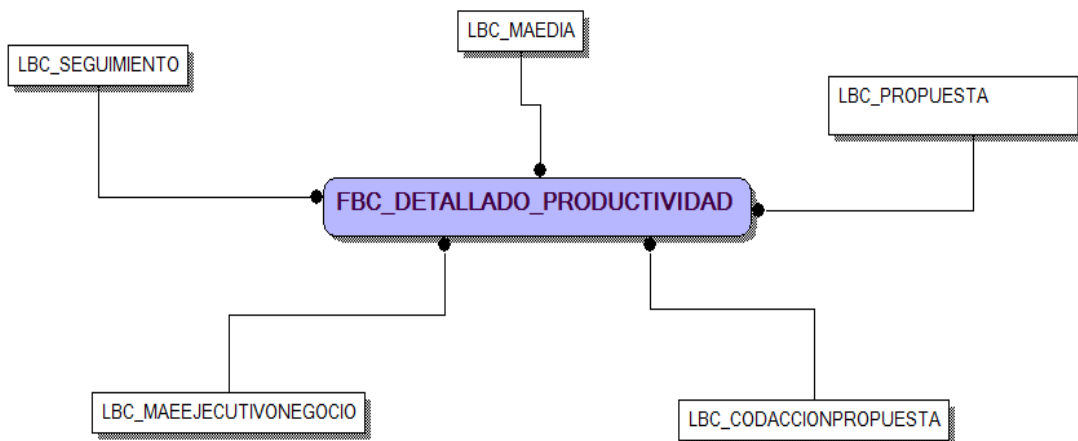

Figura 24: Modelo lógico de base de tiempos registradas

Fuente: Propia

3.4.2 Modelo físico

Se detalla la estructura de las tablas facts y las dimensiones, con sus respectivos campos y tipos de datos.

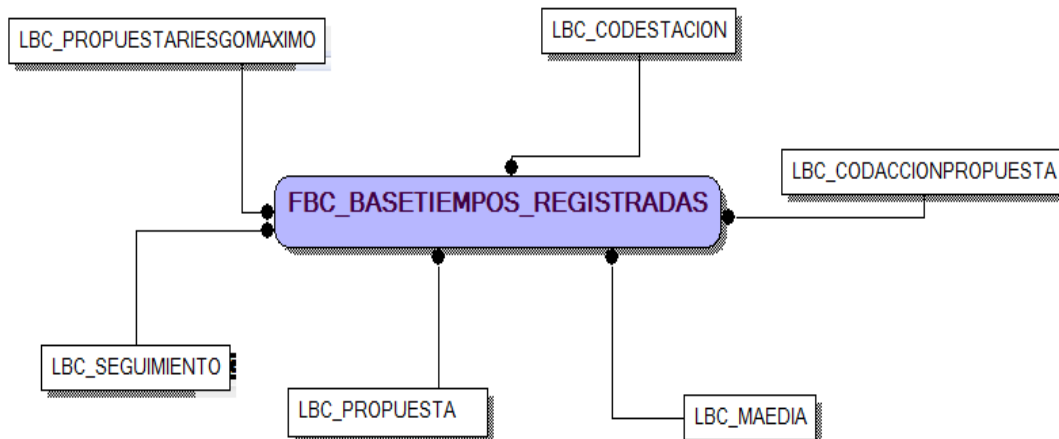
En la Figura 25 se muestra el modelo físico para el reporte base de líneas.



Figura 25: Modelo físico base de líneas

Fuente: Propia

En la Figura 26 se muestra el modelo físico para el reporte de desembolsos.

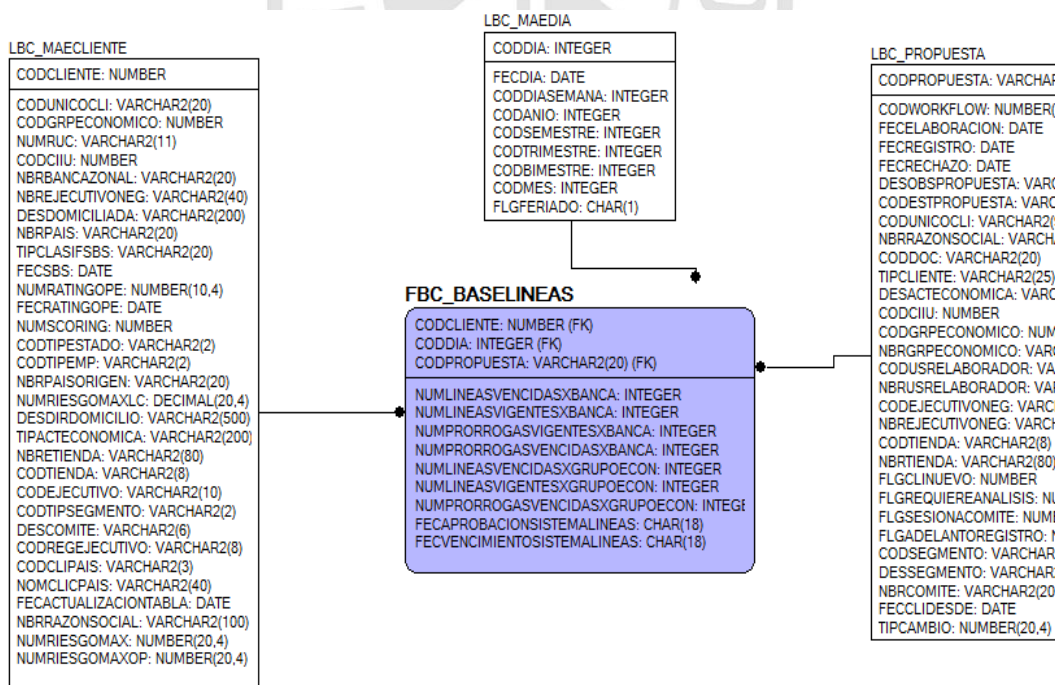

Figura 26: Modelo físico desembolsos

Fuente: Propia

En la Figura 27 se muestra el modelo físico para el reporte de devoluciones.

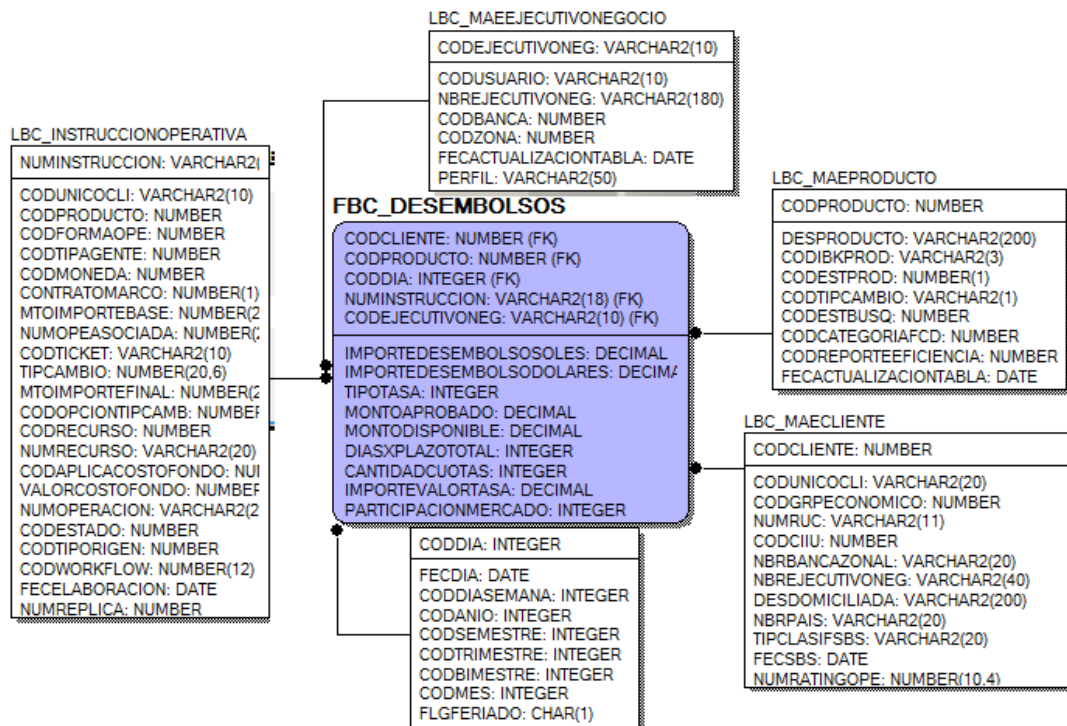

Figura 27: Modelo físico devoluciones

Fuente: Propia

En la Figura 28 se muestra el modelo físico para el reporte de productividad.

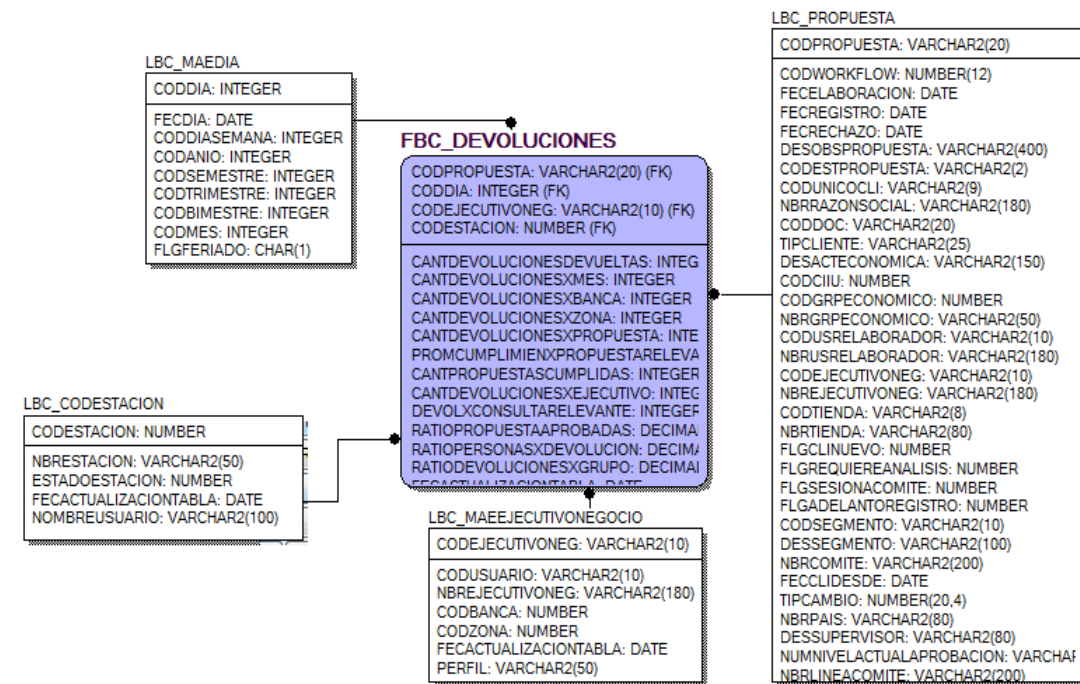

Figura 28: Modelo físico productividad

Fuente: Propia

En la Figura 29 se muestra el modelo físico para el reporte de base de tiempo registradas.

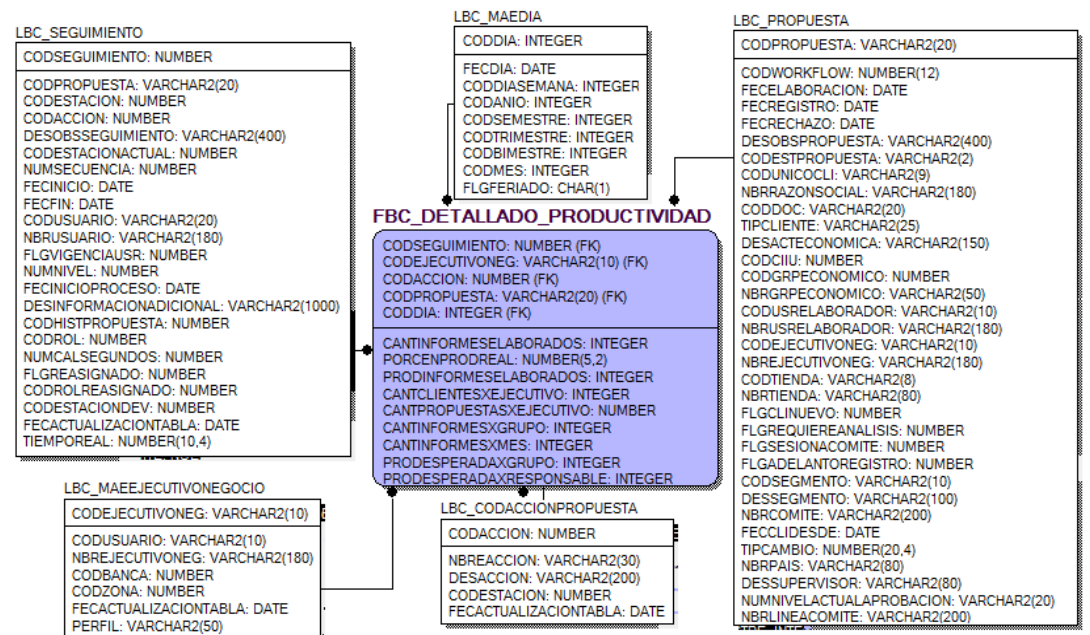

Figura 29: Modelo físico de base de tiempos registradas

Fuente: Propia

3.4.3 Diccionario de datos

En esta sección se describe a nivel funcional cada campo de las tablas pertenecientes al datamart de la vicepresidencia de banca comercial, ver ANEXO 14.

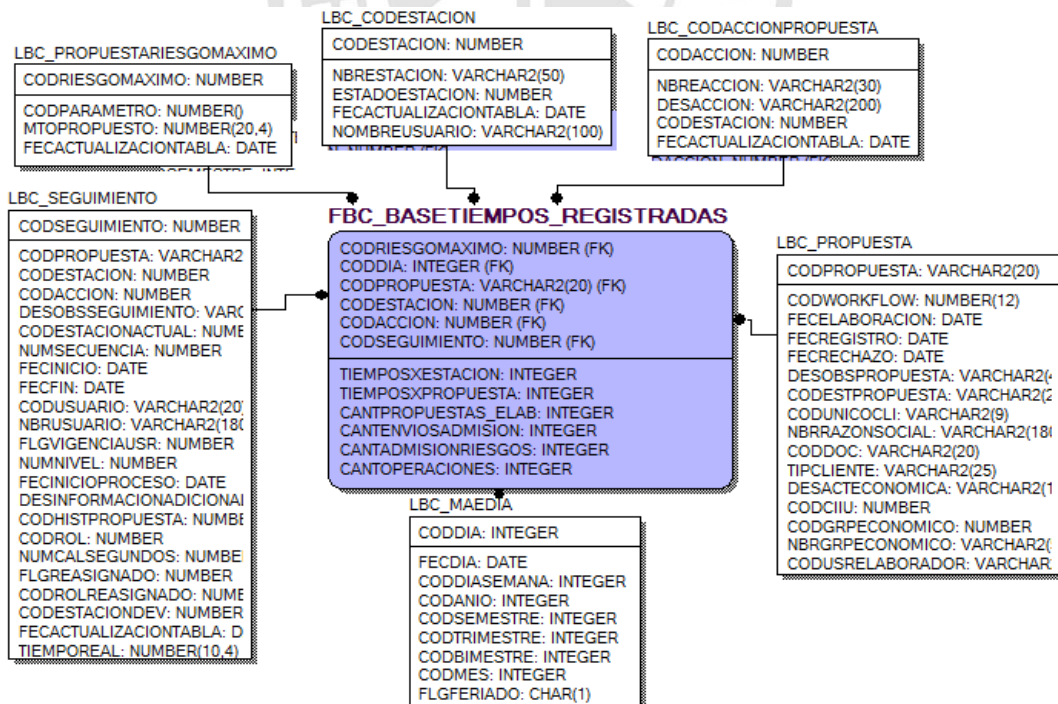
Este documento se desarrolló considerando las capas de datawarehouse establecidas en el diseño de arquitectura técnica del datamart de vicepresidencia comercial, las cuales son: OWBSTG, ODS Y BDS. Ver Figura 19.

3.4.4 Mapeo de datos fuente - destino

Este documento contiene la trazabilidad de los campos desde la fuente origen al destino final del datamart. Se ha desarrollado en base a las capas establecidas en el diseño de arquitectura técnica del datamart de vicepresidencia comercial (OWBSTG, ODS Y BDS). Ver documento en el ANEXO 3.

3.4.5 Dimensionamiento de objetos

Se realizó el dimensionamiento de las tablas de la capa OWBSTG, ODS y BDS del datamart de vicepresidencia comercial, el cual se encuentra en el ANEXO 12.

3.5 Diseño e implementación de ETL

El desarrollo de los jobs de extracción, transformación y carga del datamart, están basados en el documento “Estándares de desarrollo y nomenclatura DataStage v3.0”. Ver ANEXO 11.

3.5.1 Diseño jobs datastage

Se detalla la secuencia para la elaboración de los procesos ETL, estos alimentaran cada capa hasta poblar de información a las tablas destino (dimensiones y facts).



Figura 30: Capas del datawarehouse

Fuente: Propia

a) Capa OWBSTG

A continuación se detalla la implementación de extracción, transformación y carga de la tabla T_INSTRUCCIONOPERATIVA. El desarrollo de todas las tablas pertenecientes a esta capa de se pueden ver en el ANEXO 15.

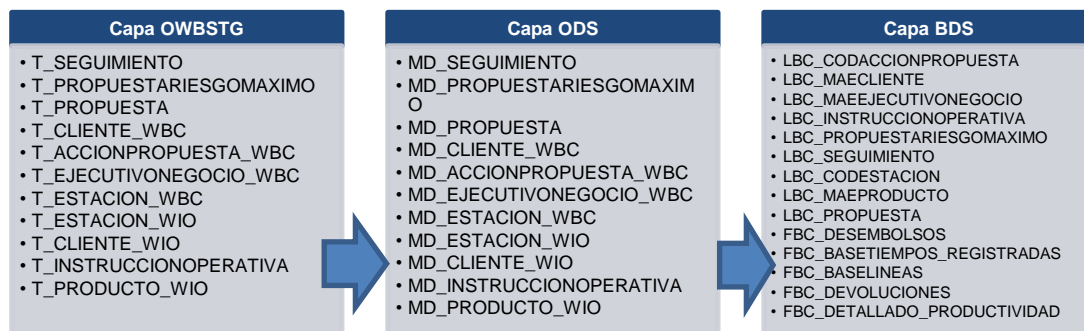
T_INSTRUCCIÓNOPERATIVA

En la Figura 31 se muestra la extracción de la información de la fuente IBWIOA.INSTRUCCIONOPERATIVA a un dataset, el cual es un almacén temporal de datos.



Figura 31: Job de extracción de t_instruccionoperativa

Fuente: Propia

El dataset cargado en la Figura 31 es la entrada para cargar la tabla en staging OWBSTG.T_INSTRUCCIONOPERATIVA.

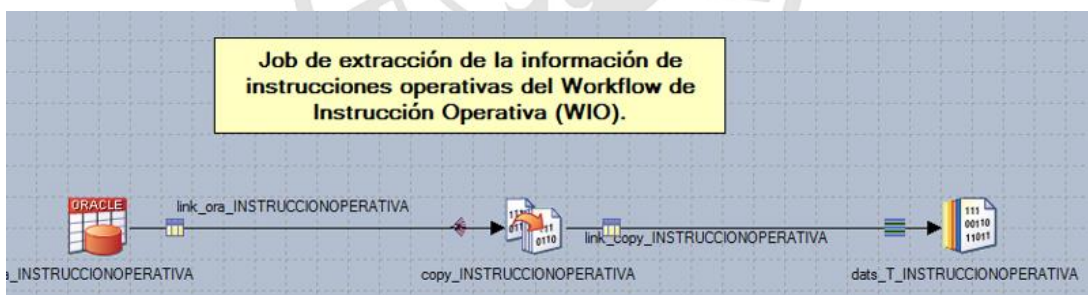

Figura 32: Job de carga de t_instruccionoperativa

Fuente: Propia

Al finalizar la construcción de los job para la carga de cada tabla a la capa staging (OWBSTG), se desarrolla el job secuencial que ejecutara los jobs en secuencia. Debe contener un manejador de errores.

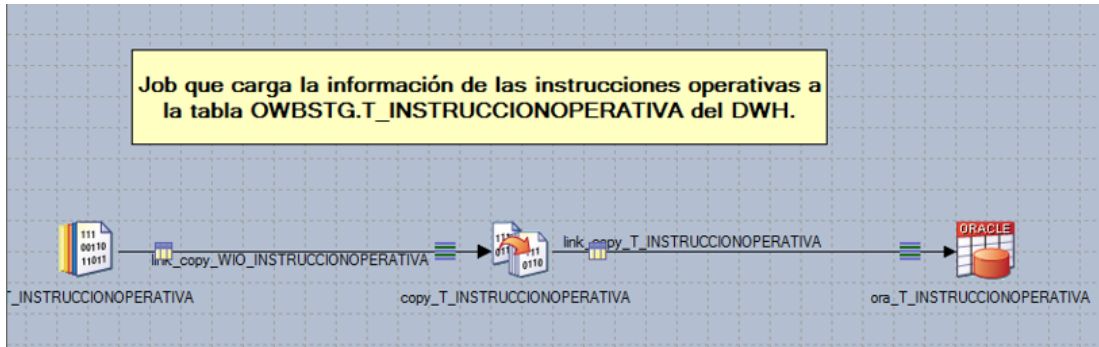

Figura 33: Job secuencial de t_instruccionoperativa

Fuente: Propia

b) Capa ODS

A continuación se detalla la implementación de extracción, transformación y carga de la tabla MD_INSTRUCCIONOPERATIVA. El desarrollo de todas las tablas pertenecientes a esta capa de datawarehouse se pueden ver en el ANEXO 16.

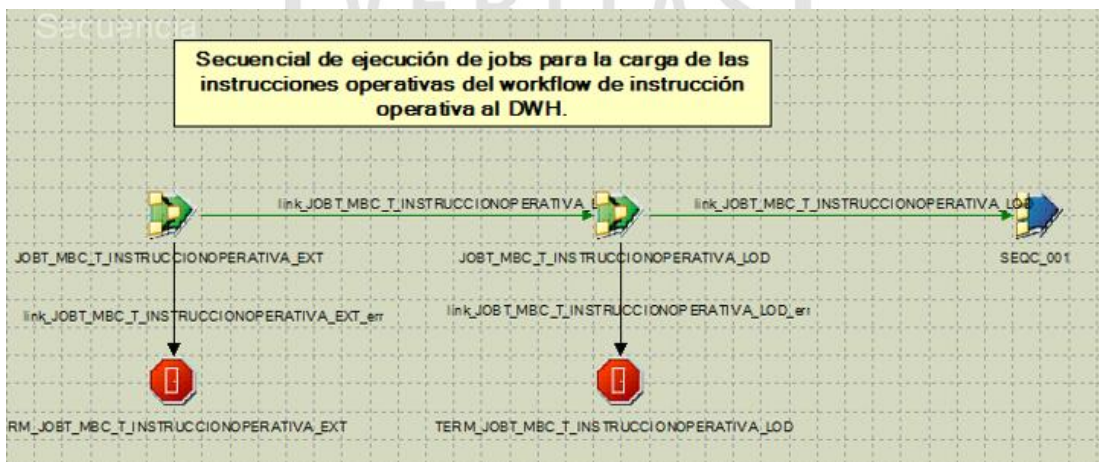
MD_INSTRUCCIONOPERATIVA

En la Figura 34 se muestra la extracción de la información de la capa staging OWBSTG.T_INSTRUCCIONOPERATIVA a un dataset, el cual es un almacén temporal de datos.



Figura 34: Job de extracción de md_instruccionoperativa

Fuente: Propia

El dataset cargado en la Figura 34 es la entrada para realizar la validación y transformación de los datos para ser cargados a la capa ODS.

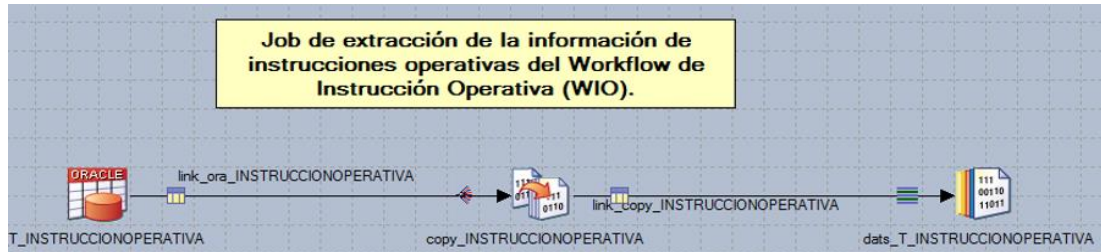

Figura 35: Job de transformación de md_instruccionoperativa

Fuente: Propia

El dataset cargado en la Figura 35 es la entrada para cargar la tabla en ODS FDM.MD_INSTRUCCIONOPERATIVA.

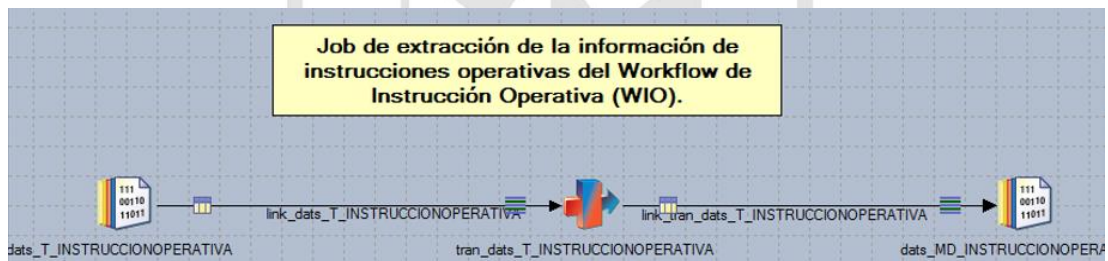

Figura 36: Job de carga de md_instruccionoperativa

Fuente: Propia

Al finalizar la construcción de los job para la carga de cada tabla a la capa ODS, se desarrolla el job secuencial que ejecutara los jobs en secuencia. Debe contener un manejador de errores.

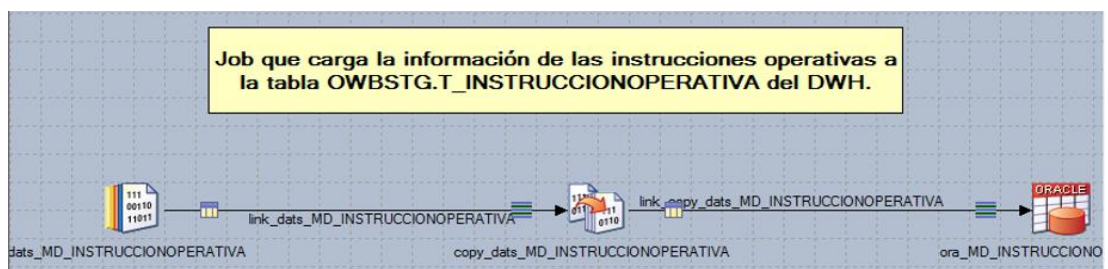

Figura 37: Job secuencial de md_instruccionoperativa

Fuente: Propia

c) Capa BDS

A continuación se detalla la implementación de extracción, transformación y carga de la dimensión LBC_CODESTACION. El desarrollo de todas las tablas pertenecientes a esta capa de datawarehouse se pueden ver en el ANEXO 17.

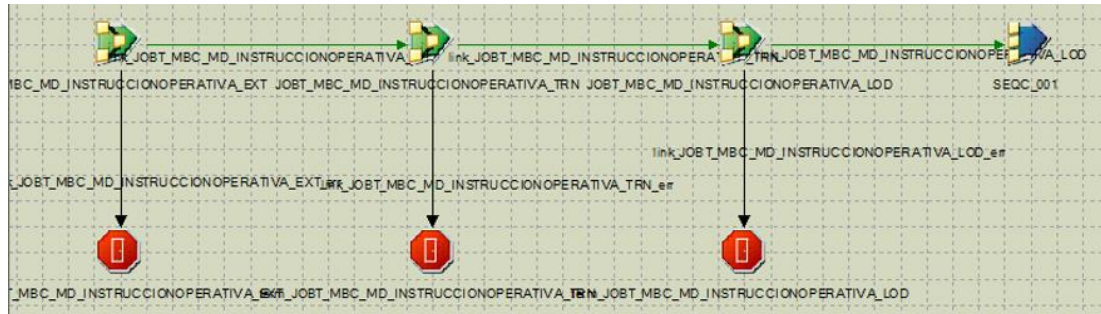
LBC_CODESTACION

En la Figura 38 se muestra la extracción de la información de la capa staging FDM.MD_ESTACION_WBC a un dataset, el cual es un almacén temporal de datos.



Figura 38: Job de extracción de md_estacion_wbc

Fuente: Propia

En la Figura 39 se muestra la extracción de la información de la capa staging FDM.MD_ESTACION_WIO a un dataset, el cual es un almacén temporal de datos.

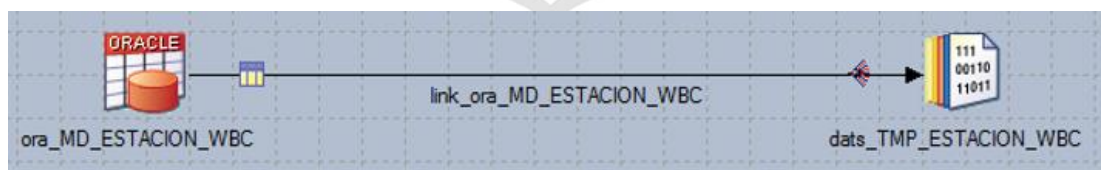

Figura 39: Job de extracción de md_estacion_wio

Fuente: Propia

Los datasets cargados anteriormente se juntan en un único dataset.

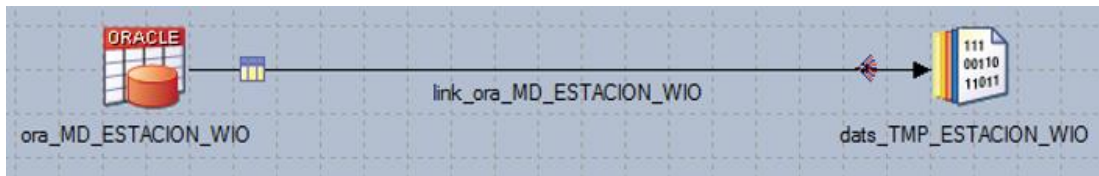

Figura 40: Job de transformación de lbc_codestacion

Fuente: Propia

El dataset creado en la ilustración anterior es la entrada para cargar a la tabla final LBC_CODESTACION.

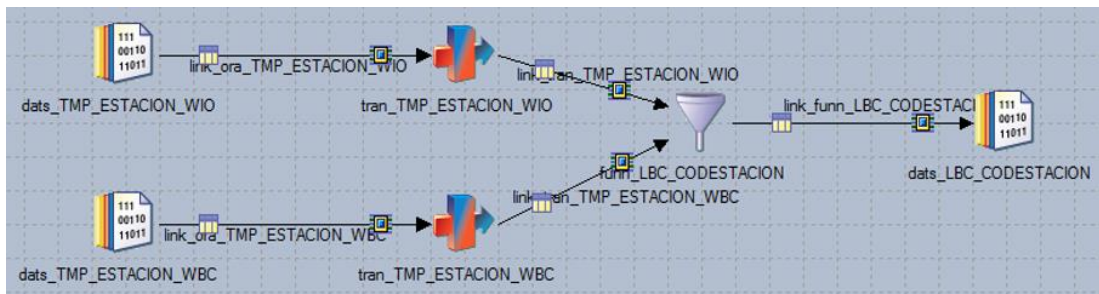

Figura 41: Job de carga de lbc_codestacion

Fuente: Propia

Al finalizar la construcción de los jobs de la capa BDS, se desarrolla el job secuencial que ejecutara los jobs en secuencia. Debe contener un manejador de errores.

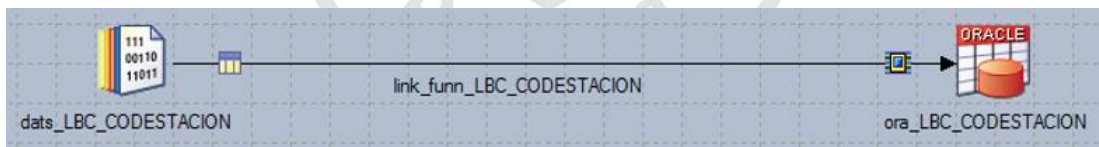

Figura 42: Job secuencial de lbc_codestacion

Fuente: Propia

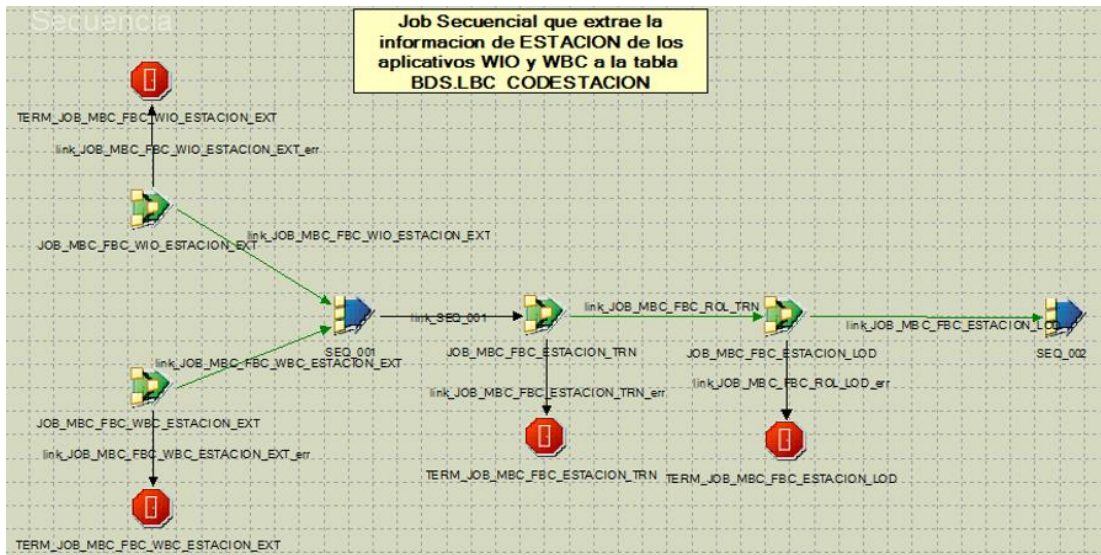

CAPÍTULO IV

PRUEBAS Y RESULTADOS

4.1 Cuadres de carga

El cuadro de carga constata que la información llevada desde la fuente hacia el destino no ha sufrido ninguna alteración adicional a las ya esperadas luego de los cambios del ETL.

Este tipo de cuadros se realiza de manera interna sin necesidad del usuario final. La conformidad es dada por los administradores del repositorio de datos dentro de Interbank.

Conteo de Registros

Capa OWBSTG

En la Tabla 13 se muestra la cantidad de registros cargados desde el origen (tablas del aplicativo), hasta las tablas destino que forman parte de la capa OWBSTG.

Tabla 13: Conteo de registros - Capa OWBSTG

Ítem	Tabla Origen (WBC - WIO)	Criterio filtro	# Registros	Tabla Destino (OWBSTG)	# Registros	Conformidad
1	SEGUIMIENTO	ninguno	345136,00	T_SEGUIMIENTO	345136,00	Sí
2	PROPUESTARIESGOMAXIMO	ninguno	596579,00	T_PROPUESTARIESGOMAXIMO	596579,00	Sí
3	PROPUESTA	ninguno	2439,00	T_PROPUESTA	2439,00	Sí
4	CLIENTE_WBC	ninguno	1885,00	T_CLIENTE_WBC	1885,00	Sí
5	ACCIONPROPUESTA_WBC	ninguno	21,00	T_ACCIONPROPUESTA_WBC	21,00	Sí
6	EJECUTIVONEGOCIO_WBC	ninguno	90,00	T_EJECUTIVONEGOCIO_WBC	90,00	Sí
7	ESTACION_WBC	ninguno	34,00	T_ESTACION_WBC	34,00	Sí
8	ESTACION_WIO	ninguno	34,00	T_ESTACION_WIO	34,00	Sí
9	CLIENTE_WIO	ninguno	180000,00	T_CLIENTE_WIO	180000,00	Sí
10	INSTRUCCIONOPERATIVA	ninguno	360000,00	T_INSTRUCCIONOPERATIVA	360000,00	Sí
11	PRODUCTO_WIO	ninguno	7200,00	T_PRODUCTO_WIO	7200,00	Sí

Fuente: Propia

Capa ODS

En la **Tabla 14** se muestra la cantidad de registros cargados desde la capa de staging (OWBSTG), hasta las tablas destino que forman parte de la capa ODS.

Tabla 14: Conteo de registros - Capa ODS

Ítem	Tabla Origen	Criterio filtro	# Registros	Tabla Destino	# Registros	Conformidad
1	T_SEGUIMIENTO	ninguno	345136,00	MD_SEGUIMIENTO	345136,00	Sí
2	T_PROPUESTARIESGOMAXIMO	ninguno	596579,00	MD_PROPUESTARIESGOMAXIMO	596579,00	Sí
3	T_PROPUESTA	ninguno	2439,00	MD_PROPUESTA	2439,00	Sí
4	T_CLIENTE_WBC	ninguno	1885,00	MD_CLIENTE_WBC	1885,00	Sí
5	T_ACCIONPROPUESTA_WBC	ninguno	21,00	MD_ACCIONPROPUESTA_WBC	21,00	Sí
6	T_EJECUTIVONEGOCIO_WBC	ninguno	90,00	MD_EJECUTIVONEGOCIO_WBC	90,00	Sí
7	T_ESTACION_WBC	ninguno	34,00	MD_ESTACION_WBC	34,00	Sí
8	T_ESTACION_WIO	ninguno	34,00	MD_ESTACION_WIO	34,00	Sí
9	T_CLIENTE_WIO	ninguno	180000,00	MD_CLIENTE_WIO	180000,00	Sí
10	T_INSTRUCCIONOPERATIVA	ninguno	360000,00	MD_INSTRUCCIONOPERATIVA	360000,00	Sí
11	T_PRODUCTO_WIO	ninguno	7200,00	MD_PRODUCTO_WIO	7200,00	Sí

Fuente: Propia

Capa BDS

Como se muestra en la Tabla 15 se han cargado las tablas dimensionales y las tablas facts, con datos estandarizados y sin duplicidad, como es el caso de los clientes y las estaciones de WIO y WBC.

Tabla 15: Conteo de registros - Capa BDS

Ítem	Tabla Origen	Criterio filtro	# Registros	Tabla Destino	# Registros	Conformidad
1	MD_ACCIONPROPUESTA_WBC	ninguno	21,00	LBC_CODACCIONPROPUESTA	21,00	Sí
2	MD_PROPUESTARIESGOMAXIMO	ninguno	596579,00	LBC_PROPUESTARIESGOMAXIMO	596579,00	Sí
3	MD_EJECUTIVONEGOCIO_WBC	ninguno	90,00	LBC_MAE EJECUTIVONEGOCIO	90,00	Sí
4	MD_CLIENTE_WBC	ninguno	1885,00	LBC_MAECLIENTE	180000,00	Sí
5	MD_CLIENTE_WIO	ninguno	180000,00			
6	MD_INSTRUCCIONOPERATIVA	ninguno	360000,00	LBC_INSTRUCCIONOPERATIVA	360000,00	Sí
7	MD_SEGUIMIENTO	ninguno	345136,00	LBC_SEGUIMIENTO	345136,00	Sí
8	MD_ESTACION_WBC	ninguno	34,00	LBC_CODESTACION	34,00	Sí
9	MD_ESTACION_WIO	ninguno	34,00			
10	MD_PRODUCTO_WIO	ninguno	7200,00	LBC_MAEPRODUCTO_WBC	7200,00	Sí
11	MD_PROPUESTA	ninguno	2439,00	LBC_PROPUESTA	2439,00	Sí

Fuente: Propia

4.2 Tiempo de ejecución

A continuación se muestra los tiempos de ejecución por cada capa desarrollada.

Tabla 16: Tiempos de ejecución - Capa OWBSTA, ODS y BDS

CAPA OWBSTG	Tiempo	CAPA ODS	Tiempo	CAPA BDS	Tiempo
T_SEGUIMIENTO	2'	MD_SEGUIMIENTO	2'	LBC_CODACCIONPROPUESTA	4'
T_PROPUESTARIESGOMAXIMO	2'	MD_PROPUESTARIESGOMAXIMO	2'	LBC_MAECLIENTE	4'
T_PROPUESTA	2'	MD_PROPUESTA	2'	LBC_MAE EJECUTIVONEGOCIO	3'
T_CLIENTE_WBC	2'	MD_CLIENTE_WBC	2'	LBC_INSTRUCCIONOPERATIVA	4'
T_ACCIONPROPUESTA_WBC	1'	MD_ACCIONPROPUESTA_WBC	2'	LBC_PROPUESTARIESGOMAXIMO	4'
T_EJECUTIVONEGOCIO_WBC	1'	MD_EJECUTIVONEGOCIO_WBC	1'	LBC_SEGUIMIENTO	4'
T_ESTACION_WBC	1'	MD_ESTACION_WBC	1'	LBC_CODESTACION	3'
T_ESTACION_WIO	1'	MD_ESTACION_WIO	1'	LBC_MAEPRODUCTO_WBC	3'
T_CLIENTE_WIO	2'	MD_CLIENTE_WIO	2'	FBC_DESEMBOLSOS	6'
T_INSTRUCCIONOPERATIVA	2'	MD_INSTRUCCIONOPERATIVA	2'	FBC_BASETIEMPOS_REGISTRADAS	7'
T_PRODUCTO_WIO	1'	MD_PRODUCTO_WIO	1'	FBC_BASELINEAS	7'
-	-	-	-	FBC_DEVOLUCIONES	6'
-	-	-	-	FBC_DETALLADO_PRODUCTIVIDAD	7'
TOTAL	17 min	TOTAL	18 min	TOTAL	1 hora 2min

Fuente: Propia

En la Tabla 17 , se muestra una comparación entre la cantidad de recursos consumidos por el proceso anterior y la cantidad de recursos consumidos con el datamart implementado.

Tabla 17: Comparación uso de recursos en la generación de información estratégica

Procesos	PROCESO ACTUAL		PROCESO DIARIO DATAMART	
	Recursos (personas)	Tiempo (horas)	Recursos (personas)	Tiempo (horas)
Reportes				
DESEMBOLSOS	4 analistas de información	16	0 analistas	1.37
BASETIEMPOS_REGISTRADAS				
BASELINEAS				
DEVOLUCIONES				
DETALLADO_PRODUCTIVIDAD				

Fuente: Propia

Tabla 18: Comparación de número de días laborales por actividad

PROCESO ACTUAL			
	Trabajo(días)	Actividad (%)	Descripción
4 Recursos	22	100%	22 días equivale al 100% de trabajo mensual.
	2	9.1%	2 días son dedicados para labores operativas que equivalen a un 9.1% de la actividad mensual y el resto a labores funcionales.

Fuente: Propia

4.3 Resultados

Primer: La ejecución del datamart tiene una ejecución diaria de 1 hora con 37 minutos, disminuyendo el tiempo de generación de información estratégica del proceso actual en un 90.6%.

Contar con la información en tiempo real permitirá identificar los productos que generan mayor cantidad de ingresos y los que requieren mejorar sus estrategias de ventas, desarrollar estrategias para agilizar la atención y desembolso de los productos, medir la productividad de los ejecutivos de negocio identificando recursos potenciales como también recursos ineficientes con la finalidad de tomar acciones correctivas. Todo ello se verá reflejado en incrementos de utilidades para el banco.

Segundo: La generación de información estratégica cuenta con una ejecución automática, lo cual significa que los dos días dedicados a las labores operativas equivalentes a un 9.1% del trabajo mensual se reduzca en un 100%; permitiendo que los cuatro recursos encargados de la generación de información estratégica usen su capacidad y tiempo para cumplir sus funciones reales en el área. Esto permitirá incrementar las estrategias de captación de clientes, incrementar los rendimientos de los ejecutivos de negocio y aumentar las colocaciones de los productos de la banca comercial.

CAPÍTULO V

DISCUSIÓN Y APLICACIÓN

Este capítulo tiene como objetivo analizar e interpretar los resultados obtenidos. A modo de resumen se muestra la siguiente tabla:

Tabla 19: Objetivos vs resultados

OBJETIVOS ESPECIFICOS	RESULTADOS ESPERADO	RESULTADO OBTENIDO
OE1: Disminuir el tiempo de generación de información estratégica.	La información estratégica sea obtenida en un menor tiempo para apoyar a la toma de decisiones.	La ejecución del datamart tiene una duración de 1 hora con 37 minutos, disminuyendo el tiempo de generación de información estratégica del proceso actual en un 90.6%
OE2: Reducir labores operativas a recursos especializados	Los recursos especializados reduzcan las labores operativas para dedicar su tiempo en cumplir funciones reales en el área donde puedan ser aprovechadas sus capacidades.	La generación de información estratégica automatizada significa reducir en un 100% las labores de carga operativa, permitiendo que los analistas de información usen su capacidad y tiempo para cumplir sus funciones reales en el área.

Fuente: Propia

5.1 Discusión

Los resultados obtenidos en este proyecto, muestran que después de haberse desarrollado el datamart para la vicepresidencia de banca comercial hubo una disminución en el tiempo de generación de información estratégica y también una reducción de las labores de carga operativa a recursos especializados.

Por otro lado se comprueba que para lograr estos resultado es importante llegar a obtener la integridad en la data, se podría decir que, esta tarea es altamente crítica, pues tienen que ver con la materia prima del datamart. La desconfianza y pérdida de credibilidad de la datamart serán resultados inmediatos e inevitables, si el usuario choca con información inconsistente. Es por ello, que la calidad de los datos es un factor determinante en el éxito de estos proyectos. Es en esta etapa donde deben sanearse todos los inconvenientes relacionados con la calidad de los datos fuente para lograr el resultado esperado. (Kimball, 2002)

Como primer resultado el proceso actual tiene una duración de 16 horas para la generación de la información estratégica y con el proceso diario datamart tiene una duración de 1 hora y 37 minutos ya que los Jobs desarrollados procesan la información en grandes bloques y esto hace que el tiempo de procesamientos disminuya en un 90.6% respecto al proceso inicial.

Por lo anterior descrito se acepta la hipótesis planteada: que por medio del desarrollo de un datamart se logrará disminuir el alto consumo de recursos para la generación de información estratégica para el apoyo a la toma de decisiones de la vicepresidencia de banca comercial.

Como segundo resultado en el proceso actual requería de 4 analistas para generar la información estratégica pero como con el proceso datamart tiene una ejecución automática el tiempo dedicado con estos 4 recursos se redujo en un 100% esto va permitir que estos recursos se dediquen a desarrollar funciones reales en el área.

5.2 Aplicación

El resultado número 1, que consiste en la disminución del tiempo de generación de información estratégica, se aplicará para identificar los productos que generan mayor cantidad de ingresos y los que requieren mejorar sus estrategias de ventas, desarrollar estrategias para agilizar la atención y desembolso de los productos, medir la productividad de los ejecutivos de negocio identificando recursos potenciales como también recursos ineficientes con la finalidad de tomar acciones correctivas.

El resultado número 2, que consiste en la reducción de labores de carga operativa a recursos especializados, se aplicará para permitir que los cuatro recursos encargados de la generación de información estratégica usen su capacidad y tiempo para cumplir sus funciones reales en el área.

CONCLUSIONES

- Primera:** Mediante el datamart se logró disminuir el tiempo de generación de información estratégica a 1 hora y 37 minutos, lo cual equivale a un 90.6%. Obtener la información en un menor tiempo, y en tiempo real permitirá a los gerentes de vicepresidencia comercial desarrollar estrategias de ventas para los productos que generen mayores ingresos, además potenciar los productos con menores colocaciones; establecer mecanismos para agilizar la atención y desembolso de los productos; medir la productividad de los ejecutivos de negocio identificando recursos potenciales como también recursos ineficientes con la finalidad de potenciarlos para mejorar su desempeño y analizar tendencias de consumo y minería de datos gracias al almacenamiento histórico. Todo ello se verá reflejado en incrementos sustanciales de las utilidades del banco.
- Segunda:** Mediante el datamart se logró reducir en un 100% las labores operacionales de los 4 analistas encargados del proceso de generación de información estratégica, ya que cuenta con una ejecución automática. Esto permitirá que los cuatro analistas de negocio encargados de la generación de información estratégica usen su capacidad y tiempo para cumplir realmente su función dentro del área e identificar oportunidades de negocio, incrementando las estrategias de captación de clientes, y las colocaciones de los productos que generan mayor rentabilidad a la empresa.

RECOMENDACIONES

- Primera:** Mantener la arquitectura iniciada con lo cual se garantiza la integración y reutilización de la información.
- Segunda:** Implementar la herramienta Cognos para explotar el datamart construido, ya que es una herramienta de inteligencia de negocios que permitirá explorar datos, en cualquier combinación y en cualquier periodo de tiempo gracias a una gran gama de funcionalidad analítica, lo cual es mucho más eficiente que una hoja de cálculo.
- Tercera:** Desarrollar un plan de mantenimiento del datamart, con la finalidad de que este continúe con su funcionalidad operativa.
- Cuarta:** Dar seguimiento a la carga de información del datamart, a fin de que se mantenga actualizado y realmente sea de beneficio para los usuarios finales del área de vicepresidencia de banca comercial.
- Quinta:** Tomar como base este proyecto para satisfacer las necesidades en otras empresas bancarias ya que existen similitudes en cuanto a necesidades de información por ese motivo será adaptable en otras empresas.

FUENTES DE INFORMACIÓN

Curto, C. (2010). *Introducción al Business Intelligence*. Recuperado de

https://books.google.com.pe/books?id=iU3RAXYQXMkC&printsec=frontcover&hl=es&source=gbs_ge_summary_r&cad=0#v=onepage&q&f=false

Curto, J. (2010). *Introducción al Business Intelligence*. Recuperado de

https://books.google.com.pe/books?id=iU3RAXYQXMkC&pg=PA144&lpg=PA144&dq=introducci%C3%B3n+al+business+intelligence+josep+curto+d%C3%ADaz+pdf&source=bl&ots=Nnbajv83fq&sig=ZkQluwkCHsTHkSTeodyC6zuSc8&hl=es&sa=X&redir_esc=y#v=onepage&q=introducci%C3%B3n%20al%20business%20intelligence%20josep%20curto%20d%C3%ADaz%20pdf&f=false

Cibertec-DAT División de alta tecnología, C. (2015). *Introducción al business intelligence - Cap. 1.*

Inmon, W. H. (2002). *Building the Datawarehouse (Thrid Edition)*.

Inmon, W. H. (2002). *Building the Datawarehouse (Thrid Edition)*.

Recuperado a partir de

http://www.amazon.com/gp/reader/0471081302/ref=sib_dp_pt/102-9479105-4951347#reader-link

Kimball, R. (2002). *The Datawarehouse Toolkit*.

Kimball, R. (2002). *The Datawarehouse Toolkit*.

Interbank, P. (2013). *Historia Interbank*. Recuperado a partir de

<http://www.interbank.com.pe/nuestra-historia>



ANEXO 1

DESCRIPCIÓN DEL PROCESO DE WORKFLOW DE BANCA COMERCIAL

En la Ilustración 1 explicamos a detalle la generación de cada reporte estratégico de banca comercial.

Punto 1: El analista de riesgos ejecuta el procedimiento sp_generador_wbc (invoca a los procedimientos base de líneas, productividad, bases registradas, devoluciones), busca documento del mes anterior, genera una copia con la fecha del mes actual, borra información del mes anterior y pega los nuevos datos obtenidos del procedimiento. Esta secuencia de actividades es igual para los cuatro reportes. Este proceso es manual. Ver Ilustración 1.

Punto 2: Luego el analista de riesgos envía Excel al área de gestión y transformación para agregar columnas por cambios internos en la propuesta de crédito que no se encuentran en la base de datos, el área de gestión y transformación tarda en devolver el excel al Analista de Riesgos con los nuevos campos. Este proceso genera dependencia entre áreas. Ver Ilustración 1.

Punto 3: El analista de riesgos realiza macros y cálculos en excel de acuerdo a lo requerido por los usuarios finales. El reporte final tiene que ser revisado para ser entregado al usuario final. Este proceso es manual y se invierten muchas horas adicionales de trabajo. Ver Ilustración 1.



Ilustración 1: Modelo de procesos WBC

Fuente: Propia

ANEXO 2

DESCRIPCIÓN DEL PROCESO DE WORKFLOW DE INSTRUCCIÓN OPERATIVA

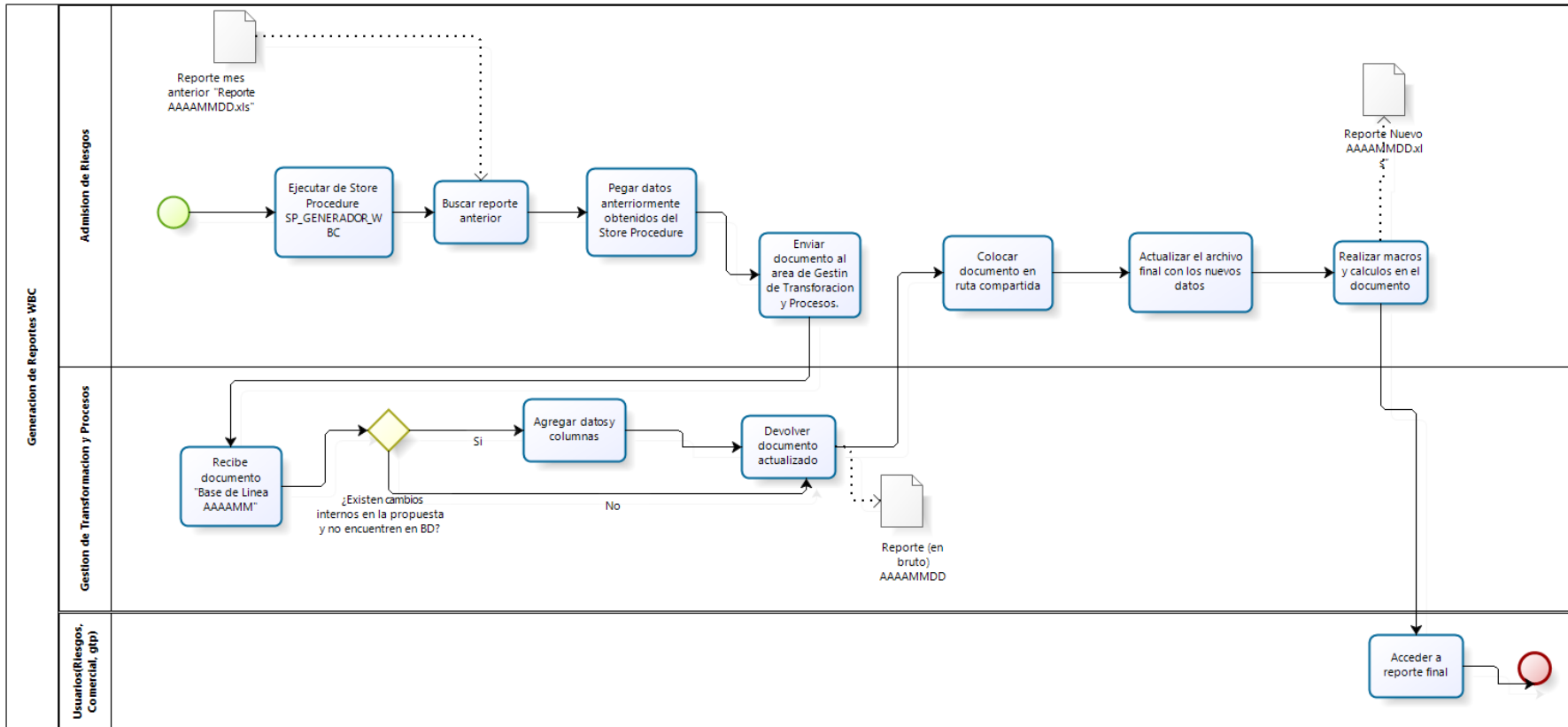
A continuación se muestra el proceso actual para la generación de reportes del Workflow de instrucción operativa.

Punto 1: El analista de riesgos ejecuta el procedimiento sp_consoli_reporte, busca documento del mes anterior, genera una copia con la fecha del mes actual, borra información del mes anterior y pega los nuevos datos obtenidos del procedimiento. Este proceso es manual. Ver Ilustración 2.

Punto 2: Luego el analista de riesgos envía excel al área de warehouse para agregar datos adicionales que no se encuentran en la base de datos de WIO. Este proceso genera dependencia entre áreas Ver Ilustración 2.

Punto 3: El analista de riesgos recibe la información de warehouse, realiza macros y cálculos en excel de acuerdo a lo requerido por los usuarios finales. El reporte final tiene que ser revisado para ser entregado al usuario final. Este proceso es manual y se invierten horas adicionales de trabajo. Ver Ilustración 2.



Ilustración 2: Modelo de procesos WIO

Fuente: Propia

ANEXO 3

ACTA DE REUNIÓN V01 – VICEPRESIDENCIA COMERCIAL

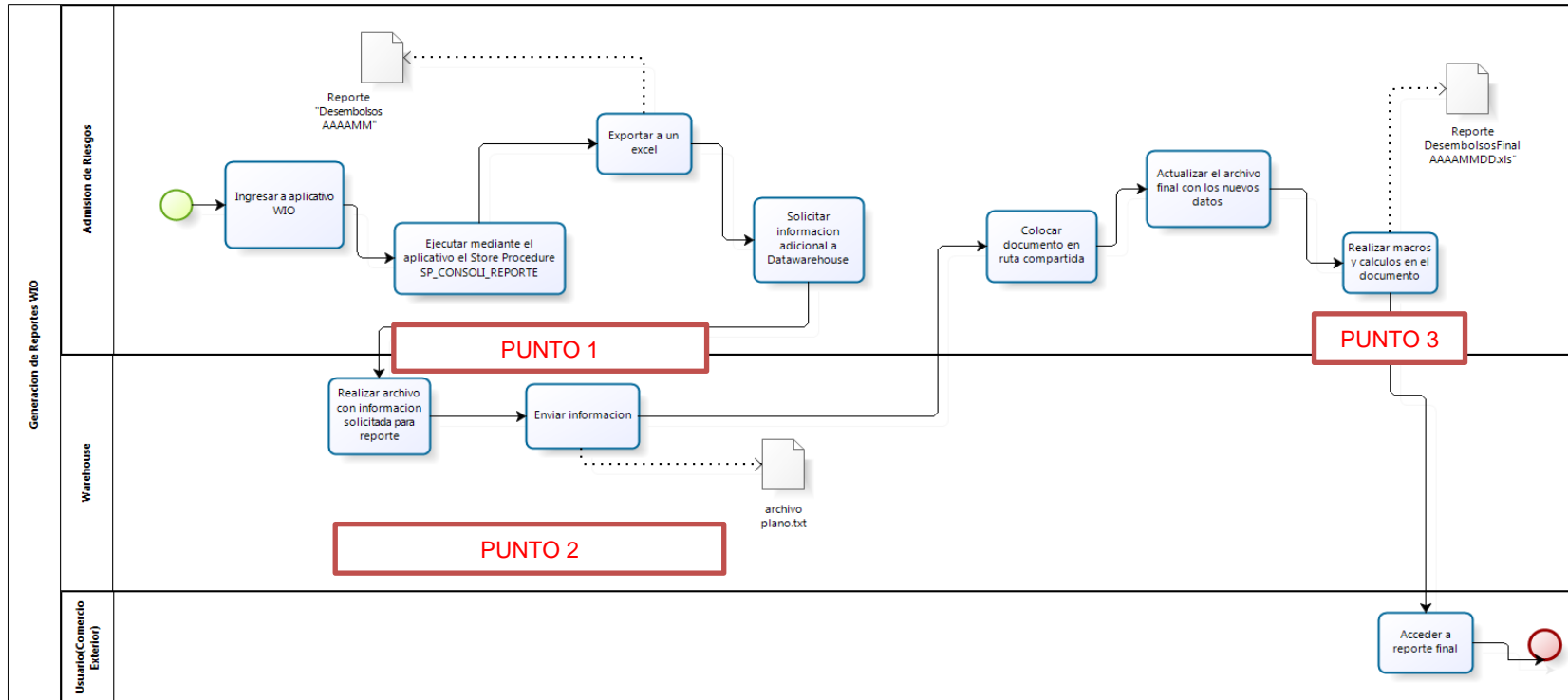
Tabla 1: Información de acta de reunión vicepresidencia comercial

Información de la Reunión
Fecha: Agosto de 2015
Organizador: Jenny Espinoza
Puntos a revisar: <ul style="list-style-type: none">- Levantamiento de la información para poder atender los requerimientos de información.

Fuente: Propia



Tabla 2: Acuerdos y notas importantes de acta de reunión

Acuerdos y/o Notas Importantes		
Fechas	Asunto	Discusión (acuerdos tomados por asunto y notas importantes)
2015-08-10	1. Establecer la situación actual de los procesos de generación de información estratégica	- Se acordó los principales procesos para la generación de información estratégica son los siguientes: Workflow banca comercial y workflow instrucción operativa.
2015-08-12	2.- Determinar cuáles son los procesos para la generación actuales de los reportes Workflow banca comercial y Workflow instrucción operativa	- Se determinó el proceso actual para generar los siguientes reportes : <ul style="list-style-type: none"> • Reporte de Base de Líneas (WBC) • Reporte de Base de Tiempos Registradas (WBC) • Reporte de Devoluciones (WBC) • Reporte de Productividad (WBC) • Reporte de Desembolsos de Colocaciones (WIO)
2015-08-14	3.- Determinar las deficiencias en la generación de los reportes para la toma de decisiones	- Se determinó las principales deficiencias en la generación de reportes para la toma de decisiones, estas son las siguientes: <ul style="list-style-type: none"> j) Se realizan de manera manual, por lo cual los analistas invierten muchas horas adicionales de trabajo. e) Se emiten con una frecuencia mensual, cuando en la mayoría de los casos debe realizarse de forma diaria. f) Existe dependencia entre áreas (Gestión de Transformación y Procesos, Admisión de Riesgos, Datawarehouse, Gestión y Seguimiento, Comercial) ya que la información no se encuentra integrada, y los resultados no pueden ser fácilmente comparados. g) No se puede analizar como la información ha ido cambiando a lo largo del tiempo

Elaboración: Propia

ANEXO 4

MAPEO DE DATOS DE PRIMER NIVEL - VP COMERCIAL

Tabla 3: Mapeo de datos de primer nivel

N°	Grupo	Variable / Indicador	Definición	Regla de Negocio / Cálculo	Sistema Fuente	Campo Origen	Nivel de Granularidad	Tipo de Dato (Precisión)	Reporte
1	WBC	FECHA_CORTE	Fecha que se toma en cuenta para elaborar el reporte y analizar el sistema de líneas	R: Fecha establecida por el área de Gestión y Transformación de Procesos	AP: WBC	FECHA_CORTE	Mensual	Varchar(8)	Base de Líneas
2	WBC	CODIGOUNICO	Indica el código único del cliente	R: Identificador único que el banco le asigna a un cliente	AP: WBC	CODIGOUNICOCLIENTE	Mensual	Varchar(50)	Base de Líneas
3	WBC	RAZONSOCIAL	Indica la razón social del cliente		AP: WBC	RAZONSOCIAL	Mensual	Varchar(200)	Base de Líneas
4	WBC	GRUPO_ECONOMICO	Indica el nombre del grupo económico al que pertenece el cliente.	Si el cliente no tiene grupo económico, se asigna el nombre del cliente	AP: WBC	CL.CODIGOGRUPOECONOMICO / GE.CODIGOGRUPOECONOMICO / GE.NOMBREGRUPOECONOMICO	Mensual	Varchar(400)	Base de Líneas
5	WBC	BANCA	Indica el nombre de la banca a la que pertenece el ejecutivo de negocios que trabajó la propuesta		AP: WBC	REGISTROEJECUTIVO, CODIGOBANCA y VALORLARGO	Mensual	Varchar(8000)	Base de Líneas
6	WBC	EJECUTIVONEGOCIO	Nombre del ejecutivo de negocios que trabajó la última propuesta (cuyos productos tienen la mayor fecha de vencimiento) del cliente		AP: WBC	EJECUTIVONEGOCIO	Mensual	Varchar(100)	Base de Líneas
7	WBC	RIESGOMAXIMOLC	Monto del riesgo máximo de líneas.		AP: WBC	FECHA_APROBACION	Mensual	Numérico(20,4)	Base de Líneas
8	WBC	FECHA_APROBACION_SISTEMA_LINEAS	Máxima fecha de aprobación de las líneas que tiene el cliente en su historial	Max(Fecha de aprobación que todas las líneas que tiene el cliente en su historial)	AP: WBC	FECHA_APROBACION_SISTEMA_LINEAS	Mensual	Datetime	Base de Líneas
9	WBC	FECHA_APROBACION_ULTIMA_PROPOSTA	Máxima fecha de aprobación de las líneas, de la última propuesta del cliente	Max(Fecha de aprobación de las líneas de un cliente en su última propuesta),	AP: WBC	FECHA_APROBACION_ULTIMA_PROPOSTA	Mensual	Datetime	Base de Líneas
10	WBC	FECHA_VENCIMIENTO_SISTEMA_LINEAS	Máxima fecha de vencimiento de las líneas que tiene el cliente en su historia	Max(Fecha de vencimiento que todas las líneas que tiene el cliente en su historial)	AP: WBC	FECHA_VENCIMIENTO_SISTEMA_LINEAS	Mensual	Datetime	Base de Líneas
11	WBC	FECHA_VENCIMIENTO_ULTIMA_PROPOSTA	Máxima fecha de vencimiento de las líneas, de la última propuesta	Max(Fecha de vencimiento de las líneas de un cliente en su última propuesta),	AP: WBC	FECHA_VENCIMIENTO_ULTIMA_PROPOSTA	Mensual	Datetime	Base de Líneas
12	WBC	ESTADOFINAL	Indica el estado final del cliente	si max{(fvup,fvsl)<fecha_corte} entonces VIGENTE sino VENCIDO	AP: WBC	ESTADOFINAL	Mensual	Varchar(8000)	Base de Líneas
13	WBC	PROPUESTA	Indica el número de la propuesta		AP: WBC	CODIGOPROPUESTA	Diario	int	Base de Líneas
14	WBC	TIPO OPERACION	Indica el tipo de propuesta de crédito		AP: WBC	VALORCORTO	Diario	Varchar(8000)	Base de Líneas
15	WBC	COMITE	Indica el comité asignado a la propuesta		AP: WBC	NOMBRECOMITE	Diario	Varchar(500)	Base de Líneas
16	WBC	ANALISIS	Especifica si la propuesta requiere Análisis o no		AP: WBC	REQUIEREANALISIS	Mensual	Varchar(2)	Base de Líneas
17	WBC	FACTORING	Indica si la operación es calificada como factoring	si (todas las líneas de la última propuesta son factoring) entonces "SI" sino "NO"	AP: WBC	FACTORING	Mensual	Varchar(2)	Base de Líneas
18	WBC	DESCUENTO	Indica si la operación es calificada como descuento	si (todas las líneas de la última propuesta son Descuento) entonces "SI" sino "NO"	AP: WBC	DESCUENTO	Mensual	Varchar(2)	Base de Líneas
19	WBC	FACTORING_DESCUENTO	Indica si la operación es calificada como factoring - descuento	si (todas las líneas de la última propuesta son factoringo descuento) entonces "SI" sino "NO"	AP: WBC	FACTORING_DESCUENTO	Mensual	Varchar(2)	Base de Líneas
20	WBC	ZONAL	Indica el nombre de la zonal a la que pertenece el cliente de la propuesta de crédito evaluada		AP: WBC	ZONAL	Mensual	Varchar(100)	Base de Líneas
21	WBC	RIESGOMAXIMOLC_GRUPOECONOMICO	Indica el riesgo máximo del grupo económico al que pertenece el cliente de su última propuesta aprobada.	R: Seleccionamos el monto riesgo mientras que el codigo parametro sea igual a 47	AP: WBC	MONTORIESGO	Mensual	Numérico(20,4)	Base de Líneas
22	WBC	SECTOR ECONOMICO	Indica el sector económico al que pertenece el cliente		AP: WBC	CODSUBTIPOSECTOR y VALORCORTO Respectivamente	Mensual	Varchar(100)	Base de Líneas
23	WBC	PERIODO	Indica el intervalo de fechas en el que se analizan las propuestas	R: El periodo es establecido por el área de Gestión y Transformación de Procesos	Parámetro Ejecución	PERIODO	Mensual	Varchar(50)	Base Tiempos Registradas
24	WBC	CODIGOPROPUESTA	Indica el número de la propuesta	R: Identificador único que el banco le asigna a una operación	AP: WBC	CODIGOPROPUESTA	Mensual	int	Base Tiempos Registradas
25	WBC	GRUPO	Indica el número de clientes que han ingresado en el mismo periodo y pertenecen al mismo grupo económico	Si (Nro de clientes del mismo grupo en un mismo periodo=1) entonces 'UNA EMPRESA' Si (Nro de clientes del mismo grupo en un mismo periodo>=2 y Nro de clientes del mismo grupo en un mismo periodo<=4) entonces 'ENRTRE 2 Y 4 EMPRESAS' Si (Nro de clientes del mismo grupo en un mismo periodo>4) entonces 'MAS DE 4 EMPRESAS'	AP: WBC	GRUPOECONOMICO - NOMBREGRUPOECONOMICO (Respectivamente)	Mensual	Varchar(20)	Base Tiempos Registradas
26	WBC	CODIGOUNICOCLIENTE	Indica el código único del cliente	R: Identificador único que el banco le asigna a un cliente	AP: WBC	CODIGOUNICOCLIENTE	Mensual	Varchar(50)	Base Tiempos Registradas
27	WBC	RAZONSOCIAL	Indica la razón social del cliente		AP: WBC	RAZONSOCIAL	Mensual	Varchar(400)	Base Tiempos Registradas
28	WBC	GRUPOECONOMICO	Indica el grupo económico al que pertenece el cliente		AP: WBC	GRUPOECONOMICO	Mensual	Varchar(400)	Base Tiempos Registradas
29	WBC	NOMBRECOMITE	Indica el comité asignado a la propuesta		AP: WBC	NOMBRECOMITE	Mensual	Varchar(500)	Base Tiempos Registradas
30	WBC	BANCA	Indica el nombre de la banca a la que pertenece el cliente	R: Se asocia a cada cliente una tipología de Tipo de Banca	AP: WBC	VALORLARGO	Mensual	Varchar(30)	Base Tiempos Registradas
31	WBC	ZONAL	Indica el nombre de la zonal a la que pertenece el cliente	R: Se asocia a cada cliente una tipología de Zonal, por banca, dependiendo de la zona geográfica donde se encuentre la tienda que atendía la operación	AP: WBC	ZONAL	Mensual	Varchar(22)	Base Tiempos Registradas
32	WBC	REQUIEREANALISIS	Indica si la operación necesita ser evaluada por ESCOM		AP: WBC	REQUIEREANALISIS	Mensual	Varchar(2)	Base Tiempos Registradas
33	WBC	TIPO_PROPOSTA	Indica el tipo de operación de la propuesta	R: Se asocia a cada operación una tipología	AP: WBC	VALORCORTO	Mensual	Varchar(8000)	Base Tiempos Registradas

N°	Grupo	Variable / Indicador	Definición	Regla de Negocio / Cálculo	Sistema Fuente	Campo Origen	Nivel de Granularidad	Tipo de Dato(Precisión)	Reporte
34	WBC	FASE	Indica el nombre de una agrupación de estaciones de la propuesta	<pre> CASE WHEN SE.CODIGOESTACION >= 4 AND SE.CODIGOESTACION <=6 THEN UPPER('Análisis Riesgos') WHEN (SE.CODIGOESTACION >= 1 AND SE.CODIGOESTACION <=3) OR SE.CODIGOESTACION = 7 THEN UPPER('Análisis Comercial') WHEN (SE.CODIGOESTACION IN (9,11,19) AND SE.CODIGOACCION = 13) THEN UPPER('Respuesta Consulta') WHEN (SE.CODIGOESTACION = 9 OR SE.CODIGOESTACION = 11 OR SE.CODIGOESTACION = 19) THEN UPPER('Admisión Riesgos') WHEN (SE.CODIGOESTACION = 8 OR SE.CODIGOESTACION = 10) THEN UPPER('Admisión Comercial') WHEN (SE.CODIGOESTACION = 18) THEN UPPER('Control Créditos') WHEN (SE.CODIGOESTACION IN (15,16,17,20,22,23)) THEN UPPER('Gestión Comité') ELSE UPPER('') END AS FASE, </pre>	AP: WBC	FASE	Mensual	Varchar(36)	Base Tiempos Registradas
35	WBC	NOMBREESTACION	Indica el nombre de la estación en la que se encuentra la propuesta	R: Es una tipificación que el banco ha hecho para las diferentes etapas por la que tiene que pasar una operación durante su desarrollo de acuerdo al área, perfil y acción que se toma sobre dicha operación.	AP: WBC	NOMBREESTACION	Mensual	Varchar(100)	Base Tiempos Registradas
36	WBC	NOMBREUSUARIO	Indica el nombre del usuario que realiza la devolución o consulta	R: Se analiza el seguimiento de una operación y se captura el nombre del usuario que realiza una devolución o consulta	AP: WBC	NOMBREUSUARIO	Mensual	Varchar(200)	Base Tiempos Registradas
37	WBC	FECHAINICIO	Indica la fecha de inicio de la secuencia en la que se encuentra la propuesta		AP: WBC	FECHAINICIO	Mensual	Datetime	Base Tiempos Registradas
38	WBC	FECHAFIN	Indica la fecha fin de la secuencia en la que se encontraba la propuesta		AP: WBC	FECHAFIN	Mensual	Datetime	Base Tiempos Registradas
39	WBC	SECUENCIA	Indica la secuencia en la que se encuentra la propuesta		AP: WBC	SECUENCIA	Mensual	int	Base Tiempos Registradas
40	WBC	NOMBREACCION	indica el nombre de la acción que se toma en la secuencia en la que se encuentra la propuesta		AP: WBC	NOMBREACCION	Mensual	Varchar(50)	Base Tiempos Registradas
41	WBC	TIEMPO REAL (DIAS UTIL)	Indica el tiempo (día de 24 hrs) que la propuesta estuvo en una determinada secuencia	Diferencia de tiempos entre fechafin y fechainicio (en días)	AP: WBC	CALSEGUNDOS	Mensual	Numérico(21,4)	Base Tiempos Registradas
42	WBC	TIEMPOWF (DIAS WF)	Indica el tiempo (día de 8 hrs según horarios Workflow) que la propuesta estuvo en una determinada secuencia		AP: WBC	FECHAINICIO - FECHAFIN	Mensual	Numérico(21,4)	Base Tiempos Registradas
43	WBC	TIPOOPERACION	Indica el tipo de operación de los productos de una propuesta		AP: WBC	CODIGOPRODUCTO - CODIGOPARAMETRO - VALORCORTO (Respectivamente)	Mensual	Varchar(15)	Base Tiempos Registradas
44	WBC	A_ELIMINAR	Indica el nombre de los productos que serán observados para su eliminación	Si (los productos son: 'Tarjetas de crédito para empresas' o 'Descuento electrónico de facturas' o 'Factoring electrónico de facturas' o 'DERIVADOS' o 'FOREX') entonces (se muestra estos tipo de productos)	AP: WBC	CODIGOPRODUCTO - CODIGOPARAMETRO - VALORCORTO (Respectivamente)	Mensual	Varchar(100)	Base Tiempos Registradas
45	WBC	TIENE_TARJETA	Indica si la propuesta tiene algún producto 'Tarjeta de crédito para empresas'	Si (los productos son: 'Tarjetas de crédito para empresas') entonces (se muestra 'TARJETA')	AP: WBC	CODIGOPRODUCTO - CODIGOPARAMETRO - VALORCORTO (Respectivamente)	Mensual	Varchar(15)	Base Tiempos Registradas
46	WBC	PROPUESTA	Indica el número de la propuesta	R: Identificador único que el banco le asigna a una operación	AP: WBC	CODIGOPROUESTA	Mensual	int	Productividad
47	WBC	SECUENCIA	Indica la secuencia en la que se encuentra la propuesta		AP: WBC	SECUENCIA	Mensual	int	Productividad
48	WBC	ETAPA	Indica la etapa en la que se encuentra la propuesta de crédito	<pre> CASE WHEN S.CODIGOESTACION >= 4 AND S.CODIGOESTACION <=6 THEN UPPER('ANÁLISIS RIESGOS') WHEN (S.CODIGOESTACION >= 1 AND S.CODIGOESTACION <=3) OR S.CODIGOESTACION = 7 THEN UPPER('ANÁLISIS NEGOCIOS') WHEN (S.CODIGOESTACION = 9 OR S.CODIGOESTACION = 11 OR S.CODIGOESTACION = 19) THEN UPPER('ADMISIÓN RIESGOS') WHEN (S.CODIGOESTACION = 8 OR S.CODIGOESTACION = 10) THEN UPPER('ADMISIÓN NEGOCIOS') WHEN (S.CODIGOESTACION = 18) THEN UPPER('GESTIÓN DE PROCESOS') ELSE UPPER('') END </pre> R: Tipificación establecida por el área de Gestión y Transformación de Procesos	AP: WBC	CODIGOESTACION	Mensual	Varchar(38)	Productividad
49	WBC	ESTACION	Indica el nombre de la estación en la que se encuentra la propuesta	R: Es una tipificación que el banco ha hecho para las diferentes etapas por la que tiene que pasar una operación durante su desarrollo de acuerdo al área, perfil y acción que se toma sobre dicha operación.	AP: WBC	CODIGOESTACION y NOMBREESTACION (Respectivamente)	Mensual	Varchar(100)	Productividad
50	WBC	CODUSUARIO	Indica el código de usuario que tiene la propuesta en una secuencia determinada	R: Identificador único que el banco le asigna a sus colaboradores	AP: WBC	CODIGOUSUARIO	Mensual	Varchar(100)	Productividad
51	WBC	NOMBREUSUARIO	Indica el nombre del usuario que tiene la propuesta en una secuencia determinada		AP: WBC	NOMBREUSUARIO	Mensual	Varchar(400)	Productividad
52	WBC	PERFIL	Indica el perfil asignado a cada usuario		AP: WBC	CODIGOROLREASIG y NOMBREROL (Respectivamente)	Mensual	Varchar(200)	Productividad
53	WBC	AREA	Indica el área a la que pertenece el usuario elbotador de la propuesta de crédito	R: Tipificación establecida por el banco para las propuestas de crédito	AP: WBC	BANCADIVISIONUSUARIOELABORADOR	Mensual	Varchar(100)	Productividad
54	WBC	ACCION	Indica la acción que toma el usuario ,sobre la propuesta de crédito, en una secuencia determinada	R: Tipificación establecida por el banco para las diferentes acciones que se toman sobre una propuesta de crédito en una secuencia determinada	AP: WBC	CODIGOACCION y NOMBREACCION (Respectivamente)	Mensual	Varchar(100)	Productividad

N°	Grupo	Variable / Indicador	Definición	Regla de Negocio / Cálculo	Sistema Fuente	Campo Origen	Nivel de Granularidad	Tipo de Dato(Precisión)	Reporte
55	WBC	ESTADO	Indica el estado de la propuesta	CASE ESTADO WHEN 'EL' THEN 'ELABORADO' WHEN 'PE' THEN 'PENDIENTE' WHEN 'RE' THEN 'RECHAZADO' WHEN 'AP' THEN 'APROBADO' WHEN 'TE' THEN 'REGISTRADO' WHEN 'CE' THEN 'REGISTRADO' WHEN 'EM' THEN 'ELIMINADO' WHEN 'IN' THEN 'INDEFINIDO'	AP: WBC	ESTADOPROUESTA	Mensual	Varchar(10)	Productividad
56	WBC	FECHAINICIO	Indica la fecha y hora de inicio de una secuencia de la propuesta de crédito		AP: WBC	FECHAINICIO	Mensual	Datetime	Productividad
57	WBC	FECHAFIN	Indica la fecha y hora fin de una secuencia de la propuesta de crédito		AP: WBC	FECHAFIN	Mensual	Datetime	Productividad
58	WBC	CODIGO UNICO	Indica el código único del cliente	R: Identificador único que el banco le asigna a un cliente	AP: WBC	CODIGOUNICOCLIENTE	Mensual	Varchar(50)	Productividad
59	WBC	RAZÓN SOCIAL	Indica la razón social del cliente		AP: WBC	RAZONSOCIAL	Mensual	Varchar(400)	Productividad
60	WBC	BANCA	Indica el nombre de la banca a la que pertenece el cliente	R: Se asocia a cada cliente una tipología de Tipo de Banca	AP: WBC	BANCADIVISIONCLIENTE	Mensual	Varchar(100)	Productividad
61	WBC	EJECUTIVO DE NEGOCIOS	Indica el nombre del ejecutivo de negocios que trabajo la propuesta de crédito		AP: WBC	NOMBREEJECUTIVONEGOCIO	Mensual	Varchar(200)	Productividad
62	WBC	FECHACORTEINICIO	Inicio del periodo en que consideraremos todas las propuestas cerradas	R: Esta fecha la establece el área de Gestión y Transformación de Procesos	Parametro Ejecución	FECHACORTEINICIO	Mensual	Varchar(8)	Devoluciones
63	WBC	FECHACORTEFIN	Fin del periodo en que consideraremos todas las propuestas cerradas	R: Esta fecha la establece el área de Gestión y Transformación de Procesos	Parametro Ejecución	FECHACORTEFIN	Mensual	Varchar(8)	Devoluciones
64	WBC	CODIGOUNICOCLIENTE	Indica el código único del cliente	R: Identificador único que el banco le asigna a un cliente	AP: WBC	CODIGOUNICOCLIENTE	Mensual	Varchar(50)	Devoluciones
65	WBC	RAZONSOCIAL	Indica la razón social del cliente		AP: WBC	RAZONSOCIAL	Mensual	Varchar(200)	Devoluciones
66	WBC	BANCA	Indica el nombre de la banca a la que pertenece el cliente	R: Se asocia a cada cliente una tipología de Tipo de Banca	AP: WBC	VALORLARGO	Mensual	Varchar(4000)	Devoluciones
67	WBC	ZONAL	Indica el nombre de la zonal a la que pertenece el cliente	R: Se asocia a cada cliente una tipología de Zonal, por banca, dependiendo de la zona geográfica donde se encuentre la tienda que atendió la operación	AP: WBC	ZONAL	Mensual	Varchar(50)	Devoluciones
68	WBC	EJECUTIVONEGOCIO	Indica el nombre del ejecutivo de negocio	R: A cada cliente se le asigna un solo ejecutivo de negocios	AP: WBC	NOMBREEJECUTIVONEGOCIO	Mensual	Varchar(200)	Devoluciones
69	WBC	CODIGOPROUESTA	Indica el número de la propuesta	R: Identificador único que el banco le asigna a una operación	AP: WBC	CODIGOPROUESTA	Mensual	int	Devoluciones
70	WBC	NOMBREESTACION	Indica el nombre de la estación en la que se encuentra la propuesta	R: Es una tipificación que el banco ha hecho para las diferentes etapas por la que tiene que pasar una operación durante su desarrollo de acuerdo al área, perfil y acción que se toma sobre dicha operación.	AP: WBC	NOMBREESTACION	Mensual	Varchar(50)	Devoluciones
71	WBC	NOMBREUSUARIO	Indica el nombre del usuario que realiza la devolución o consulta	R: Se analiza el seguimiento de una operación y se captura el nombre del usuario que realiza una devolución o consulta	AP: WBC	NOMBREUSUARIO	Mensual	Varchar(200)	Devoluciones
72	WBC	SECUENCIA	Indica el número de la secuencia en la que el usuario realizo la devolución o consulta	R: Se analiza el seguimiento de una operación y se captura el número de la secuencia en la que el usuario realiza la devolución o consulta	AP: WBC	SECUENCIA	Mensual	int	Devoluciones
73	WBC	TIPO	Indica el nombre del tipo de devolución o consulta que realiza el usuario	Si informacionadicional=('Consultas relevantes sobre el cliente.' , 'F10 o malla grupal insuficiente' , 'Metodizado incorrecto') entonces 'DEVOLUCION POR CUESTIONARIO' Si informacionadicional=('%Checklist incompleto (cantidad de documentos)%' , 'Informe insuficiente.' , '%Grupo económico incompleto%') entonces 'NO ADMITIDO' Si informacionadicional=('A solicitud del Área Comercial' , 'Modificación de monto.' , 'Modificación garantías.' , 'Modificación de condiciones') entonces 'DEVOLVER' Si codigoaccion=8 entonces 'CONSULTA'	AP: WBC	TIPO	Mensual	Varchar(25)	Devoluciones
74	WBC	PROVIENE DE	Indica el nombre del área de la cual proviene la devolución o consulta	Se analiza el seguimiento de una operación y se captrura el área de la cual proviene la devolución o consulta	AP: WBC	PROVIENE DE	Mensual	Varchar(10)	Devoluciones
75	WBC	VA A	Indica el nombre del área a la cual va la devolución o consulta	Se analiza el seguimiento de una operación y se captura el área de la secuencia siguiente a la que se realizó la devolución o consulta	AP: WBC	VA A	Mensual	Varchar(10)	Devoluciones
76	WBC	INFORMACIONADICIONAL	Indica el detalle, es decir el motivo, de la devolución o consulta		AP: WBC	INFORMACIONADICIONAL	Mensual	Varchar(1000)	Devoluciones
77	WBC	OBSERVACION	Indica observaciones sobre la devolución		AP: WBC	OBSERVACION	Mensual	Varchar(500)	Devoluciones
78	WIO	Nro.Instrucción	Código Interno WIO		AP: WIO	Nro.Instrucción	Mensual	Varchar	Reporte Desembolso
79	WIO	Cód.Único	Identificador IBK del Cliente		AP: WIO	Cód.Único	Mensual	Varchar	Reporte Desembolso
80	WIO	Cliente	Nombre del cliente		AP: WIO	Cliente	Mensual	Varchar	Reporte Desembolso
81	WIO	Banca	Banca a la que pertenece en la VP (bpe , bc , be)		AP: WIO	Banca	Mensual	Varchar	Reporte Desembolso
82	WIO	Ejecutivo Negocios	Ejecutivo que tiene al cliente en su cartera		AP: WIO	Ejecutivo Negocios	Mensual	Varchar	Reporte Desembolso
83	WIO	Producto	Tipo de producto de financiamiento		AP: WIO	Producto	Mensual	Varchar	Reporte Desembolso
84	WIO	Forma Operación	Tipo de la operación : Renovación / solicitud / modificación		AP: WIO	Forma Operación	Mensual	Varchar	Reporte Desembolso
85	WIO	Moneda	Moneda (Dólar , Soles)		AP: WIO	Moneda	Mensual	Varchar	Reporte Desembolso
86	WIO	Importe	Importe original en la moneda		AP: WIO	Importe	Mensual	Numeric	Reporte Desembolso
87	WIO	IMPORTE USD	Importe en dólares		AP: WIO	IMPORTE USD	Mensual	Numeric	Reporte Desembolso
88	WIO	Nro.Operación	Código de la operación		AP: WIO	Nro.Operación	Mensual	Numeric	Reporte Desembolso

N°	Grupo	Variable / Indicador	Definición	Regla de Negocio / Cálculo	Sistema Fuente	Campo Origen	Nivel de Granularidad	Tipo de Dato(Precisión)	Reporte
89	WIO	Valor de la Tasa	Tasa al cliente		AP: WIO	Valor de la Tasa	Mensual	Numeric	Reporte Desembolso
90	WIO	Costo Fondo Especial	Si la operación necesito costo de fondo especial (si , no)		AP: WIO	Costo Fondo Especial	Mensual	Numérico	Reporte Desembolso
91	WIO	Valor de Costo Fondo	costo base para el banco (si no hubiese costo de fondo especial se reporta costo de fondo normal)		AP: WIO	Valor de Costo Fondo	Mensual	Numeric	Reporte Desembolso
92	WIO	Spread	Diferencia de la Tasa al costo de fondo especial		AP: WIO	Spread	Mensual	Numeric	Reporte Desembolso
93	WIO	Plazo Total	Vigencia del crédito expresado en días o la fecha de vencimiento		AP: WIO	Plazo Total	Mensual	Numeric	Reporte Desembolso
94	WIO	Escala	Días		AP: WIO	Escala	Mensual	Numeric	Reporte Desembolso
95	WIO	Estado	Estado del crédito , puede ser Por Procesar o Finalizado		AP: WIO	Estado	Mensual	Numeric	Reporte Desembolso
96	WIO	Fec.Registro	Fecha en la que se ingresó la operación		AP: WIO	Fec.Registro	Mensual	Datetime	Reporte Desembolso
97	WIO	Fec.Desembolso	Fecha en la que se desembolsó la operación		AP: WIO	Fec.Desembolso	Mensual	Datetime	Reporte Desembolso
98	WIO	Comentario	Comentarios de los involucrados en el proceso		AP: WIO	Comentario	Mensual	Varchar	Reporte Desembolso
99	WIO	Banca	Bancas de la VP comercial		DWH - FDM	Banca	Mensual	Varchar	Reporte Desembolso
100	WIO	Zonal	Zonal de la VP Comercial		DWH - FDM	Zonal	Mensual	Varchar	Reporte Desembolso
101	WIO	Ejecutivo	Ejecutivo que tiene al cliente en su cartera		DWH - FDM	Ejecutivo	Mensual	Varchar	Reporte Desembolso
102	WIO	Mes	Mes de la fecha de registro de la operación		AP: WIO	Mes	Mensual	Varchar	Reporte Desembolso
103	WIO	Tipo de cambio	Tipo de cambio que entrega Contabilidad		AP: WIO	Tipo de cambio	Mensual	Varchar	Reporte Desembolso
104	WIO	Importe S/.	Se convierte el importe a soles , si esta en dólares se multiplica por el tipo de cambio , si no se copia el importe		AP: WIO	Importe S/.	Mensual	Numeric	Reporte Desembolso
105	WIO	SPREAD * IMPORTE	Monto producto del Spread por el importe expresado en soles	R: Se multiplica el campo Spread y el campo Importe S/.	AP: WIO	SPREAD * IMPORTE	Mensual	Numeric	Reporte Desembolso
106	WIO	TASA*IMPORTE	Monto producto de la tasa por el importe expresado en soles	R: Se multiplica el campo Tasa y el campo Importe S/.	AP: WIO	TASA*IMPORTE	Mensual	Numeric	Reporte Desembolso
107	WBC	ESTADOACTUAL	Indica el mes del campo FECHAVENCIMIENTO si la propuesta aún no está vencida, sino muestra "VENCIDAS"	si (FECHAVENCIMIENTO< FECHAHOY) entonces (mes de vencimiento) sino ("VENCIDAS")	AP: WBC	FECHAVENCIMIENTO	Diario	Varchar(8)	Base de Líneas
108	WBC	ESTADODETALLADO	Indica el estado del cliente	si (FECHAVENCIMIENTO< FECHAHOY) entonces ("VIGENTE") sino ("VENCIDA") R: El estado del cliente se obtiene analizando la fecha de vencimiento mayor de todas las líneas de un cliente	AP: WBC	ESTADODETALLADO	Diario	Varchar(8000)	Base de Líneas



ANEXO 5

REPORTE WBC BASE DE LÍNEAS - VP COMERCIAL

FECHA_CORTE
CODIGOUNICO
RAZONSOCIAL
GRUPO_ECONOMICO
BANCA
EJECUTIVONEGOCIO
RIESGOMAXIMOLC
FECHA_APROBACION_SISTEMA_LINEAS
FECHA_APROBACION_ULTIMA_PROPOSTA
FECHA_VENCIMIENTO_SISTEMA_LINEAS
FECHA_VENCIMIENTO_ULTIMA_PROPOSTA
ESTADOFINAL
PROPUESTA
TIPO OPERACION
COMITE
ANALISIS
FACTORING
DESCUENTO
FACTORING_DESCUENTO
ZONAL
CIU - ACTIVIDAD ECONÓMICA
SECTOR



ANEXO 6

REPORTE WBC DEVOLUCIONES - VP COMERCIAL

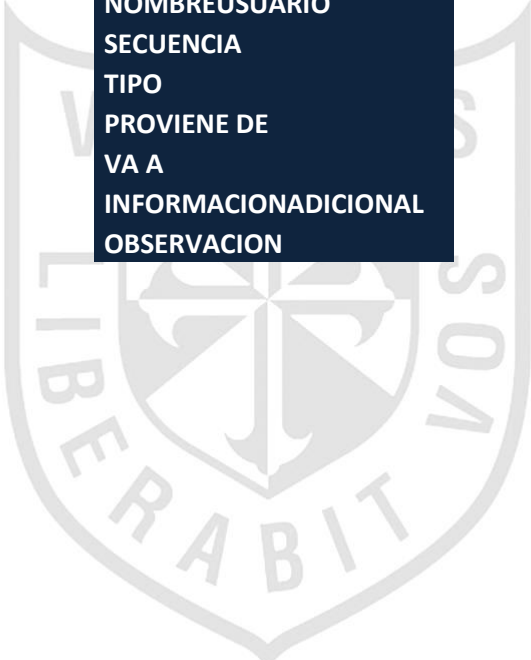

FECHACORTEINICIO
FECHACORTEFIN
CODIGOUNICOCLIENTE
RAZONSOCIAL
BANCA
ZONAL
EJECUTIVONEGOCIO
CODIGOPROPUESTA
NOMBREESTACION
NOMBREUSUARIO
SECUENCIA
TIPO
PROVIENE DE
VA A
INFORMACIONADICIONAL
OBSERVACION

ANEXO 7

REPORTE WBC PRODUCTIVIDAD - VP COMERCIAL

PROPUESTA
SECUENCIA
ETAPA
ESTACION
CODUSUARIO
NOMBREUSUARIO
PERFIL
AREA
ACCION
ESTADO
FECHAINICIO
FECHAFIN
CODIGO UNICO
RAZÓN SOCIAL
BANCA
EJECUTIVO DE NEGOCIOS



ANEXO 8

REPORTE WBC TIEMPOS REGISTRADOS - VP COMERCIAL

CODIGOPROPUESTA
GRUPO
CODIGOUNICOCLIENTE
RAZONSOCIAL
GRUPOECONOMICO
NOMBRECOMITE
BANCA
ZONAL
MONTO PROPUESTO
EXPOSICION TOTAL
MES
REQUIERE ANALISIS
TIOPROPUESTA
TIPO OPERACION
FASE
NOMBREESTACION
NOMBREUSUARIO
FECHAINICIO
FECHAFIN
SECUENCIA
NOMBREACCION
TIEMPO REAL (DIAS UTIL)
TIEMPOWF (DIAS WF)

ANEXO 9

REPORTE WIO DESEMBOLSOS - VP COMERCIAL

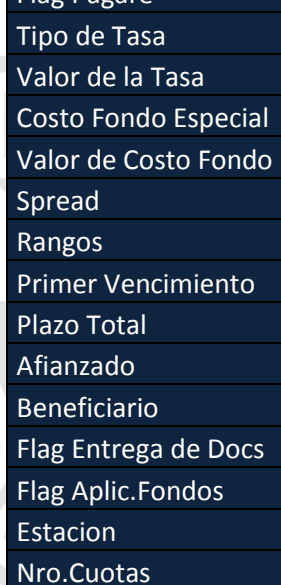

Nro.Instrucción
Cód.Único
Cliente
Desbanca
Nbrejexecutivoneg
Producto
Forma Operación
Moneda
Importe
Nro.Operación
Flag Pagaré
Tipo de Tasa
Valor de la Tasa
Costo Fondo Especial
Valor de Costo Fondo
Spread
Rangos
Primer Vencimiento
Plazo Total
Afianzado
Beneficiario
Flag Entrega de Docs
Flag Aplic.Fondos
Estacion
Nro.Cuotas
Periodicidad
Estado
Fec.Registro
Fec.Desembolso
Escala
Covenants
Comentario
Banca
Zonal
Ejecutivo
Mes
Tipo de cambio
Importe S/.
Tasa% * Importe (S/.)

ANEXO 10

**ESTÁNDARES Y NOMENCLATURA PARA MODELOS DE
INFORMACIÓN IBK**



**ESTÁNDARES PARA EL DESARROLLO Y
NOMENCLATURA DE LOS MODELOS DE
INFORMACIÓN**

VERSIÓN 1.0

12/08/2011

INTRODUCCIÓN

1.1 Objetivo

Dar a conocer los estándares para el desarrollo y nomenclatura de los modelos de información del Data Warehouse.

1.2 Alcance

Estos estándares se aplicarán a todos los nuevos desarrollos de modelos de información en Interbank (IB) y de las nuevas versiones de los modelos de información actuales.

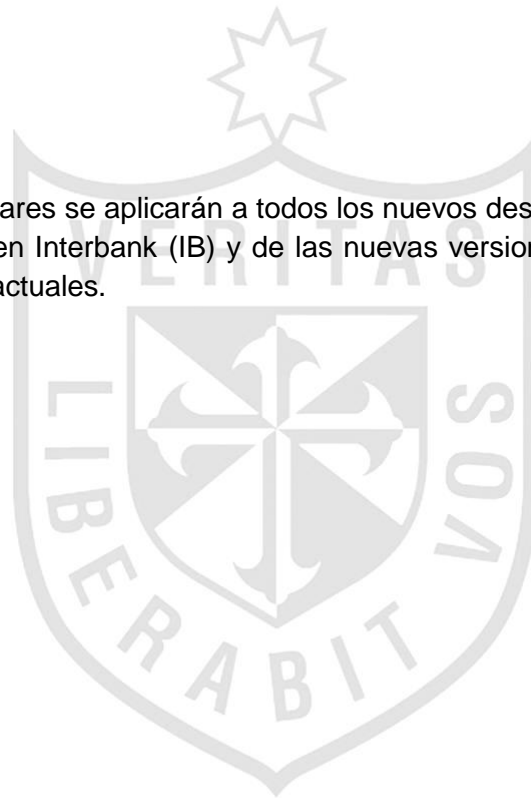

ESTÁNDARES DE NOMENCLATURA

1.1 Modelo Físico

Los estándares y nomenclatura aplican para todos los apartados mencionados a continuación, que se utilicen para implementar un modelo de información.

1.1.1 Tablas

Se define la nomenclatura para las tablas por la capa donde se encuentran.

1.1.1.1 Capa STG

Se define como una capa temporal donde se recogen los datos que se necesitan de los sistemas origen. La nomenclatura para el nombre de la tabla es la siguiente:

OWBSTG.T_ [NOMBRE DE LA TABLA]

Donde,

[**NOMBRE DE LA TABLA**]: Nombre descriptivo de la tabla, solo se debe usar abreviaciones para no exceder el tamaño máximo (30 caracteres) del nombre de la tabla.

Ejemplo:

- OWBSTG.T_NTBL_BINES
- OWBSTG.T_CANAL_SMS
- OWBSTG.T_CANAL_POS_OAT
- OWBSTG.T_FEM_CHECKING_DAY

1.1.1.2 Capa ODS

Se define como una capa que da soporte a los sistemas operacionales.

Aquí se realizan transformaciones, limpieza de datos y controles de integridad referencial. La nomenclatura para las tablas se definen, por el tipo de dato y su frecuencia.

a) Los valores definidos, por el tipo de dato son los siguientes:

Tipo de Dato	Descripción	Prefijo
Maestro	Indica que la tabla es un maestro de datos, almacena la información del momento de los sistemas transaccionales.	M
Histórico	Indica que la tabla es una histórica de datos, almacena la información del transaccional agrupada por periodos.	H

Tabla 1: Prefijos por el Tipo de Dato para ODS

b) Los valores definidos, por su frecuencia:

Frecuencia	Descripción	Prefijo
Diaria	Indica que el periodo de la información es diario.	D
Semanal	Indica que el periodo de la información es semanal.	S
Mensual	Indica que el periodo de la información es mensual.	M

Tabla 2: Prefijos por su Frecuencia para ODS

A continuación se describe la nomenclatura del nombre completo de los tipos de tablas de acuerdo a los valores definidos anteriormente:

1.1.1.1.1 Tablas Maestras

Son tablas maestras con información diaria, semanal o mensual. La nomenclatura para el nombre es la siguiente:

FDM.M[F]_[NOMBRE DE LA TABLA]

Donde,

[F]: Prefijo por su frecuencia. (Ver Tabla 2)

[NOMBRE DE LA TABLA]: Nombre descriptivo de la tabla, solo se debe usar abreviaciones para no exceder el tamaño máximo (30 caracteres) del nombre de la tabla.

Ejemplo:

- FDM.MD_TRANS_EBE_BPI
- FDM.MS_TRANS_EBE_BPI
- FDM.MM_TRANS_EBE_BPI
- FDM.MD_TRANS_EBE_ALM

1.1.1.1.2 Tablas Históricas

Son tablas históricas con información diaria, semanal o mensual. La nomenclatura para el nombre es la siguiente:

FDM.H[F]_[NOMBRE DE LA TABLA]

Donde,

[F]: Prefijo por su frecuencia. (Ver Tabla 2)

[**NOMBRE DE LA TABLA**]: Nombre descriptivo de la tabla, solo se debe usar abreviaciones para no exceder el tamaño máximo (30 caracteres) del nombre de la tabla.

Ejemplo:

- FDM.HD_TRANS_EBE_BPI
- FDM.HS_TRANS_EBE_BPI
- FDM.HM_TRANS_EBE_BPI
- FDM.HD_TRANS_EBE_ALM

1.1.1.1.3 Capa BDS

Se define como una capa orientada a la explotación analítica de la información que recoge. La nomenclatura para las tablas se definen, por su contenido y/o tipo de tabla, considerando también, el nivel de la información.

a) Los valores definidos, por el tipo de tabla son los siguientes:

Tipo de Tabla	Descripción	Prefijo
Look Up	De atributos de una dimensión	L
Fact	De hechos que se encuentran entre las dimensiones que se cruzan.	F

Relacionales	Se utilizan para eliminar relaciones de muchos a muchos entre dos tablas.	REL
Fact Agregadas	Es una Fact, sólo que al final se le agrega "AGn" donde "n" es un secuencial.	F
Data Entry	Datos descriptivos ingresados y/o modificados por el usuario.	DWDET
Temporales	Tablas de uso temporal, generadas a partir de una transacción o proceso.	TMP

Tabla 3: Prefijos por el Tipo de Tabla en BDS

c) Los valores definidos, por el tipo de dato para las tablas de tipo Look Up o Descriptivas son los siguientes:

Tipo de Dato	Descripción	Prefijo
Maestro	Indica que la tabla es un maestro, no solo una descriptiva, una característica de estas tablas es el hecho de tener más campos a utilizarse que solo el código o ID y el descriptivo.	MAE
Descriptivo Clásico	Tabla descriptiva clásica, normalmente solo se conforma del código o ID y el descriptivo.	COD
Descriptivo Tipo	Tabla descriptiva que usa como ID no un código sino un Tipo.	TIP
Descriptivo Flag	Tabla descriptiva para Flags, estas solo deben tener dos valores. (2 registros)	FLG

Tabla 4: Prefijos por el Tipo de Dato en BDS

A continuación se describe la nomenclatura del nombre completo de los tipos de tablas de acuerdo a los valores definidos anteriormente:

a) Tablas Look Up o Descriptivas

Son tablas de consulta de atributos de una dimensión, la nomenclatura para el nombre es la siguiente:

BDS.L[MOD]_[TTT][NOMBRE DE LA TABLA]

Donde,

[MOD]: Acrónimo del Modelo de Información. (Ver acrónimos de los modelos de información)

[TTT]: Prefijo del tipo de dato. (Ver Tabla 4)

[NOMBRE DE LA TABLA]: Nombre descriptivo de la tabla, solo se debe usar abreviaciones para no exceder el tamaño máximo (30 caracteres) del nombre de la tabla.

Ejemplo:

- LCL_TIPCLI **(ERROR)**
 - ❖ L : Look Up
 - ❖ CL : Data Mart Cliente
 - ❖ TIP: Tabla descriptiva que usa como ID un Tipo y no un Código
 - ❖ CLI: Parte del nombre de la tabla que indica el contenido de la misma. No se debería usar “CLI”, por no ser un nombre largo.

- LCL_TIPCLIENTE **(CORRECTO)**
 - ❖ L : Look Up
 - ❖ CL : Data Mart Cliente
 - ❖ TIP: Tabla descriptiva que usa como ID un Tipo y no un Código
 - ❖ CLIENTE : Parte del nombre de la tabla que indica el contenido de la misma. Se usa “CLIENTE”, por no ser un nombre largo el de la tabla.

Otros ejemplos:

- BDS.LCL_MAECLIENTE
- BDS.LCL_CODTIENDA
- BDS.LCL_TIPDOCUMENTO
- BDS.LTC_TIPBLOQUEOTARJETA
- BDS.LCL_MAETELEFONOCLIENTE
- BDS.LHC_CODPROMOTOR

b) Tablas Facts o de Hechos

Son tablas que almacenan transacciones que han ocurrido, son hechos que se encuentran entre las dimensiones que se cruzan, la nomenclatura para el nombre es la siguiente:

BDS.F[MOD]_ [NOMBRE DE LA TABLA]

Donde,

[MOD]: Acrónimo del Modelo de Información. (Ver acrónimos de los modelos de información)

[NOMBRE DE LA TABLA]: Nombre descriptivo de la tabla, solo se debe usar abreviaciones para no exceder el tamaño máximo (30 caracteres) del nombre de la tabla.

Ejemplos:

- BDS.FTC_TRANSACCIONTARJETA
- BDS.FRG_DETALLEACTIVOS
- BDS.FPA_INFORMACION_CLIENTE
- BDS.FMI_MODELO_BURO
- BDS.FTC_TRANSACCIONPARQUE
- BDS.FTC_EXTRACASH_HIST

c) Tablas Relacionales

Son tablas que relacionan información entre dos tablas de cardinalidad muchos a muchos, la nomenclatura para el nombre es la siguiente:

BDS.REL[MOD]_ [NOMBRE DE LA TABLA]

Donde,

[MOD]: Acrónimo del Modelo de Información. (Ver acrónimos de los modelos de información)

[NOMBRE DE LA TABLA]: Nombre descriptivo de la tabla, solo se debe usar abreviaciones para no exceder el tamaño máximo (30 caracteres) del nombre de la tabla.

Ejemplos:

- BDS.REL_CLIENTE_TELEFONO
- BDS.REL_CLIENTE_EMAIL

d) Tablas Facts Agregadas

Son tablas similares a las Facts pero se le ha incluido un sufijo “AGn”, la nomenclatura para el nombre es la siguiente:

BDS.F[MOD]_ [NOMBRE DE LA TABLA]AG[N]

BDS.FMCN_HD_TRANS_EBE_ATMAG1

Donde,

[MOD]: Acrónimo del Modelo de Información. (Ver acrónimos de los modelos de información)

[NOMBRE DE LA TABLA]: Nombre descriptivo de la tabla, solo se debe usar abreviaciones para no exceder el tamaño máximo (30 caracteres) del nombre de la tabla.

[N]: Secuencial que indica el número de tabla agregada del mismo nivel (dimensiones), es por orden de creación.

Ejemplos:

- BDS.FTC_SALDOCUMENTAMESAG1
- BDS.FTC_SALDOCUMENTAMESAG2
- BDS.FTC_SALDOCUMENTAMESAG3
- BDS.FSG_TM_CL_TT_PR_RT_AG1
- BDS.FSG_TM_CL_TT_PR_RT_AG2
- BDS.FSG_TM_CL_TT_PR_RT_AG3

e) Tablas Data Entry

Son aquellas tablas que se utilizan para realizar configuraciones en los modelos de información. Estas tablas son cargadas y modificadas bajo pedido del usuario y deben crearse en el esquema: "DWDE". La nomenclatura para el nombre es la siguiente:

DWDE.DWDET_[MOD]_[NOMBRE DE LA TABLA]

Donde,

[MOD]: Acrónimo del Modelo de Información. (Ver acrónimos de los modelos de información)

[NOMBRE DE LA TABLA]: Nombre descriptivo de la tabla, solo se debe usar abreviaciones para no exceder el tamaño máximo (30 caracteres) del nombre de la tabla.

Ejemplos:

- DWDE.DWDET_TCR_INDINCREMENTOLIN
- DWDE.DWDET_TCR_RGMESCONTCOMPRA
- DWDE.DWDET_TCR_TIPMOTIVOBJACTA
- DWDE.DWDET_TCR_MAESTRO_CL

f) Tablas Temporales

Son tablas de uso temporal, generadas a partir de una transacción o proceso, cuyos datos deben ser depurados instantáneamente antes de finalizar todo el flujo del proceso. Se sobreentiende que esta información no es relevante para el negocio por lo que en cualquier momento el DBA pudiera realizar una depuración de estas tablas. La nomenclatura para el nombre es la siguiente:

BDS.TMP_[MOD]_[NOMBRE DE LA TABLA][N]

Donde,

[MOD]: Acrónimo del Modelo de Información. (Ver acrónimos de los modelos de información)

[NOMBRE DE LA TABLA]: Nombre descriptivo de la tabla, solo se debe usar abreviaciones para no exceder el tamaño máximo (30 caracteres) del nombre de la tabla.

[N]: En caso de existir, tablas temporales procesadas secuencialmente, se indicará el número de tabla procesada.

Ejemplos:

- BDS.TMP_FSG_RENTABILIDADPROMEDIO1
- BDS.TMP_FSG_RENTABILIDADPROMEDIO2
- BDS.TMP_FSG_RENTABILIDADPROMEDIO3
- BDS.TMP_RNT_FECHA_SALDO_DIARIO

1.1.2 Llave

La nomenclatura para Índices se compone del nombre de la tabla y se maneja el tipo de índice mediante sufijos.

1.1.2.1 Llave Única:

Indica que el índice almacenará valores únicos, la nomenclatura para el índice único, es la siguiente:

[ESQUEMA].[NOMBRE DE LA TABLA]_PK[n]

Donde,

[ESQUEMA]: Nombre descriptivo del esquema, puede ser: FDM o BDS.

[NOMBRE DE LA TABLA]: Nombre descriptivo de la tabla, solo se debe usar abreviaciones para no exceder el tamaño máximo (30 caracteres) del nombre del índice.

[n]: Secuencial que indica el orden en que se crearon los índices.

Ejemplo:

- Índice BDS.LCL_MAECLIENTE_PK1

Sentencia de creación:

```
create unique index BDS.LCL_MAECLIENTE_PK1 on
BDS.LCL_MAECLIENTE (CODUNICOCLI)
```

```
tablespace BDS_ CLI_IDX;
```

1.1.3 Índices

La nomenclatura para Índices se compone del nombre de la tabla y se maneja el tipo de índice mediante sufijos.

1.1.3.1 Índice Único:

Indica que el índice almacenará valores únicos, la nomenclatura para el índice único, es la siguiente:

[ESQUEMA].[NOMBRE DE LA TABLA]_U[n]

Donde,

[**ESQUEMA**]: Nombre descriptivo del esquema, puede ser: FDM o BDS.

[**NOMBRE DE LA TABLA**]: Nombre descriptivo de la tabla, solo se debe usar abreviaciones para no exceder el tamaño máximo (30 caracteres) del nombre del índice.

[n]: Secuencial que indica el orden en que se crearon los índices.

Ejemplo:

- Índice BDS.LCL_MAECLIENTE_U1

Sentencia de creación:

```
create unique index BDS.LCL_MAECLIENTE_U1 on
BDS.LCL_MAECLIENTE (CODUNICOCLI)
```

```
tablespace BDS_ CLI_IDX;
```

1.1.3.2 Índice Normal:

Indica que el índice almacenará valores no únicos, la nomenclatura para el índice normal, es la siguiente:

[ESQUEMA].[NOMBRE DE LA TABLA]_N[n]

Donde,

[**ESQUEMA**]: Nombre descriptivo del esquema, puede ser: FDM o BDS.

[**NOMBRE DE LA TABLA**]: Nombre descriptivo de la tabla, solo se debe usar abreviaciones para no exceder el tamaño máximo (30 caracteres) del nombre del índice.

[**n**]: Secuencial que indica el orden en que se crearon los índices.

Ejemplo:

- Índice BDS.LCL_MAECLIENTE_N5
Sentencia de creación:

```
create index BDS.LCL_MAECLIENTE_N5 on BDS.LCL_MAECLIENTE  
(CODACTECONOMICA) tablespace BDS_CLI_IDX;
```

1.1.3.3 Índice Normal:

Indica que el índice será de tipo Bitmap. Si no se especifica, el índice será de tipo B-Tree. La nomenclatura para el índice bitmap, es la siguiente:

[ESQUEMA].[NOMBRE DE LA TABLA]_IDX[n]

Donde,

[**ESQUEMA**]: Nombre descriptivo del esquema, puede ser: FDM o BDS.

[**NOMBRE DE LA TABLA**]: Nombre descriptivo de la tabla, solo se debe usar abreviaciones para no exceder el tamaño máximo (30 caracteres) del nombre del índice.

[**n**]: Secuencial que indica el orden en que se crearon los índices.

Ejemplo:

- Índice BDS.LCL_MAECLIENTE_IDX1
Sentencia de creación:

```
create bitmap index BDS.LCL_MAECLIENTE_IDX1 on  
BDS.LCL_MAECLIENTE (TIPNIVELEDUCACIONAL) tablespace  
BDS_CLI_IDX;
```

1.1.4 DBLink

Permite realizar una conexión desde una base de datos a otra. Su principal objetivo es ocultar el detalle de los parámetros de conexión necesarios, y facilita un sencillo acceso a los recursos disponibles en otras bases de datos, independientemente de

que estas se encuentren instaladas en el mismo servidor o no. La nomenclatura para las secuencias, es la siguiente:

[ESQUEMA].DBL_[BD_REMOTA]

Donde,

[**ESQUEMA**]: Nombre descriptivo del esquema, puede ser: FDM o BDS.

[**BD_REMOTA**]: Nombre descriptivo de la base de datos remota, solo se debe usar abreviaciones para no exceder el tamaño máximo de 30 caracteres.

Ejemplo:

- Índice FDM. DBL_FDMDWH

Sentencia de creación:

```
CREATE PUBLIC DATABASE LINK DBL_FDMDWH
CONNECT TO [Usuario]
IDENTIFIED BY [Clave]
USING ['conexion_fdmwh'];
```

1.1.5 Secuencia

Las secuencias tienen un valor inicial, un valor máximo y un valor de secuencia que incrementará cada vez que hagamos una llamada a la secuencia, su nomenclatura se compone del nombre de la tabla y un sufijo N[n]. La nomenclatura para las secuencias, es la siguiente:

[ESQUEMA].SEQ_[NOMBRE DE LA TABLA]_N[n]

Donde,

[**ESQUEMA**]: Nombre descriptivo del esquema, puede ser: FDM o BDS.

[**NOMBRE DE LA TABLA**]: Nombre descriptivo de la tabla, solo se debe usar abreviaciones para no exceder el tamaño máximo de 30 caracteres.

[**n**]: Secuencial que indica el orden en que se crearon las secuencias.

Ejemplo:

- Secuencia BDS.SEQ_FPH1_TM_CL_N1
Sentencia de creación:

```
CREATE SEQUENCE BDS.SEQ_FPH1_TM_CL_N1
MINVALUE 1
```

[NOMBRE DESCRIPTIVO]: Nombre descriptivo de la lógica de negocio que se desea almacenar, solo se debe usar abreviaciones para no exceder el tamaño máximo de 30 caracteres.

Ejemplo:

- FDM.SP_DIRECCION_CLIENTE
- FDM.SP_TELEFONO_CLIENTE
- BDS.SP_AGC_MERCADO
- BDS.SP_COD_LCL_MAEDIRECLIENTE

Una función es un programa o bloque PL/SQL que puede recibir parámetros y ser invocados desde distintos entornos: SQL*PLUS, PLSQL, desde otros procedimientos y funciones, así como, desde otras herramientas Oracle y aplicaciones, además retorna un valor. La nomenclatura para los procedimientos almacenados, es la siguiente:

[ESQUEMA].FN_[NOMBRE DESCRIPTIVO]

Donde,

[ESQUEMA]: Nombre descriptivo del esquema, puede ser: FDM o BDS.

[NOMBRE DESCRIPTIVO]: Nombre descriptivo de la lógica de negocio que se desea almacenar, solo se debe usar abreviaciones para no exceder el tamaño máximo de 30 caracteres.

Ejemplo:

- FDM.FN_DIRECCION_CLIENTE
- FDM.FN_TELEFONO_CLIENTE
- BDS.FN_AGC_MERCADO
- BDS.FN_COD_LCL_MAEDIRECLIENTE

1.1.7 Tablespace

La nomenclatura del nombre de los Tablespace son para: las tablas, índices, en general, para todo objeto a crearse en la base de datos. La nomenclatura para el nombre del Tablespace es la siguiente:

[ESQUEMA]_[MOD]_[TIPO DE OBJETO]

Donde,

[ESQUEMA]: Esquema de conexión a la Base de Datos Oracle.

[MOD]: Acrónimo del Modelo de Información. (*Ver acrónimos de los modelos de información*)

[TIPO DE OBJETO]: Usar los prefijos, según la siguiente tabla:

Tipo de Objeto	Descripción	Prefijo
TABLE	Todo objeto de la base de datos que sea una tabla	TAB
INDEX	Todo objeto de la base de datos que sea un índice	IDX
VIEW	Todo objeto de la base de datos que sea una Vista	VIW
MATERIALIZED VIEW	Todo objeto de la base de datos que sea una vista materializada	VMT
SYNONYM	Todo objeto de la base de datos que sea un Sinónimo	SYN
TABLE PARTITION	Todo objeto de la base de datos que sea una partición de una tabla	TAP
INDEX PARTITION	Todo objeto de la base de datos que sea una partición de un índice	IDP
SEQUENCE	Todo objeto de la base de datos que sea un secuencial	SEQ

Ejemplo:

- OWBSTG_RIE_TAB
- FDM_RIE_TAB
- BDS_RIE_TAB
- BDS_BPI_IDX
- OWBSTG_CLI_IDP

1.1.8 Columnas

Se definen ciertas características por el tipo de dato que va asociado generalmente a un tipo de campo, por su contenido y adicionalmente alguna característica propia del dato solo si es que aplica, se ha podido determinar lo siguiente:

a) Los valores definidos para Tipos de Datos son los siguientes:

Tipo de Dato	Descripción
COD	Código
TIP	Tipo
FLG	Flag
DES	Descripción de Código
DESTIP	Descripción de Tipo
DESFLG	Descripción de Flag
MTO	Monto
PCT	Porcentaje
CTD	Cantidad
NUM	Número
FEC	Fecha
NBR	Nombre
CODAUX	Código Auxiliar

b) Los valores definidos para el Contenido son los siguientes:

Contenido	Descripción
CLI	Cliente
ACT	Actividad
BCO	Banco
CLASIF	Clasificación
CTA	Cuenta
DIR	Dirección
DOC	Documento
EMP	Empresa
FZA	Fianza
GAR	Garantía
IMP	Impuesto
OPE	Operación
PAT	Paterno
PER	Persona
PJE	Puntaje
MAT	Materno
MOV	Movimiento
NEG	Negocio

REL	Relación
SBS	Superintendencia de Banca y Seguros
SIST	Sistema
TEL	Teléfono
VOL	Volumen
VEH	Vehículo
VIG	Vigente
VCDA	Vencida
RENTA	Rentabilidad
BP	Banca Personal
IB	Interbank
PPTO	Presupuesto
TDA	Tienda
ANX	Anexo
CAMB	Cambio
CONV	Convenio
GTO	Gasto
ING	Ingreso
ORI	Origen
PAGO	Pago
PARAM	Parámetro
PEND	Pendiente
PERIOD	Periodo
PROD	Producto
DPTO	Departamento
PROVIN	Provincia
DISTRI	Distrito
SECC	Sección
SGMT	Segmento
TRANSF	Transferencia
UND	Unidad
USR	Usuario
GRP	Grupo
EMP	Empleado
POL	Póliza
SEG	Seguro

NIV	Nivel
APE	Apellido
DESGRV	Desgravamen

c) Los valores definidos por su característica son los siguientes:

Característica	Descripción
SOL	Soles
DOL	Dólares
MAX	Máximo
MIN	Mínimo
MAY	Mayor
MEN	Menor
MED	Medio

d) Tipos de campo: tienen en la mayoría de casos una relación directa con el tipo de dato que contienen, existiendo esta relación:

Tipo de Dato	Tipo de Campo
Monto	NUMBER(16,2)
Código	CHAR(n) o NUMBER
Fechas	DATE
Descriptivos	VARCHAR2(n)

Ejemplo: Algunos campos de BDS.LCL_MAECLIENTE

CODACTECONOMICA	NUMBER
CODANIOCLASIFLIIB	NUMBER
CODBANCARM	VARCHAR2(1)
CODCLIENTESBS	CHAR(12)
CODDIACONTACTOIDONEO	NUMBER
CODDOC	CHAR(12)
CODDOCCONYUGE	VARCHAR2(30)
CODESTADOCERTICOM	NUMBER
CODESTCLI	CHAR(5)

CODSECTOR	CHAR(6)
CODSECTORISTA	VARCHAR2(10)
CODSECTORISTAANT	VARCHAR2(10)
CODSEGMENTOMERCADO	NUMBER
CODTIENDA	VARCHAR2(10)
CODTIENDAAPERTURA	VARCHAR2(10)
CODTIENDAPREFERIDATRANS	VARCHAR2(10)
CODULTIMOPRODUCTOAPERTURADO	NUMBER
CODULTIMOPRODUCTOCANCELADO	NUMBER
CODUNICOCLI	VARCHAR2(20)
CTDDEPENDIENTE	NUMBER
CTDDOLARESEXPRESS	NUMBER(16,2)
CTDTOTALHIJO	NUMBER
CTDTRANSACCIÓNVENTANILLA	NUMBER
DESDIRDOMICILIO	VARCHAR2(40)
DESDIRDOMICILIOREF1	VARCHAR2(40)
DESDIRDOMICILIOREF2	VARCHAR2(40)
DESMOTIVOCLASIFFEVE	VARCHAR2(40)
DESTIPCLASIFFEVE	VARCHAR2(12)
FECTUALIZACIONTABLA	DATE
FECULTIMACAMPANIA	DATE
FECULTIMOCONTACTO	DATE
FECULTIMODEPOSITOCTS	NUMBER
FECULTIMOESTADOCERTICOM	DATE
FECULTIMOPRODUCTOAPERTURADO	DATE
FECULTIMOPRODUCTOCANCELADO	DATE
FLGWILSONGLOBAL	CHAR(1)
MTOINGRESOANUALSOL	NUMBER(16,2)
MTOINGRESOMODAPDHDOL	NUMBER(16,2)

MTOINGRESOPROMEDIOPDHDOL	NUMBER(16,2)
MTORENTABILIDADTOTAL	NUMBER(16,2)
MTOSALDOPROMEDIOACTIVOTOTALDOL	NUMBER(16,2)
MTOSALDOPROMEDIOACTIVOTOTALSOL	NUMBER(16,2)
MTOSALDOPROMEDIOACTIVOVIDOL	NUMBER(16,2)
MTOSALDOPROMEDIOACTIVOVIDSOL	NUMBER(16,2)
MTOSALDOPROMEDIOPASIVOTOTALDOL	NUMBER(16,2)
MTOSALDOPROMEDIOPASIVOTOTALSOL	NUMBER(16,2)
MTOSUELDO	NUMBER(16,2)
MTOVOLUMENVTASOL	NUMBER(16,2)
NUMANIORELACION	NUMBER
NUMDIAST2	NUMBER
NUMEMPLEADOEMP	NUMBER
NUMEMPLEADOPDH	NUMBER
NUMRATING	NUMBER(8,4)
NUMTELCELULAR	VARCHAR2(20)
NUMTELDOMICILIO	VARCHAR2(20)
NUMTELTRABAJO	VARCHAR2(20)
NUMVALORSCOREBUREAU	NUMBER
NUMVALORSCORECOBRANZA	NUMBER
NUMVALORSCOREDEMOGRAFICO	NUMBER
NUMVALORSCOREPROPCONSUMO	NUMBER
TIPCLASIFCLIB	VARCHAR2(2)
TIPCLASIFDEUDORIB	VARCHAR2(10)
TIPCLASIFRIESGOSBS	CHAR(1)
TIPCLI	VARCHAR2(5)
TIPDOC	CHAR(1)
TIPESTCIVIL	CHAR(1)
TIPFLGRESIDENTE	CHAR(1)

TIPFLGTENENCIASEGURO	CHAR(1)
TIPFLGTRASLADOCUOTAVIGENTE	CHAR(1)
TIPINDNACIONALIDAD	VARCHAR2(2)
TIPMAGNITUDEMP	CHAR(1)
TIPNIVELEDUACIONAL	VARCHAR2(5)
TIPRENTA	NUMBER
TIPSEXO	CHAR(1)
TIPSITUACIONCASA	CHAR(5)
TIPSOCIEDAD	VARCHAR2(10)
TIPSUBCLICOMERCIAL	VARCHAR2(2)



1.1.9 Reglas

- Los nombres de campo siempre se darán en singular.
- El nombre de un campo será un mnemónico descriptivo cuya longitud no excederá los 30 caracteres.
- El manejo de montos debe ser independiente de la moneda para las sumas u otras operaciones por tanto se deberán manejar campos en soles y/o dólares a solicitud del usuario.
- Existen elementos (sean cualidades o atributos) que a primera revisión por su poco uso y/o pocos valores se considera que no necesita una tabla Look Up; considerar que si la tabla principal que lo contiene es una tabla de hechos lo más posible es que esta tome un tiempo considerable para el usuario para devolver los valores, por tanto, en estos casos se deberá crear sus respectivas tablas Look Up.

Todas las tablas deben contener el siguiente campo:

FecActualizacionTabla DATE: Contiene la fecha en que se hizo la carga. Este campo siempre es el último campo de la tabla.

Todas las tablas diarias deben contener el siguiente campo:

FecDia DATE: Indica la fecha a la que pertenece la información. Este campo si no es parte de la clave de la tabla tiene que colocarse siempre antes del campo FecActualizacionTabla.

Todas las tablas semanales deben contener el siguiente campo:

CodSemana NUMBER: Indica la semana a la que pertenece la información. Este campo si no es parte de la clave de la tabla tiene que colocarse siempre antes del campo FecActualizacionTabla.

Todas las tablas mensuales deben contener el siguiente campo:

CodMes NUMBER: Indica el mes al que pertenece la información. Este campo si no es parte de la clave de la tabla tiene que colocarse siempre antes del campo FecActualizacionTabla.

Todas las tablas DataEntry deben contener los siguientes campos al final de la tabla y en este orden:

CodUsuarioDWDE CHAR(6)

TipIngresoDWDE CHAR(1)

FecActualizacionTabla DATE

Las consideraciones que se deben tener presente son las siguientes:

- Los campos que conforman la llave única deben ir primeros.
- El campo FecActualizacionTabla debe ir siempre al final.

- Los campos que normalmente serían FK y que son parte de índices no únicos son los siguientes.
- Los o el campo descriptivo deben ser los siguientes en la creación de la tabla.
- De ahí siguen en orden de existencia las Fechas, Cantidades, Números y Montos.

APÉNDICE

3.1 ACRÓNIMOS

DWH	Datawarehouse
IB	Interbank
DES	Ambiente de Desarrollo.
PRD	Ambiente de Producción.
UAT	Ambiente de Aceptación.
APT	Aplicativo



ANEXO 11

ESTÁNDARES DE DESARROLLO Y NOMENCLATURA DATASTAGE IBK



**ESTÁNDARES DE DESARROLLO Y NOMENCLATURA
DATASTAGE**

VERSIÓN 1.0

12/08/2011

INTRODUCCIÓN

Objetivo

Dar a conocer los estándares para el desarrollo y nomenclatura de los elementos utilizados para el proceso de extracción, transformación y carga de data para los modelos de información (DWH) utilizando la herramienta IBM Websphere DataStage.

Alcance

Estos estándares se aplicarán a todos los nuevos desarrollos dentro del software IBM Websphere DataStage en Interbank (IB) y de las nuevas versiones de los desarrollos actuales.



ESTÁNDARES DE NOMENCLATURA

Organización del Repositorio(Archivos Entrada / Salida)

La ejecución de procesos IBM Websphere DataStage va a requerir obtener un input y en muchos casos generar outputs. Normalmente estos son archivos planos, datasets y/o filesets, dependiendo de la necesidad y el uso que se requiera.

Para que esto se pueda dar, es necesario contar con una estructura de directorios preparada para poder organizar los distintos tipos de archivos que se utilizarán en la herramienta.

El servidor tiene asignado un volumen llamado /volinput (entradas) y /voloutput (salidas) y se encuentran divididos de la siguiente manera:

ESTRUCTURA	DESCRIPCION
<pre> /ds/volinput ├── XXX │ ├── YYY │ │ ├── inp │ │ │ ├── ZZZ │ │ │ │ ├── [file │ │ │ │ │ 1] │ │ │ │ │ ├── [file │ │ │ │ │ │ 2] │ │ │ │ │ ├── [file │ │ │ │ │ │ 3] │ │ │ │ │ └── [file │ │ │ │ │ │ 4]... │ │ └── bkp </pre>	<p>Directorio raíz, donde</p> <p>XXX : Es el ambiente (UAT – DES – PRD)</p> <p>YYY : Sistema origen (DWH / TRD)</p> <p>Carpeta para los archivos fuente</p> <p>Nomenclatura del modelo de información</p> <p>Archivos de entrada con formato del aplicativo</p> <p>Archivos de entrada con formato del aplicativo</p> <p>Archivos de entrada con formato del aplicativo</p> <p>Archivos de entrada con formato del aplicativo</p> <p>Carpeta para el backup de los archivos fuente</p>
<pre> /ds/voloutput ├── XXX │ └── YYY │ ├── log │ └── tmp </pre>	<p>Directorio raíz, donde</p> <p>XXX : Es el ambiente (UAT – DES – PRD)</p> <p>YYY :Sistema origen (DWH / TRD)</p> <p>Contiene el resultado de las ejecuciones de los Jobs.</p>

	— rej	Ambiente para archivos temporales de los procesos.
	└ out	Carpeta de archivos de Reject
	└ ZZZ	Carpeta para la generación de archivos de salida
1]	└ [file	Nomenclatura del modelo de información
2]	└ [file	Archivos de salida con formato para el aplicativo 1
3]	└ [file	Archivos de salida con formato para el aplicativo 2
4]...	└ [file	Archivos de salida con formato para el área usuaria 1
		Archivos de salida con formato para el área usuaria 2

Los archivos dataset deben ser direccionados a las rutas tmp, con un nombre representativo de acuerdo a la nomenclatura para nombres de archivos temporales (**Ver Sección 4.2**), pero con una extensión .ds, esto permitirá reconocerlos entre todos los archivos generados. Estos archivos generarán en dicha ruta un archivo de poco tamaño, pues dentro de el, IBM Websphere DataStage define una serie de atributos que solo pueden ser interpretados por la herramienta, no siendo posible visualizar información alguna desde el UNIX.

Si desea visualizar la data puede realizarla a través del Manager en la opción Tools --> Dataset Management, y se abrirá la siguiente ventana, donde pedirá seleccionar el nombre del dataset que se desea visualizar.



Gráfico 1: Seleccionar dataset en la carpeta Temp

En esta ventana aparecerán las características del dataset, se indica también la ruta donde se encuentra(n) el(los) archivo(s) que se generan. Los dataset son archivos que permiten particionarse, es por esta razón que puede existir más de un archivo, internamente manejado por IBM Websphere DataStage, pero para el desarrollador es un único archivo. Es por eso que en la parte inferior de la ventana se encontrarán una o más filas que indiquen la ruta donde se encuentran dichos archivos que conforman el dataset.

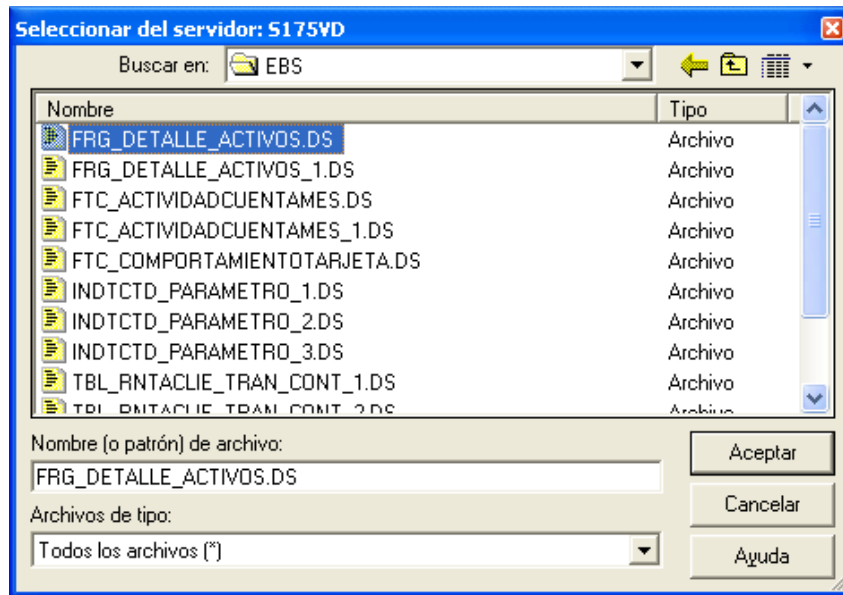

Gráfico 2: Características del dataset

Si se desea visualizar la data del dataset, presionamos el botón  de la barra en la parte superior y mostrará los registros dentro del archivo.

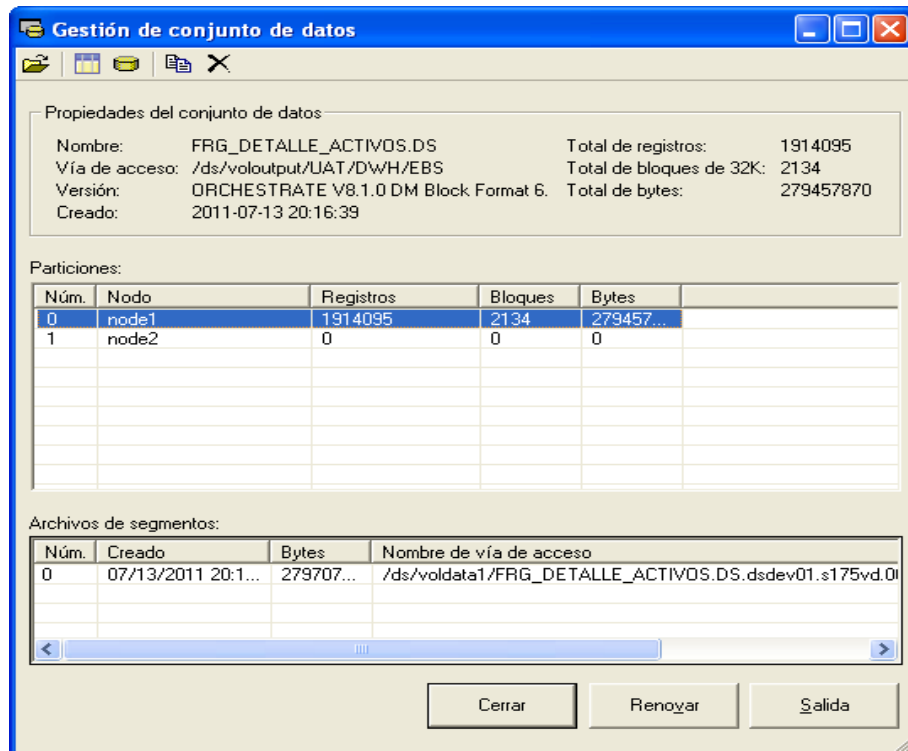

Gráfico 3: Visualizar datos que contiene el dataset

Nomenclatura para los elementos en DataStage

Por el volumen de información que manejan los modelos de información se deben crear procesos de carga simples, en la medida de lo posible particionar los procesos y lógicas complejas en partes pequeñas utilizando containers de tal manera que los procesos sean entendibles y fáciles de documentar.

Las lógicas comunes (Funciones, conversiones, generación de claves) deben generarse en shared containers y deben almacenarse en el repositorio base de tal manera que sea reutilizable. Estas lógicas tienen un input y un output genérico el cual debe ser usado en los demás procesos.

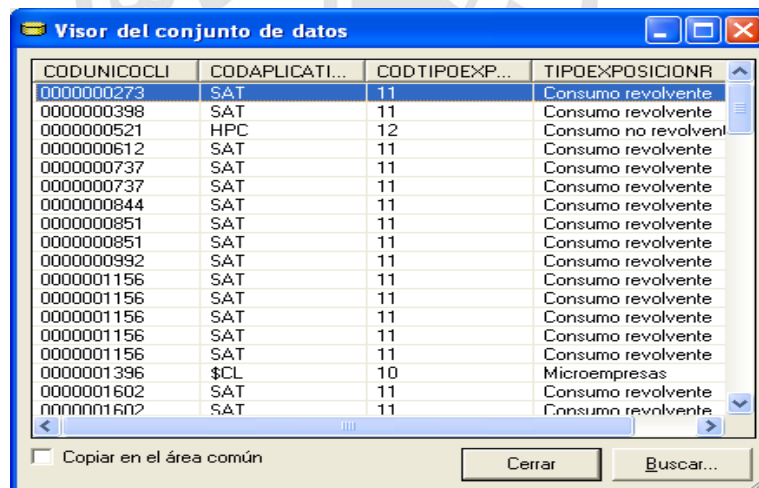
Categorías

Para almacenar los jobs se debe hacer bajo la carpeta de jobs y proceder a crear categorías o subcarpetas de acuerdo al siguiente criterio:

1. Cuando se cuenta con Código APT (la fuente es un aplicativo del Banco):

[TIPO]
[CODIGO APLICATIVO]
[ESQUEMA]
[FRECUENCIA]

- 2) Cuando no se cuenta con Código APT y es un modelo netamente DWH:

[TIPO]
[NOMBRE MODELO DWH]
[ESQUEMA]
[FRECUENCIA]

Donde:

- [TIPO] :
 - MODELO LINEAL : DWH
 - MODELO OPERATIVO : ANALYTICS

- [NOMBRE MODELO DWH] :
 - Modelo Constelación: CST

➤ [CODIGO APLICATIVO] :

Los códigos asignados a los aplicativos actuales están en la ruta:

<\\grupoib.local\dfs\RepositorydeSistemas\Productos\Desarrollo\SIT> : “Responsables x Aplicativo”, hacer una revisión de este documento para la asignación de un nuevo código.

➤ [ESQUEMA] :

- ODSSTG : Staging Area
- ODS : Operational Data Store
- BDS : Business Data Store

➤ [FRECUENCIA] :

- DIARIA
- SEMANAL
- MENSUAL
- EVENTUAL

Jobs

La nomenclatura de los Jobs Data Stage es la siguiente:

1. Cuando se cuenta con Código APT (la fuente es un aplicativo del Banco):

[CODIGO_APT]_[NOMBRE_TABLA_DESTINO]_[ACCION]_[SECUENCIAL]

2. Cuando no se cuenta con Código APT y es un modelo netamente DWH:

[NOMBRE MODELO
DWH/TRD]_[NOMBRE_TABLA_DESTINO]_[ACCION]_[SECUENCIAL]

Solo se usará el secuencial cuando exista más de un job por tabla.

Donde,

➤ [ACCION] :

Acciones :

Job de Extracción de una fuente a un Stage intermedio	EXT
Job de Transformación de Datos	TRN
Job generador de llave subrogada	SKY
Job de Carga final load	LOD
Job de actualización	UPD
Job de Actualización e Inserción	UPS
Job de Secuencia y control	SEQ / SQC

DEFINICIÓN DE JOBS EN DATASTAGE

Documentación

La documentación de los Jobs se debe realizar de la siguiente manera:

Diseño de los procesos de carga

Todo proceso de carga a una tabla de DWH desde una fuente, deberá tener el siguiente esquema genérico, el cual incluye los controles iniciales antes de cargar la información a DWH:

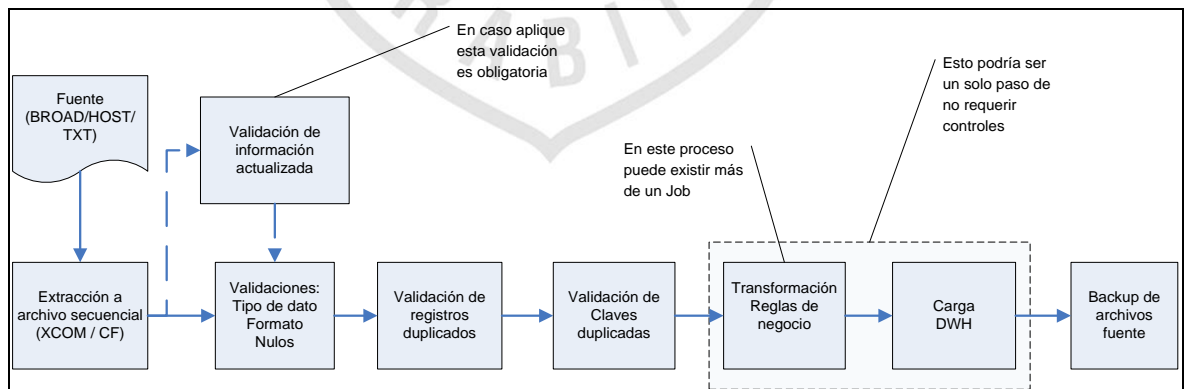

BUENAS PRÁCTICAS DE PROGRAMACIÓN

Recomendaciones para el Desarrollo

- *Extracción desde las Fuentes:* Seleccione o extraiga datos desde la fuente hacia DataSets o Archivos Secuenciales. Mantenga el Select lo más simple posible, trate de evitar join complejos reemplazándolos por look-ups cuando corresponda. Decidir entre usar look-ups o joins en las fuentes requieren una visión global de todos los ETL, algunas reglas pueden ser:

- Usar Look-Ups:
 - Los datos a unir serán usados por múltiples fuentes en diferentes Jobs.
 - Las reglas para el join son complejas y quedarán mejor documentadas en Datastage.
 - La performance del join en la fuente es pobre.
 - La fuente no posibilita uniones, por ejemplo en Archivos Planos.
- Usar Joins de la Fuente:
 - La tabla a unir está en una sola fuente y nada de lo de arriba ocurre.
 - Hay pocos campos de la tabla a unir que se necesitan.
 - Pocos registros serán seleccionados de la tabla a unir.
 - Pocos registros ingresarán al proceso gracias a la unión.

Limpie y adapte los datos de entrada lo más posible, sin embargo note que en este punto no es realizada la Transformación principal, usted solo requiere en esta fase:

- Eliminar basura, dejar solo los campos requeridos, auditar datos si es necesario.
- Pequeños o simples Trim.
- Diferenciar la extracción actual de previas extracciones para realizar una captura de cambios rudimentaria.

El resultado almacénelo en DataSets o Archivos Secuenciales

- *Carga de Campos Nulos al Datawarehouse:* Muchas veces, producto del orden de carga en el data Warehouse, existirán procesos que solo carguen con datos significativos algunos de los campos involucrados en la tabla. Todo el resto de los campos que deban cargarse al data Warehouse en nulos deben ser agregados a la estructura del proceso en el último paso o, si es factible, permitir que la base de datos los pueble con nulos. Un error común es que dichos campos son definidos desde el primer paso en el proceso y son arrastrados durante todo el proceso acarreado el valor Null, esto disminuye la performance del ETL al requerir mayor cantidad de memoria para almacenamiento de registros.

Tenga siempre en cuenta la siguiente tabla en mapeos directos entre fuente y destino:

Campo Fuente	Campo Destino	Resultado
No Nulo	No Nulo	Se propaga sin problemas
Nulo	Nulo	El valor o el nulo se propaga sin problemas
No Nulo	Nulo	El valor se propaga sin problemas
Nulo	No Nulo	Debe ser manipulado en Transformer, Column Definition o Modify

- Permita que el ETL haga el Trabajo. Minimice la dependencia de la base de datos en procedimientos almacenados, funciones, generadores de llaves y triggers.
- Utilizar contenedores, debido a que crean código reutilizable que puede ahorrar tiempo en el desarrollo de la lógica.
- Utilizar los parámetros de Jobs para permitir el re uso, esto permite que el Job sea más flexible.
- Si se requiere pasar información entre Jobs, utilice DataSets debido a que preservan las particiones.
- Utilice job Sequence para combinar los diferentes Jobs que hacen lógica del negocio, recordar que los Job sequence puede ser *restartable*.
- Incrementar lo más que se pueda el rendimiento en ordenamientos, la opción de ordenamiento **stable** es mucho más costosa que la opción **non-estable**.
- Remover columnas innecesarias dentro de un flujo de un job. Cada columna adicional no usada, requiere uso adicional de memoria, lo cual puede impactar el rendimiento, y hacer más costoso cada transferencia de fila de un stage a otro. Si es posible, cuando se lee de una base de datos, usar la sentencia select para leer solo las columnas necesarias, en lugar de leer toda la tabla.
- Es recomendable realizar un análisis de rendimiento de los recursos que usa cada job y documentarlo.
- Todo job debe ejecutarse desde un job secuencial para tener control de errores y recuperación de los jobs ejecutados erróneamente, y seleccionar la opción "Reset if required, then run", desde el stage secuencial.

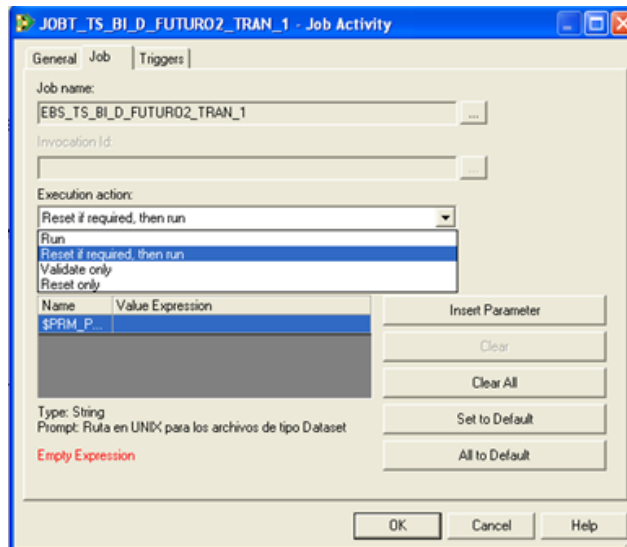

- Debe realizarse control de errores, existen 2 maneras de hacerlo:
 - **Usando un Exception Handler y un Terminator Activity para todo el Job secuencial**

Exception Handler deben ser usados para capturar errores en los jobs, secuenciales, estos deben ser seguidos por un stage Terminator Activity para terminar los jobs subordinados del job secuencial y evitar que se queden colgados consumiendo recursos.



Si se realiza la captura de errores de este modo, no se podrá realizar el reinicio de los jobs desde los puntos de comprobación ya que el Exception Handler borra dichos puntos de comprobación.

- **Usando un stage Terminator para cada stage dentro del Job secuencial**
Para cada stage dentro del job secuencial agregar un stage Terminator y unirlo a este con un link de tipo Failed, tal como se muestra en la siguiente imagen.

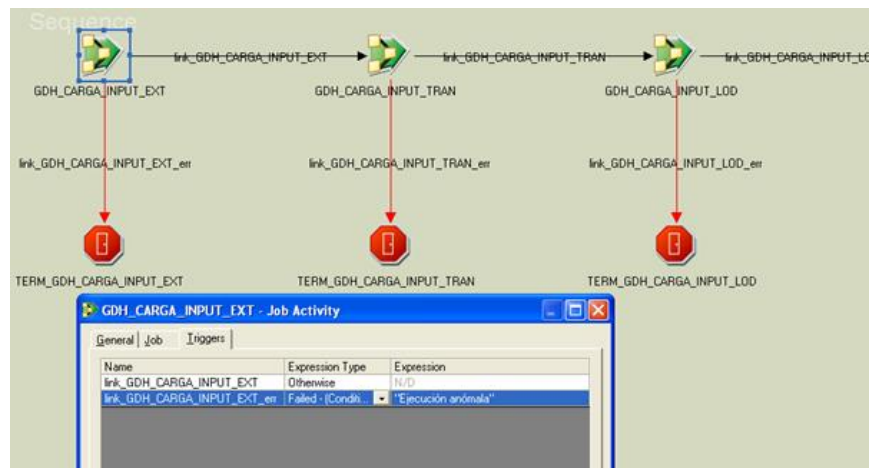

Si se realiza la captura de errores de este modo, si se podrá realizar el reinicio de los jobs desde los puntos de comprobación.

Optimización del Proceso

Para la optimización de los procesos, podemos considerar las siguientes recomendaciones:

Stages Activos

- Eliminar columnas que no se utilizan.
- Eliminar referencias que no se utilizan.
- En las derivaciones, de ser posible, el código de la rutina colocarla en la derivación misma, esto reduce la pila de llamadas de procedimientos.

Input Links

- Usar el stage de ODBC para acceder a las tablas sin conectividad nativa desde DataStage.
- Usar los stages de OCI (de conectividad nativa) para las tablas relacionales, si es que se encuentran disponibles.
- Mover los constraints de los stages Transformer hacia la cláusula WHERE del stage de input (en caso de ser una tabla). Esto permitirá reducir el número de registros a procesar.

Output links

- Usar los stages de OCI (de conectividad nativa) para las tablas relacionales, si es que se encuentran disponibles.
- Setear las cargas hacia Oracle que regeneren los índices al final de la carga, esto permitirá mejorar la performance durante la carga.

Output links

- Usar los stages de OCI (de conectividad nativa) para las tablas relacionales, si es que se encuentran

Desarrollo modular debe ser usado para maximizar la re-utilización de jobs y componentes:

- Usar parámetros de jobs en tiempo de ejecución, esto permite realizar un único diseño para procesos que tienen lógica similar, en lugar de crear múltiples copias del mismo job.
- Parámetros de jobs deben ser usados en parámetros de conexión a bases de datos (DSN, usuario, password, etc), y directorios donde archivos son almacenados. Para una fácil reutilización estos parámetros deben ser parte de Designer Job Parameter Sets.
- Crear una estructura estándar de directorios, que este fuera del directorio de proyectos de Datastage, para archivos origen (source) y destino (target), archivos de trabajo intermedio, entre otros.
- Parámetros de jobs deben ser usados siempre para rutas de archivos, nombres, configuración para acceder a bases de datos.
- Debe ser responsabilidad del desarrollador Datastage, realizar backups de sus jobs desarrollados usando la herramienta DSX Export.
- Todos los Jobs deben ser documentados mediante un diagrama de secuencia (mostrando el flujo, objetos que intervienen como tablas, vistas, procedimientos almacenados, etc).



ANEXO 12

DIMENSIONAMIENTO DATAMART - VP COMERCIAL

Tabla 4: Dimensionamiento capa OWBSTG

DIMENSIONAMIENTO DE TABLAS OWBSTG											
Clasificación	APLICATIVO	Nombre Tabla	Tipo de Carga	Total Registros Iniciales	Incremento Registros	Cantidad de Tiempo a Almacenar	Cantidad de información histórica (meses)	Total Registros	Total de espacio en Disco Inicial (MB)*	Incremento de espacio en Disco (MB)	Total de Espacio en Disco (MB)
N	WBC	T_SEGUIMIENTO	DIARIA	345.136	5.942	1	24	351.077,50	21,60	0,90	23,00
N	WBC	T_PROPUESTARIESGOMAXIMO	DIARIA	596.579	12.698	1	24	609.277,00	9,60	0,40	10,00
N	WBC	T_PROPUESTA	DIARIA	24.390	455	1	24	24.844,50	7,20	0,30	8,00
N	WBC	T_CLIENTE_WBC	DIARIA	18.850	63	1	24	18.913,00	2,40	0,10	3,00
N	WBC	T_ACCIONPROPUESTA_WBC	DIARIA	21	0	1	24	21,00	0,00	0,00	-
N	WBC	T_EJECUTIVONEGOCIO_WBC	DIARIA	90	5	1	24	95,00	0,00	0,00	-
N	WBC	T_ESTACION_WBC	DIARIA	34	0	1	24	34,00	0,00	0,00	-
N	WIO	T_ESTACION_WIO	DIARIO	34	0	1	24	34,00	0,00	0,00	-
N	WIO	T_CLIENTE_WIO	DIARIA	180.000	500	1	360	180.500,00	5.120,00	20,00	5.140,00
N	WIO	T_INSTRUCCIONOPERATIVA	DIARIA	360.000	1.000	1	360	361.000,00	5.480,00	10,00	5.490,00
N	WIO	T_PRODUCTO_WIO	DIARIA	7.200	20	1	360	7.220,00	648,00	1,80	650,00
TOTAL:								1.553006,00			11.324,00

Elaboración: Propia

Tabla 5: Dimensionamiento capa ODS

DIMENSIONAMIENTO DE TABLAS									
Clasificación	Aplicativo	Nombre Tabla	Tipo de Carga	Total Registros Iniciales	Incremento Registros	Incremento Registros para 2 años	Cantidad de Tiempo a Almacenar	Total Registros	Total Espacio de la Tabla (MB)
N	WBC	MD_SEGUIMIENTO	DIARIA	345.136,00	5.941,50	4337295	730	4.682.431,00	43,20
N	WBC	MD_PROPUESTARIESGOMAXIMO	DIARIA	596.579,00	12.698,00	9269540	730	9.866.119,00	19,20
N	WBC	MD_PROPUESTA	DIARIA	24.390,00	454,50	331785	730	356.175,00	14,40
N	WBC	MD_CLIENTE_WBC	DIARIA	18.850,00	63,00	45990	730	64.840,00	4,80
N	WBC	MD_ACCIONPROPUESTA_WBC	DIARIA	21,00	0,00	0	730	21,00	-
N	WBC	MD_EJECUTIVONEGOCIO_WBC	DIARIA	90,00	5,00	3650	730	3.740,00	-
N	WBC	MD_ESTACION_WBC	DIARIA	34,00	0,00	0	730	34,00	-
N	WIO	MD_ESTACION_WIO	DIARIA	34,00	0,00	0	730	34,00	-
N	WIO	MD_CLIENTE_WIO	DIARIA	180.000	500	1	360	180.500,00	5.140,00
N	WIO	MD_INSTRUCCIONOPERATIVA	DIARIA	360.000	1.000	1	360	361.000,00	5.490,00
N	WIO	MD_PRODUCTO_WIO	DIARIA	7.200	20	1	360	7.220,00	650,00
TOTAL:								190.570.192	40.919,70

Elaboración: Propia

Tabla 6: Dimensionamiento capa BDS

DIMENSIONAMIENTO DE TABLAS									
Clasificación	Aplicativo	Nombre Tabla	Tipo de Carga	Total Registros Iniciales	Incremento Registros	Incremento Registros para 2 años	Cantidad de Tiempo a Almacenar	Total Registros	Total Espacio de la Tabla (MB)
N	WBC	LBC_CODACCIONPROPUESTA	Diaria	21	0	0	730	21	1,00
N	WBC	LBC_MAECLIENTE	Diaria	18.850	63	45990	730	64.840	4,80
N	WBC	LBC_MAE EJECUTIVONEGOCIO	Diaria	90	1	730	730	820	1,00
N	WIO	LBC_INSTRUCCIONOPERATIVA	Diaria	360.000	1.000	1	360	361.000,00	5.490,00
N	WBC	LBC_PROPUES TARI ESGOMAXIMO	Diaria	596.579,00	12.698,00	9269540	730	9.866.119,00	19,20
N	WBC	LBC_SEGUIMIENTO	Diaria	345.136,00	5.941,50	4337295	730	4.682.431,00	43,20
N	WBC	LBC_CODESTACION	Diaria	34	0	0	730	34	0,00
N	WBC	LBC_MAEPRODUCTO	Diaria	59	0	0	730	59	0,00
N	WIO	FBC_DESEMBOLSOS	Diaria	350000	1000	5000000	360	360000	5000,00
N	WBC	FBC_BAS ETIEMPOS_REGISTRADAS	Diaria	814.368	2.262	825679	730	1.640.047	704,81
N	WBC	FBC_BASELINEAS	Diaria	120.576	335	122251	730	242.827	66,19
N	WBC	FBC_DEVOLUCIONES	Diaria	6.960	19	7057	730	14.017	3,94
N	WBC	FBC_DETALLADO_PRODUCTIVIDAD	Diaria	6.132	17	6217	730	12.349	2,81
TOTAL:								1.975.524	784,67

Elaboración: Propia

ANEXO 13

MAPEO DE DATOS FUENTE – DESTINO VP COMERCIAL

Tabla 7: Mapeo de datos fuente - destino

FUENTE DE INFORMACIÓN					CAPA STAGE				CAPA ODS				CAPA BDS		
Aplicativo	Servidor	Nombre del Archivo	Nombre Campo	Tipo de Dato	Owner (Esquema)	Nombre Objeto	Nombre Campo	TIPO DE DATO	Owner (Esquema)	Nombre Objeto	Nombre Campo	TIPO DE DATO	Owner (Esquema)	Nombre Objeto	Nombre Campo
WBC	IBWBCP	ACCIONPROPUESTA_WBC	CODACCION	NUMBER	OWBSTG	T_ACCIONPROPUESTA_WBC	CODACCION	NUMBER	FDM	MD_ACCIONPROPUESTA	CODACCION	NUMBER	BDS	LBC_ACCIONPROPUESTA	CODACCION
WBC	IBWBCP	ACCIONPROPUESTA_WBC	NBRACCION	VARCHAR2(30)	OWBSTG	T_ACCIONPROPUESTA_WBC	NBRACCION	VARCHAR2(30)	FDM	MD_ACCIONPROPUESTA	NBRACCION	VARCHAR2(30)	BDS	LBC_ACCIONPROPUESTA	NBRACCION
WBC	IBWBCP	ACCIONPROPUESTA_WBC	DESACCION	VARCHAR2(200)	OWBSTG	T_ACCIONPROPUESTA_WBC	DESACCION	VARCHAR2(200)	FDM	MD_ACCIONPROPUESTA	DESACCION	VARCHAR2(200)	BDS	LBC_ACCIONPROPUESTA	DESACCION
WBC	IBWBCP	ACCIONPROPUESTA_WBC	CODESTACCION	NUMBER	OWBSTG	T_ACCIONPROPUESTA_WBC	CODESTACCION	NUMBER	FDM	MD_ACCIONPROPUESTA	CODESTACCION	NUMBER	BDS	LBC_ACCIONPROPUESTA	CODESTACCION
WBC	IBWBCP	ACCIONPROPUESTA_WBC	FECACTUALIZACIONTABLA	DATE	OWBSTG	T_ACCIONPROPUESTA_WBC	FECACTUALIZACIONTABLA	DATE	FDM	MD_ACCIONPROPUESTA	FECACTUALIZACIONTABLA	DATE	BDS	LBC_ACCIONPROPUESTA	FECACTUALIZACIONTABLA
WIO	IBWIOA	INSTRUCCIONOPERATIVA	NUMINSTRUCCION	VARCHAR2(18)	OWBSTG	T_INSTRUCCIONOPERATIVA	NUMINSTRUCCION	VARCHAR2(18)	FDM	MD_INSTRUCCIONOPERATIVA	NUMINSTRUCCION	VARCHAR2(18)	BDS	LBC_INSTRUCCIONOPERATIVA	NUMINSTRUCCION
WIO	IBWIOA	INSTRUCCIONOPERATIVA	CODUNICOCLI	VARCHAR2(10)	OWBSTG	T_INSTRUCCIONOPERATIVA	CODUNICOCLI	VARCHAR2(10)	FDM	MD_INSTRUCCIONOPERATIVA	CODUNICOCLI	VARCHAR2(10)	BDS	LBC_INSTRUCCIONOPERATIVA	CODUNICOCLI
WIO	IBWIOA	INSTRUCCIONOPERATIVA	CODPRODUCTO	NUMBER	OWBSTG	T_INSTRUCCIONOPERATIVA	CODPRODUCTO	NUMBER	FDM	MD_INSTRUCCIONOPERATIVA	CODPRODUCTO	NUMBER	BDS	LBC_INSTRUCCIONOPERATIVA	CODPRODUCTO
WIO	IBWIOA	INSTRUCCIONOPERATIVA	CODFORMAOPE	NUMBER	OWBSTG	T_INSTRUCCIONOPERATIVA	CODFORMAOPE	NUMBER	FDM	MD_INSTRUCCIONOPERATIVA	CODFORMAOPE	NUMBER	BDS	LBC_INSTRUCCIONOPERATIVA	CODFORMAOPE
WIO	IBWIOA	INSTRUCCIONOPERATIVA	CODTIPAGENTE	NUMBER	OWBSTG	T_INSTRUCCIONOPERATIVA	CODTIPAGENTE	NUMBER	FDM	MD_INSTRUCCIONOPERATIVA	CODTIPAGENTE	NUMBER	BDS	LBC_INSTRUCCIONOPERATIVA	CODTIPAGENTE
WIO	IBWIOA	INSTRUCCIONOPERATIVA	CODMONEDA	NUMBER	OWBSTG	T_INSTRUCCIONOPERATIVA	CODMONEDA	NUMBER	FDM	MD_INSTRUCCIONOPERATIVA	CODMONEDA	NUMBER	BDS	LBC_INSTRUCCIONOPERATIVA	CODMONEDA
WIO	IBWIOA	INSTRUCCIONOPERATIVA	CONTRATOMARCO	NUMBER(1)	OWBSTG	T_INSTRUCCIONOPERATIVA	CONTRATOMARCO	NUMBER(1)	FDM	MD_INSTRUCCIONOPERATIVA	CONTRATOMARCO	NUMBER(1)	BDS	LBC_INSTRUCCIONOPERATIVA	CONTRATOMARCO
WIO	IBWIOA	INSTRUCCIONOPERATIVA	MTOIMPORTEBASE	NUMBER(20,4)	OWBSTG	T_INSTRUCCIONOPERATIVA	MTOIMPORTEBASE	NUMBER(20,4)	FDM	MD_INSTRUCCIONOPERATIVA	MTOIMPORTEBASE	NUMBER(20,4)	BDS	LBC_INSTRUCCIONOPERATIVA	MTOIMPORTEBASE
WIO	IBWIOA	INSTRUCCIONOPERATIVA	NUMOPEASOCIADA	VARCHAR2(20)	OWBSTG	T_INSTRUCCIONOPERATIVA	NUMOPEASOCIADA	VARCHAR2(20)	FDM	MD_INSTRUCCIONOPERATIVA	NUMOPEASOCIADA	VARCHAR2(20)	BDS	LBC_INSTRUCCIONOPERATIVA	NUMOPEASOCIADA
WIO	IBWIOA	INSTRUCCIONOPERATIVA	CODTICKET	VARCHAR2(10)	OWBSTG	T_INSTRUCCIONOPERATIVA	CODTICKET	VARCHAR2(10)	FDM	MD_INSTRUCCIONOPERATIVA	CODTICKET	VARCHAR2(10)	BDS	LBC_INSTRUCCIONOPERATIVA	CODTICKET
WIO	IBWIOA	INSTRUCCIONOPERATIVA	TIPCAMBIO	NUMBER(20,6)	OWBSTG	T_INSTRUCCIONOPERATIVA	TIPCAMBIO	NUMBER(20,6)	FDM	MD_INSTRUCCIONOPERATIVA	TIPCAMBIO	NUMBER(20,6)	BDS	LBC_INSTRUCCIONOPERATIVA	TIPCAMBIO
WIO	IBWIOA	INSTRUCCIONOPERATIVA	MTOIMPORTEFINAL	NUMBER(20,4)	OWBSTG	T_INSTRUCCIONOPERATIVA	MTOIMPORTEFINAL	NUMBER(20,4)	FDM	MD_INSTRUCCIONOPERATIVA	MTOIMPORTEFINAL	NUMBER(20,4)	BDS	LBC_INSTRUCCIONOPERATIVA	MTOIMPORTEFINAL
WIO	IBWIOA	INSTRUCCIONOPERATIVA	CODOPCIONTIPCAMB	NUMBER(1)	OWBSTG	T_INSTRUCCIONOPERATIVA	CODOPCIONTIPCAMB	NUMBER(1)	FDM	MD_INSTRUCCIONOPERATIVA	CODOPCIONTIPCAMB	NUMBER(1)	BDS	LBC_INSTRUCCIONOPERATIVA	CODOPCIONTIPCAMB
WIO	IBWIOA	INSTRUCCIONOPERATIVA	CODRECURSO	NUMBER	OWBSTG	T_INSTRUCCIONOPERATIVA	CODRECURSO	NUMBER	FDM	MD_INSTRUCCIONOPERATIVA	CODRECURSO	NUMBER	BDS	LBC_INSTRUCCIONOPERATIVA	CODRECURSO
WIO	IBWIOA	INSTRUCCIONOPERATIVA	NUMRECURSO	VARCHAR2(20)	OWBSTG	T_INSTRUCCIONOPERATIVA	NUMRECURSO	VARCHAR2(20)	FDM	MD_INSTRUCCIONOPERATIVA	NUMRECURSO	VARCHAR2(20)	BDS	LBC_INSTRUCCIONOPERATIVA	NUMRECURSO
WIO	IBWIOA	INSTRUCCIONOPERATIVA	CODAPLICACOSTOFONDO	NUMBER(1)	OWBSTG	T_INSTRUCCIONOPERATIVA	CODAPLICACOSTOFONDO	NUMBER(1)	FDM	MD_INSTRUCCIONOPERATIVA	CODAPLICACOSTOFONDO	NUMBER(1)	BDS	LBC_INSTRUCCIONOPERATIVA	CODAPLICACOSTOFONDO
WIO	IBWIOA	INSTRUCCIONOPERATIVA	VALORCOSTOFONDO	NUMBER(20,4)	OWBSTG	T_INSTRUCCIONOPERATIVA	VALORCOSTOFONDO	NUMBER(20,4)	FDM	MD_INSTRUCCIONOPERATIVA	VALORCOSTOFONDO	NUMBER(20,4)	BDS	LBC_INSTRUCCIONOPERATIVA	VALORCOSTOFONDO
WIO	IBWIOA	INSTRUCCIONOPERATIVA	NUMOPERACION	VARCHAR2(20)	OWBSTG	T_INSTRUCCIONOPERATIVA	NUMOPERACION	VARCHAR2(20)	FDM	MD_INSTRUCCIONOPERATIVA	NUMOPERACION	VARCHAR2(20)	BDS	LBC_INSTRUCCIONOPERATIVA	NUMOPERACION
WIO	IBWIOA	INSTRUCCIONOPERATIVA	CODESTADO	NUMBER	OWBSTG	T_INSTRUCCIONOPERATIVA	CODESTADO	NUMBER	FDM	MD_INSTRUCCIONOPERATIVA	CODESTADO	NUMBER	BDS	LBC_INSTRUCCIONOPERATIVA	CODESTADO
WIO	IBWIOA	INSTRUCCIONOPERATIVA	CODTIPORIGEN	NUMBER	OWBSTG	T_INSTRUCCIONOPERATIVA	CODTIPORIGEN	NUMBER	FDM	MD_INSTRUCCIONOPERATIVA	CODTIPORIGEN	NUMBER	BDS	LBC_INSTRUCCIONOPERATIVA	CODTIPORIGEN
WIO	IBWIOA	INSTRUCCIONOPERATIVA	CODWORKFLOW	NUMBER(12)	OWBSTG	T_INSTRUCCIONOPERATIVA	CODWORKFLOW	NUMBER(12)	FDM	MD_INSTRUCCIONOPERATIVA	CODWORKFLOW	NUMBER(12)	BDS	LBC_INSTRUCCIONOPERATIVA	CODWORKFLOW
WIO	IBWIOA	INSTRUCCIONOPERATIVA	FECELABORACION	DATE	OWBSTG	T_INSTRUCCIONOPERATIVA	FECELABORACION	DATE	FDM	MD_INSTRUCCIONOPERATIVA	FECELABORACION	DATE	BDS	LBC_INSTRUCCIONOPERATIVA	FECELABORACION
WIO	IBWIOA	INSTRUCCIONOPERATIVA	NUMREPLICA	NUMBER	OWBSTG	T_INSTRUCCIONOPERATIVA	NUMREPLICA	NUMBER	FDM	MD_INSTRUCCIONOPERATIVA	NUMREPLICA	NUMBER	BDS	LBC_INSTRUCCIONOPERATIVA	NUMREPLICA
WIO	IBWIOA	INSTRUCCIONOPERATIVA	CODUSRBLOQUEO	VARCHAR2(10)	OWBSTG	T_INSTRUCCIONOPERATIVA	CODUSRBLOQUEO	VARCHAR2(10)	FDM	MD_INSTRUCCIONOPERATIVA	CODUSRBLOQUEO	VARCHAR2(10)	BDS	LBC_INSTRUCCIONOPERATIVA	CODUSRBLOQUEO
WIO	IBWIOA	INSTRUCCIONOPERATIVA	NBRUSRBLOQUEO	VARCHAR2(150)	OWBSTG	T_INSTRUCCIONOPERATIVA	NBRUSRBLOQUEO	VARCHAR2(150)	FDM	MD_INSTRUCCIONOPERATIVA	NBRUSRBLOQUEO	VARCHAR2(150)	BDS	LBC_INSTRUCCIONOPERATIVA	NBRUSRBLOQUEO
WIO	IBWIOA	INSTRUCCIONOPERATIVA	FECINICIOBLOQUEO	DATE	OWBSTG	T_INSTRUCCIONOPERATIVA	FECINICIOBLOQUEO	DATE	FDM	MD_INSTRUCCIONOPERATIVA	FECINICIOBLOQUEO	DATE	BDS	LBC_INSTRUCCIONOPERATIVA	FECINICIOBLOQUEO
WIO	IBWIOA	INSTRUCCIONOPERATIVA	CODUSRCREACION	VARCHAR2(100)	OWBSTG	T_INSTRUCCIONOPERATIVA	CODUSRCREACION	VARCHAR2(100)	FDM	MD_INSTRUCCIONOPERATIVA	CODUSRCREACION	VARCHAR2(100)	BDS	LBC_INSTRUCCIONOPERATIVA	CODUSRCREACION
WIO	IBWIOA	INSTRUCCIONOPERATIVA	DESESTACIONULTIMUS	VARCHAR2(100)	OWBSTG	T_INSTRUCCIONOPERATIVA	DESESTACIONULTIMUS	VARCHAR2(100)	FDM	MD_INSTRUCCIONOPERATIVA	DESESTACIONULTIMUS	VARCHAR2(100)	BDS	LBC_INSTRUCCIONOPERATIVA	DESESTACIONULTIMUS
WIO	IBWIOA	INSTRUCCIONOPERATIVA	NUMREGISTRON1	VARCHAR2(20)	OWBSTG	T_INSTRUCCIONOPERATIVA	NUMREGISTRON1	VARCHAR2(20)	FDM	MD_INSTRUCCIONOPERATIVA	NUMREGISTRON1	VARCHAR2(20)	BDS	LBC_INSTRUCCIONOPERATIVA	NUMREGISTRON1
WIO	IBWIOA	INSTRUCCIONOPERATIVA	NUMREGISTRON2	VARCHAR2(20)	OWBSTG	T_INSTRUCCIONOPERATIVA	NUMREGISTRON2	VARCHAR2(20)	FDM	MD_INSTRUCCIONOPERATIVA	NUMREGISTRON2	VARCHAR2(20)	BDS	LBC_INSTRUCCIONOPERATIVA	NUMREGISTRON2
WIO	IBWIOA	INSTRUCCIONOPERATIVA	FLGENTREGADOC	NUMBER(1)	OWBSTG	T_INSTRUCCIONOPERATIVA	FLGENTREGADOC	NUMBER(1)	FDM	MD_INSTRUCCIONOPERATIVA	FLGENTREGADOC	NUMBER(1)	BDS	LBC_INSTRUCCIONOPERATIVA	FLGENTREGADOC
WIO	IBWIOA	INSTRUCCIONOPERATIVA	FLGRECEPCIONDOCCE	NUMBER(1)	OWBSTG	T_INSTRUCCIONOPERATIVA	FLGRECEPCIONDOCCE	NUMBER(1)	FDM	MD_INSTRUCCIONOPERATIVA	FLGRECEPCIONDOCCE	NUMBER(1)	BDS	LBC_INSTRUCCIONOPERATIVA	FLGRECEPCIONDOCCE
WIO	IBWIOA	INSTRUCCIONOPERATIVA	FLGREGULARIZACION	NUMBER(1)	OWBSTG	T_INSTRUCCIONOPERATIVA	FLGREGULARIZACION	NUMBER(1)	FDM	MD_INSTRUCCIONOPERATIVA	FLGREGULARIZACION	NUMBER(1)	BDS	LBC_INSTRUCCIONOPERATIVA	FLGREGULARIZACION
WIO	IBWIOA	INSTRUCCIONOPERATIVA	FLGCONFORMECC	NUMBER	OWBSTG	T_INSTRUCCIONOPERATIVA	FLGCONFORMECC	NUMBER	FDM	MD_INSTRUCCIONOPERATIVA	FLGCONFORMECC	NUMBER	BDS	LBC_INSTRUCCIONOPERATIVA	FLGCONFORMECC

FUENTE DE INFORMACIÓN					CAPA STAGE				CAPA ODS				CAPA BDS		
Aplicativo	Owner	Nombre del Archivo	Nombre Campo	Tipo de Dato	Owner (Esquema)	Nombre Objeto	Nombre Campo	TIPO DE DATO	Owner (Esquema)	Nombre Objeto	Nombre Campo	TIPO DE DATO	Owner (Esquema)	Nombre Objeto	Nombre Campo
WIO	IBWIOA	INSTRUCCIONOPERATIVA	NUMSECUENCIA	NUMBER	OWBSTG	T_INSTRUCCIONOPERATIVA	NUMSECUENCIA	NUMBER	FDM	MD_INSTRUCCIONOPERATIVA	NUMSECUENCIA	NUMBER	BDS	LBC_INSTRUCCIONOPERATIVA	NUMSECUENCIA
WIO	IBWIOA	INSTRUCCIONOPERATIVA	CODMODALIDADLEASING	NUMBER	OWBSTG	T_INSTRUCCIONOPERATIVA	CODMODALIDADLEASING	NUMBER	FDM	MD_INSTRUCCIONOPERATIVA	CODMODALIDADLEASING	NUMBER	BDS	LBC_INSTRUCCIONOPERATIVA	CODMODALIDADLEASING
WIO	IBWIOA	INSTRUCCIONOPERATIVA	TIPDESEMBOLSO	NUMBER	OWBSTG	T_INSTRUCCIONOPERATIVA	TIPDESEMBOLSO	NUMBER	FDM	MD_INSTRUCCIONOPERATIVA	TIPDESEMBOLSO	NUMBER	BDS	LBC_INSTRUCCIONOPERATIVA	TIPDESEMBOLSO
WIO	IBWIOA	INSTRUCCIONOPERATIVA	ACTIVACIONOPE	NUMBER	OWBSTG	T_INSTRUCCIONOPERATIVA	ACTIVACIONOPE	NUMBER	FDM	MD_INSTRUCCIONOPERATIVA	ACTIVACIONOPE	NUMBER	BDS	LBC_INSTRUCCIONOPERATIVA	ACTIVACIONOPE
WIO	IBWIOA	INSTRUCCIONOPERATIVA	FLGDESEMBOLSO1	NUMBER	OWBSTG	T_INSTRUCCIONOPERATIVA	FLGDESEMBOLSO1	NUMBER	FDM	MD_INSTRUCCIONOPERATIVA	FLGDESEMBOLSO1	NUMBER	BDS	LBC_INSTRUCCIONOPERATIVA	FLGDESEMBOLSO1
WIO	IBWIOA	INSTRUCCIONOPERATIVA	FLGDESEMBOLSO2	NUMBER	OWBSTG	T_INSTRUCCIONOPERATIVA	FLGDESEMBOLSO2	NUMBER	FDM	MD_INSTRUCCIONOPERATIVA	FLGDESEMBOLSO2	NUMBER	BDS	LBC_INSTRUCCIONOPERATIVA	FLGDESEMBOLSO2
WIO	IBWIOA	INSTRUCCIONOPERATIVA	GRPLOGICO	VARCHAR2(50)	OWBSTG	T_INSTRUCCIONOPERATIVA	GRPLOGICO	VARCHAR2(50)	FDM	MD_INSTRUCCIONOPERATIVA	GRPLOGICO	VARCHAR2(50)	BDS	LBC_INSTRUCCIONOPERATIVA	GRPLOGICO
WIO	IBWIOA	INSTRUCCIONOPERATIVA	FLGAUTODESEMBOLSO	NUMBER	OWBSTG	T_INSTRUCCIONOPERATIVA	FLGAUTODESEMBOLSO	NUMBER	FDM	MD_INSTRUCCIONOPERATIVA	FLGAUTODESEMBOLSO	NUMBER	BDS	LBC_INSTRUCCIONOPERATIVA	FLGAUTODESEMBOLSO
WIO	IBWIOA	INSTRUCCIONOPERATIVA	DESOBSERVACIONRIESGOS	VARCHAR2(1000)	OWBSTG	T_INSTRUCCIONOPERATIVA	DESOBSERVACIONRIESGOS	VARCHAR2(1000)	FDM	MD_INSTRUCCIONOPERATIVA	DESOBSERVACIONRIESGOS	VARCHAR2(1000)	BDS	LBC_INSTRUCCIONOPERATIVA	DESOBSERVACIONRIESGOS
WIO	IBWIOA	INSTRUCCIONOPERATIVA	DESCANAL	VARCHAR2(40)	OWBSTG	T_INSTRUCCIONOPERATIVA	DESCANAL	VARCHAR2(40)	FDM	MD_INSTRUCCIONOPERATIVA	DESCANAL	VARCHAR2(40)	BDS	LBC_INSTRUCCIONOPERATIVA	DESCANAL
WIO	IBWIOA	INSTRUCCIONOPERATIVA	FLGEXCEPCOMERCIAL	NUMBER	OWBSTG	T_INSTRUCCIONOPERATIVA	FLGEXCEPCOMERCIAL	NUMBER	FDM	MD_INSTRUCCIONOPERATIVA	FLGEXCEPCOMERCIAL	NUMBER	BDS	LBC_INSTRUCCIONOPERATIVA	FLGEXCEPCOMERCIAL
WIO	IBWIOA	INSTRUCCIONOPERATIVA	FLGEXCEPRIESGOS	NUMBER	OWBSTG	T_INSTRUCCIONOPERATIVA	FLGEXCEPRIESGOS	NUMBER	FDM	MD_INSTRUCCIONOPERATIVA	FLGEXCEPRIESGOS	NUMBER	BDS	LBC_INSTRUCCIONOPERATIVA	FLGEXCEPRIESGOS
WIO	IBWIOA	INSTRUCCIONOPERATIVA	CODSIMULACION	NUMBER	OWBSTG	T_INSTRUCCIONOPERATIVA	CODSIMULACION	NUMBER	FDM	MD_INSTRUCCIONOPERATIVA	CODSIMULACION	NUMBER	BDS	LBC_INSTRUCCIONOPERATIVA	CODSIMULACION
WIO	IBWIOA	INSTRUCCIONOPERATIVA	NBRARCHIVOINFCLI	VARCHAR2(200)	OWBSTG	T_INSTRUCCIONOPERATIVA	NBRARCHIVOINFCLI	VARCHAR2(200)	FDM	MD_INSTRUCCIONOPERATIVA	NBRARCHIVOINFCLI	VARCHAR2(200)	BDS	LBC_INSTRUCCIONOPERATIVA	NBRARCHIVOINFCLI
WIO	IBWIOA	INSTRUCCIONOPERATIVA	DESURLDOCINFCLI	VARCHAR2(300)	OWBSTG	T_INSTRUCCIONOPERATIVA	DESURLDOCINFCLI	VARCHAR2(300)	FDM	MD_INSTRUCCIONOPERATIVA	DESURLDOCINFCLI	VARCHAR2(300)	BDS	LBC_INSTRUCCIONOPERATIVA	DESURLDOCINFCLI
WIO	IBWIOA	INSTRUCCIONOPERATIVA	CODPERFILZONAL	VARCHAR2(20)	OWBSTG	T_INSTRUCCIONOPERATIVA	CODPERFILZONAL	VARCHAR2(20)	FDM	MD_INSTRUCCIONOPERATIVA	CODPERFILZONAL	VARCHAR2(20)	BDS	LBC_INSTRUCCIONOPERATIVA	CODPERFILZONAL
WIO	IBWIOA	INSTRUCCIONOPERATIVA	CODZONALINSTR	VARCHAR2(20)	OWBSTG	T_INSTRUCCIONOPERATIVA	CODZONALINSTR	VARCHAR2(20)	FDM	MD_INSTRUCCIONOPERATIVA	CODZONALINSTR	VARCHAR2(20)	BDS	LBC_INSTRUCCIONOPERATIVA	CODZONALINSTR
WIO	IBWIOA	INSTRUCCIONOPERATIVA	DESPERFILZONAL	VARCHAR2(100)	OWBSTG	T_INSTRUCCIONOPERATIVA	DESPERFILZONAL	VARCHAR2(100)	FDM	MD_INSTRUCCIONOPERATIVA	DESPERFILZONAL	VARCHAR2(100)	BDS	LBC_INSTRUCCIONOPERATIVA	DESPERFILZONAL
WIO	IBWIOA	INSTRUCCIONOPERATIVA	CODTIPTRANSFERENCIA	VARCHAR2(1)	OWBSTG	T_INSTRUCCIONOPERATIVA	CODTIPTRANSFERENCIA	VARCHAR2(1)	FDM	MD_INSTRUCCIONOPERATIVA	CODTIPTRANSFERENCIA	VARCHAR2(1)	BDS	LBC_INSTRUCCIONOPERATIVA	CODTIPTRANSFERENCIA
WIO	IBWIOA	INSTRUCCIONOPERATIVA	CREDITOPLUS	VARCHAR2(1)	OWBSTG	T_INSTRUCCIONOPERATIVA	CREDITOPLUS	VARCHAR2(1)	FDM	MD_INSTRUCCIONOPERATIVA	CREDITOPLUS	VARCHAR2(1)	BDS	LBC_INSTRUCCIONOPERATIVA	CREDITOPLUS
WIO	IBWIOA	INSTRUCCIONOPERATIVA	ATENCIONCENTRALIZADO	VARCHAR2(50)	OWBSTG	T_INSTRUCCIONOPERATIVA	ATENCIONCENTRALIZADO	VARCHAR2(50)	FDM	MD_INSTRUCCIONOPERATIVA	ATENCIONCENTRALIZADO	VARCHAR2(50)	BDS	LBC_INSTRUCCIONOPERATIVA	ATENCIONCENTRALIZADO
WIO	IBWIOA	INSTRUCCIONOPERATIVA	PAGARECOMPLETADOXCLI	VARCHAR2(1)	OWBSTG	T_INSTRUCCIONOPERATIVA	PAGARECOMPLETADOXCLI	VARCHAR2(1)	FDM	MD_INSTRUCCIONOPERATIVA	PAGARECOMPLETADOXCLI	VARCHAR2(1)	BDS	LBC_INSTRUCCIONOPERATIVA	PAGARECOMPLETADOXCLI
WIO	IBWIOA	INSTRUCCIONOPERATIVA	GRPLOGICOEXT	VARCHAR2(50)	OWBSTG	T_INSTRUCCIONOPERATIVA	GRPLOGICOEXT	VARCHAR2(50)	FDM	MD_INSTRUCCIONOPERATIVA	GRPLOGICOEXT	VARCHAR2(50)	BDS	LBC_INSTRUCCIONOPERATIVA	GRPLOGICOEXT
WIO	IBWIOA	INSTRUCCIONOPERATIVA	FECTUALIZACIONTABLA	DATE	OWBSTG	T_INSTRUCCIONOPERATIVA	FECTUALIZACIONTABLA	DATE	FDM	MD_INSTRUCCIONOPERATIVA	FECTUALIZACIONTABLA	DATE	BDS	LBC_INSTRUCCIONOPERATIVA	FECTUALIZACIONTABLA
WBC	IBWBPC	CLIENTE_WBC	CODCLIENTE	NUMBER	OWBSTG	T_CLIENTE_WBC	CODCLIENTE	NUMBER	BDS	MD_CLIENTE_WBC	CODCLIENTE	NUMBER	BDS	LBC_CLIENTE	CODCLIENTE
WBC	IBWBPC	CLIENTE_WBC	CODUNICOCLI	VARCHAR2(20)	OWBSTG	T_CLIENTE_WBC	CODUNICOCLI	VARCHAR2(20)	FDM	MD_CLIENTE_WBC	CODUNICOCLI	VARCHAR2(20)	BDS	LBC_CLIENTE	CODUNICOCLI
WBC	IBWBPC	CLIENTE_WBC	CODGRPECONOMICO	NUMBER	OWBSTG	T_CLIENTE_WBC	CODGRPECONOMICO	NUMBER	FDM	MD_CLIENTE_WBC	CODGRPECONOMICO	NUMBER	BDS	LBC_CLIENTE	CODGRPECONOMICO
WBC	IBWBPC	CLIENTE_WBC	NUMRUC	VARCHAR2(11)	OWBSTG	T_CLIENTE_WBC	NUMRUC	VARCHAR2(11)	FDM	MD_CLIENTE_WBC	NUMRUC	VARCHAR2(11)	BDS	LBC_CLIENTE	NUMRUC
WBC	IBWBPC	CLIENTE_WBC	CODCIU	NUMBER	OWBSTG	T_CLIENTE_WBC	CODCIU	NUMBER	FDM	MD_CLIENTE_WBC	CODCIU	NUMBER	BDS	LBC_CLIENTE	CODCIU
WBC	IBWBPC	CLIENTE_WBC	NBRBANCAZONAL	VARCHAR2(20)	OWBSTG	T_CLIENTE_WBC	NBRBANCAZONAL	VARCHAR2(20)	FDM	MD_CLIENTE_WBC	NBRBANCAZONAL	VARCHAR2(20)	BDS	LBC_CLIENTE	NBRBANCAZONAL
WBC	IBWBPC	CLIENTE_WBC	NBREJECUTIVONEG	VARCHAR2(40)	OWBSTG	T_CLIENTE_WBC	NBREJECUTIVONEG	VARCHAR2(40)	FDM	MD_CLIENTE_WBC	NBREJECUTIVONEG	VARCHAR2(40)	BDS	LBC_CLIENTE	NBREJECUTIVONEG
WBC	IBWBPC	CLIENTE_WBC	DESDOMICILIADA	VARCHAR2(200)	OWBSTG	T_CLIENTE_WBC	DESDOMICILIADA	VARCHAR2(200)	FDM	MD_CLIENTE_WBC	DESDOMICILIADA	VARCHAR2(200)	BDS	LBC_CLIENTE	DESDOMICILIADA
WBC	IBWBPC	CLIENTE_WBC	NBRPAIS	VARCHAR2(20)	OWBSTG	T_CLIENTE_WBC	NBRPAIS	VARCHAR2(20)	FDM	MD_CLIENTE_WBC	NBRPAIS	VARCHAR2(20)	BDS	LBC_CLIENTE	NBRPAIS
WBC	IBWBPC	CLIENTE_WBC	TIPCLASIFSBS	VARCHAR2(20)	OWBSTG	T_CLIENTE_WBC	TIPCLASIFSBS	VARCHAR2(20)	FDM	MD_CLIENTE_WBC	TIPCLASIFSBS	VARCHAR2(20)	BDS	LBC_CLIENTE	TIPCLASIFSBS
WBC	IBWBPC	CLIENTE_WBC	FECBSBS	DATE	OWBSTG	T_CLIENTE_WBC	FECBSBS	DATE	FDM	MD_CLIENTE_WBC	FECBSBS	DATE	BDS	LBC_CLIENTE	FECBSBS
WBC	IBWBPC	CLIENTE_WBC	NUMRATINGOPE	NUMBER(10,4)	OWBSTG	T_CLIENTE_WBC	NUMRATINGOPE	NUMBER(10,4)	FDM	MD_CLIENTE_WBC	NUMRATINGOPE	NUMBER(10,4)	BDS	LBC_CLIENTE	NUMRATINGOPE
WBC	IBWBPC	CLIENTE_WBC	FECRATINGOPE	DATE	OWBSTG	T_CLIENTE_WBC	FECRATINGOPE	DATE	FDM	MD_CLIENTE_WBC	FECRATINGOPE	DATE	BDS	LBC_CLIENTE	FECRATINGOPE
WBC	IBWBPC	CLIENTE_WBC	NUMSCORING	NUMBER	OWBSTG	T_CLIENTE_WBC	NUMSCORING	NUMBER	FDM	MD_CLIENTE_WBC	NUMSCORING	NUMBER	BDS	LBC_CLIENTE	NUMSCORING
WBC	IBWBPC	CLIENTE_WBC	CODTIPEMP	VARCHAR2(2)	OWBSTG	T_CLIENTE_WBC	CODTIPEMP	VARCHAR2(2)	FDM	MD_CLIENTE_WBC	CODTIPEMP	VARCHAR2(2)	BDS	LBC_CLIENTE	CODTIPEMP
WBC	IBWBPC	CLIENTE_WBC	NBRPAISORIGEN	VARCHAR2(2)	OWBSTG	T_CLIENTE_WBC	NBRPAISORIGEN	VARCHAR2(2)	FDM	MD_CLIENTE_WBC	NBRPAISORIGEN	VARCHAR2(2)	BDS	LBC_CLIENTE	NBRPAISORIGEN
WBC	IBWBPC	CLIENTE_WBC	NUMRIESGOMAXLC	DECIMAL(20,4)	OWBSTG	T_CLIENTE_WBC	NUMRIESGOMAXLC	DECIMAL(20,4)	FDM	MD_CLIENTE_WBC	NUMRIESGOMAXLC	DECIMAL(20,4)	BDS	LBC_CLIENTE	NUMRIESGOMAXLC
WBC	IBWBPC	CLIENTE_WBC	DESDIRDOMICILIO	VARCHAR2(500)	OWBSTG	T_CLIENTE_WBC	DESDIRDOMICILIO	VARCHAR2(500)	FDM	MD_CLIENTE_WBC	DESDIRDOMICILIO	VARCHAR2(500)	BDS	LBC_CLIENTE	DESDIRDOMICILIO
WBC	IBWBPC	CLIENTE_WBC	TIPACTECONOMICA	VARCHAR2(200)	OWBSTG	T_CLIENTE_WBC	TIPACTECONOMICA	VARCHAR2(200)	FDM	MD_CLIENTE_WBC	TIPACTECONOMICA	VARCHAR2(200)	BDS	LBC_CLIENTE	TIPACTECONOMICA
WBC	IBWBPC	CLIENTE_WBC	NBRTIENDA	VARCHAR2(80)	OWBSTG	T_CLIENTE_WBC	NBRTIENDA	VARCHAR2(80)	FDM	MD_CLIENTE_WBC	NBRTIENDA	VARCHAR2(80)	BDS	LBC_CLIENTE	NBRTIENDA
WBC	IBWBPC	CLIENTE_WBC	CODTIENDA	VARCHAR2(80)	OWBSTG	T_CLIENTE_WBC	CODTIENDA	VARCHAR2(80)	FDM	MD_CLIENTE_WBC	CODTIENDA	VARCHAR2(80)	BDS	LBC_CLIENTE	CODTIENDA

Aplicativo	Owner	Nombre del Archivo	Nombre Campo	Tipo de Dato	Owner (Esquema)	Nombre Objeto	Nombre Campo	TIPO DE DATO	Owner (Esquema)	Nombre Objeto	Nombre Campo	TIPO DE DATO	Owner (Esquema)	Nombre Objeto	Nombre Campo
WBC	IBWBCP	CLIENTE_WBC	CODEJECUTIVO	VARCHAR2(10)	OWBSTG	T_CLIENTE_WBC	CODEJECUTIVO	VARCHAR2(10)	FDM	MD_CLIENTE_WBC	CODEJECUTIVO	VARCHAR2(10)	BDS	LBC_CLIENTE	CODEJECUTIVO
WBC	IBWBCP	CLIENTE_WBC	CODTIPSEGMENTO	VARCHAR2(2)	OWBSTG	T_CLIENTE_WBC	CODTIPSEGMENTO	VARCHAR2(2)	FDM	MD_CLIENTE_WBC	CODTIPSEGMENTO	VARCHAR2(2)	BDS	LBC_CLIENTE	CODTIPSEGMENTO
WBC	IBWBCP	CLIENTE_WBC	DESCOMITE	VARCHAR2(2)	OWBSTG	T_CLIENTE_WBC	DESCOMITE	VARCHAR2(2)	FDM	MD_CLIENTE_WBC	DESCOMITE	VARCHAR2(2)	BDS	LBC_CLIENTE	DESCOMITE
WBC	IBWBCP	CLIENTE_WBC	CODCLIPAIS	VARCHAR2(3)	OWBSTG	T_CLIENTE_WBC	CODCLIPAIS	VARCHAR2(3)	FDM	MD_CLIENTE_WBC	CODCLIPAIS	VARCHAR2(3)	BDS	LBC_CLIENTE	CODCLIPAIS
WBC	IBWBCP	CLIENTE_WBC	NOMCLICPAIS	VARCHAR2(40)	OWBSTG	T_CLIENTE_WBC	NOMCLICPAIS	VARCHAR2(40)	FDM	MD_CLIENTE_WBC	NOMCLICPAIS	VARCHAR2(40)	BDS	LBC_CLIENTE	NOMCLICPAIS
WBC	IBWBCP	CLIENTE_WBC	FECATUALIZACIONTABLA	DATE	OWBSTG	T_CLIENTE_WBC	FECATUALIZACIONTABLA	DATE	FDM	MD_CLIENTE_WBC	FECATUALIZACIONTABLA	DATE	BDS	LBC_CLIENTE	FECATUALIZACIONTABLA
WBC	IBWBCP	CLIENTE_WBC	NBRRAZONSOCIAL	VARCHAR2(100)	OWBSTG	T_CLIENTE_WBC	NBRRAZONSOCIAL	VARCHAR2(100)	FDM	MD_CLIENTE_WBC	NBRRAZONSOCIAL	VARCHAR2(100)	BDS	LBC_CLIENTE	NBRRAZONSOCIAL
WBC	IBWBCP	CLIENTE_WBC	NUMRIESGOMAX	NUMBER(20,4)	OWBSTG	T_CLIENTE_WBC	NUMRIESGOMAX	NUMBER(20,4)	FDM	MD_CLIENTE_WBC	NUMRIESGOMAX	NUMBER(20,4)	BDS	LBC_CLIENTE	NUMRIESGOMAX
WBC	IBWBCP	CLIENTE_WBC	NUMRIESGOMAXOP	NUMBER(20,4)	OWBSTG	T_CLIENTE_WBC	NUMRIESGOMAXOP	NUMBER(20,4)	FDM	MD_CLIENTE_WBC	NUMRIESGOMAXOP	NUMBER(20,4)	BDS	LBC_CLIENTE	NUMRIESGOMAXOP
WIO	IBWIOA	CLIENTE	CODCLIENTE	NUMBER	OWBSTG	T_CLIENTE	CODCLIENTE	NUMBER	FDM	MD_CLIENTE	CODCLIENTE	NUMBER			
WIO	IBWIOA	CLIENTE	CODUNICOCLI	VARCHAR2(20)	OWBSTG	T_CLIENTE	CODUNICOCLI	VARCHAR2(20)	FDM	MD_CLIENTE	CODUNICOCLI	VARCHAR2(20)			
WIO	IBWIOA	CLIENTE	CODGRPECONOMICO	NUMBER	OWBSTG	T_CLIENTE	CODGRPECONOMICO	NUMBER	FDM	MD_CLIENTE	CODGRPECONOMICO	NUMBER			
WIO	IBWIOA	CLIENTE	NUMRUC	VARCHAR2(11)	OWBSTG	T_CLIENTE	NUMRUC	VARCHAR2(11)	FDM	MD_CLIENTE	NUMRUC	VARCHAR2(11)			
WIO	IBWIOA	CLIENTE	CODCIU	NUMBER	OWBSTG	T_CLIENTE	CODCIU	NUMBER	FDM	MD_CLIENTE	CODCIU	NUMBER			
WIO	IBWIOA	CLIENTE	NBRBANCAZONAL	VARCHAR2(20)	OWBSTG	T_CLIENTE	NBRBANCAZONAL	VARCHAR2(20)	FDM	MD_CLIENTE	NBRBANCAZONAL	VARCHAR2(20)			
WIO	IBWIOA	CLIENTE	NBREJECUTIVONEG	VARCHAR2(40)	OWBSTG	T_CLIENTE	NBREJECUTIVONEG	VARCHAR2(40)	FDM	MD_CLIENTE	NBREJECUTIVONEG	VARCHAR2(40)			
WIO	IBWIOA	CLIENTE	DESDOMICILIADA	VARCHAR2(200)	OWBSTG	T_CLIENTE	DESDOMICILIADA	VARCHAR2(200)	FDM	MD_CLIENTE	DESDOMICILIADA	VARCHAR2(200)			
WIO	IBWIOA	CLIENTE	NBRPAIS	VARCHAR2(20)	OWBSTG	T_CLIENTE	NBRPAIS	VARCHAR2(20)	FDM	MD_CLIENTE	NBRPAIS	VARCHAR2(20)			
WIO	IBWIOA	CLIENTE	DESCLASIFIBK	VARCHAR2(20)	OWBSTG	T_CLIENTE	DESCLASIFIBK	VARCHAR2(20)	FDM	MD_CLIENTE	DESCLASIFIBK	VARCHAR2(20)			
WIO	IBWIOA	CLIENTE	TIPCLASIFSBS	VARCHAR2(20)	OWBSTG	T_CLIENTE	TIPCLASIFSBS	VARCHAR2(20)	FDM	MD_CLIENTE	TIPCLASIFSBS	VARCHAR2(20)			
WIO	IBWIOA	CLIENTE	FEC SBS	DATE	OWBSTG	T_CLIENTE	FEC SBS	DATE	FDM	MD_CLIENTE	FEC SBS	DATE			
WIO	IBWIOA	CLIENTE	NUMRATINGOPE	NUMBER(10,4)	OWBSTG	T_CLIENTE	NUMRATINGOPE	NUMBER(10,4)	FDM	MD_CLIENTE	NUMRATINGOPE	NUMBER(10,4)			
WIO	IBWIOA	CLIENTE	FECRATINGOPE	DATE	OWBSTG	T_CLIENTE	FECRATINGOPE	DATE	FDM	MD_CLIENTE	FECRATINGOPE	DATE			
WIO	IBWIOA	CLIENTE	NUMSCORING	NUMBER	OWBSTG	T_CLIENTE	NUMSCORING	NUMBER	FDM	MD_CLIENTE	NUMSCORING	NUMBER			
WIO	IBWIOA	CLIENTE	CODTIPEMP	VARCHAR2(2)	OWBSTG	T_CLIENTE	CODTIPEMP	VARCHAR2(2)	FDM	MD_CLIENTE	CODTIPEMP	VARCHAR2(2)			
WIO	IBWIOA	CLIENTE	NBRPAISORIGEN	VARCHAR2(2)	OWBSTG	T_CLIENTE	NBRPAISORIGEN	VARCHAR2(2)	FDM	MD_CLIENTE	NBRPAISORIGEN	VARCHAR2(2)			
WIO	IBWIOA	CLIENTE	NUMRIESGOMAXLC	DECIMAL(20,4)	OWBSTG	T_CLIENTE	NUMRIESGOMAXLC	DECIMAL(20,4)	FDM	MD_CLIENTE	NUMRIESGOMAXLC	DECIMAL(20,4)			
WIO	IBWIOA	CLIENTE	DESDIRDOMICILIO	VARCHAR2(500)	OWBSTG	T_CLIENTE	DESDIRDOMICILIO	VARCHAR2(500)	FDM	MD_CLIENTE	DESDIRDOMICILIO	VARCHAR2(500)			
WIO	IBWIOA	CLIENTE	TIPACTECONOMICA	VARCHAR2(200)	OWBSTG	T_CLIENTE	TIPACTECONOMICA	VARCHAR2(200)	FDM	MD_CLIENTE	TIPACTECONOMICA	VARCHAR2(200)			
WIO	IBWIOA	CLIENTE	NBRTIENDA	VARCHAR2(80)	OWBSTG	T_CLIENTE	NBRTIENDA	VARCHAR2(80)	FDM	MD_CLIENTE	NBRTIENDA	VARCHAR2(80)			
WIO	IBWIOA	CLIENTE	CODTIENDA	VARCHAR2(80)	OWBSTG	T_CLIENTE	CODTIENDA	VARCHAR2(80)	FDM	MD_CLIENTE	CODTIENDA	VARCHAR2(80)			
WIO	IBWIOA	CLIENTE	CODEJECUTIVO	VARCHAR2(10)	OWBSTG	T_CLIENTE	CODEJECUTIVO	VARCHAR2(10)	FDM	MD_CLIENTE	CODEJECUTIVO	VARCHAR2(10)			
WIO	IBWIOA	CLIENTE	CODTIPSEGMENTO	VARCHAR2(2)	OWBSTG	T_CLIENTE	CODTIPSEGMENTO	VARCHAR2(2)	FDM	MD_CLIENTE	CODTIPSEGMENTO	VARCHAR2(2)			
WIO	IBWIOA	CLIENTE	DESCOMITE	VARCHAR2(2)	OWBSTG	T_CLIENTE	DESCOMITE	VARCHAR2(2)	FDM	MD_CLIENTE	DESCOMITE	VARCHAR2(2)			
WIO	IBWIOA	CLIENTE	CODCLIPAIS	VARCHAR2(3)	OWBSTG	T_CLIENTE	CODCLIPAIS	VARCHAR2(3)	FDM	MD_CLIENTE	CODCLIPAIS	VARCHAR2(3)			
WIO	IBWIOA	CLIENTE	NOMCLICPAIS	VARCHAR2(40)	OWBSTG	T_CLIENTE	NOMCLICPAIS	VARCHAR2(40)	FDM	MD_CLIENTE	NOMCLICPAIS	VARCHAR2(40)			
WIO	IBWIOA	CLIENTE	FECATUALIZACIONTABLA	DATE	OWBSTG	T_CLIENTE	FECATUALIZACIONTABLA	DATE	FDM	MD_CLIENTE	FECATUALIZACIONTABLA	DATE			
WIO	IBWIOA	CLIENTE	NBRRAZONSOCIAL	VARCHAR2(100)	OWBSTG	T_CLIENTE	NBRRAZONSOCIAL	VARCHAR2(100)	FDM	MD_CLIENTE	NBRRAZONSOCIAL	VARCHAR2(100)			
WIO	IBWIOA	CLIENTE	NUMRIESGOMAX	NUMBER(20,4)	OWBSTG	T_CLIENTE	NUMRIESGOMAX	NUMBER(20,4)	FDM	MD_CLIENTE	NUMRIESGOMAX	NUMBER(20,4)			
WIO	IBWIOA	CLIENTE	NUMRIESGOMAXOP	NUMBER(20,4)	OWBSTG	T_CLIENTE	NUMRIESGOMAXOP	NUMBER(20,4)	FDM	MD_CLIENTE	NUMRIESGOMAXOP	NUMBER(20,4)			
WBC	IBWBCP	PROPUESTA	DESOBSPROPUESTA	VARCHAR2(400)	OWBSTG	T_PROPUESTA	DESOBSPROPUESTA		FDM	MD_PROPUESTA	DESOBSPROPUESTA		BDS	LBC_PROPUESTA	DESOBSPROPUESTA
WBC	IBWBCP	PROPUESTA	CODESTPROPUESTA	VARCHAR2(2)	OWBSTG	T_PROPUESTA	CODESTPROPUESTA		FDM	MD_PROPUESTA	CODESTPROPUESTA		BDS	LBC_PROPUESTA	CODESTPROPUESTA
WBC	IBWBCP	PROPUESTA	CODUNICOCLI	VARCHAR2(9)	OWBSTG	T_PROPUESTA	CODUNICOCLI		FDM	MD_PROPUESTA	CODUNICOCLI		BDS	LBC_PROPUESTA	CODUNICOCLI
WBC	IBWBCP	PROPUESTA	NBRRAZONSOCIAL	VARCHAR2(180)	OWBSTG	T_PROPUESTA	NBRRAZONSOCIAL		FDM	MD_PROPUESTA	NBRRAZONSOCIAL		BDS	LBC_PROPUESTA	NBRRAZONSOCIAL
WBC	IBWBCP	PROPUESTA	CODDOC	VARCHAR2(200)	OWBSTG	T_PROPUESTA	CODDOC		FDM	MD_PROPUESTA	CODDOC		BDS	LBC_PROPUESTA	CODDOC
WBC	IBWBCP	PROPUESTA	TIPCLIENTE	VARCHAR2(25)	OWBSTG	T_PROPUESTA	TIPCLIENTE		FDM	MD_PROPUESTA	TIPCLIENTE		BDS	LBC_PROPUESTA	TIPCLIENTE
WBC	IBWBCP	PROPUESTA	DESACTIECONOMICA	VARCHAR2(150)	OWBSTG	T_PROPUESTA	DESACTIECONOMICA		FDM	MD_PROPUESTA	DESACTIECONOMICA		BDS	LBC_PROPUESTA	DESACTIECONOMICA
WBC	IBWBCP	PROPUESTA	CODCIU	NUMBER	OWBSTG	T_PROPUESTA	CODCIU		FDM	MD_PROPUESTA	CODCIU		BDS	LBC_PROPUESTA	CODCIU

Aplicativo	Owner	Nombre del Archivo	Nombre Campo	Tipo de Dato	Owner (Esquema)	Nombre Objeto	Nombre Campo	TIPO DE DATO	Owner (Esquema)	Nombre Objeto	Nombre Campo	TIPO DE DATO	Owner (Esquema)	Nombre Objeto	Nombre Campo
WBC	IBWBCP	PROPUESTA	CODGRPECONOMICO	VARCHAR2(50)	OWBSTG	T_PROPUESTA	CODGRPECONOMICO		FDM	MD_PROPUESTA	CODGRPECONOMICO		BDS	LBC_PROPUESTA	CODGRPECONOMICO
WBC	IBWBCP	PROPUESTA	CODUSRELABORADOR	VARCHAR2(10)	OWBSTG	T_PROPUESTA	CODUSRELABORADOR		FDM	MD_PROPUESTA	CODUSRELABORADOR		BDS	LBC_PROPUESTA	CODUSRELABORADOR
WBC	IBWBCP	PROPUESTA	NBRUSRELABORADOR	VARCHAR2(180)	OWBSTG	T_PROPUESTA	NBRUSRELABORADOR		FDM	MD_PROPUESTA	NBRUSRELABORADOR		BDS	LBC_PROPUESTA	NBRUSRELABORADOR
WBC	IBWBCP	PROPUESTA	CODEJECUTIVONEG	VARCHAR2(10)	OWBSTG	T_PROPUESTA	CODEJECUTIVO		FDM	MD_PROPUESTA	CODEJECUTIVO		BDS	LBC_PROPUESTA	CODEJECUTIVO
WBC	IBWBCP	PROPUESTA	NBREJECUTIVONEG	VARCHAR2(180)	OWBSTG	T_PROPUESTA	NBREJECUTIVONEG		FDM	MD_PROPUESTA	NBREJECUTIVONEG		BDS	LBC_PROPUESTA	NBREJECUTIVONEG
WBC	IBWBCP	PROPUESTA	CODTIENDA	VARCHAR2(8)	OWBSTG	T_PROPUESTA	CODTIENDA		FDM	MD_PROPUESTA	CODTIENDA		BDS	LBC_PROPUESTA	CODTIENDA
WBC	IBWBCP	PROPUESTA	NBRTIENDA	VARCHAR2(80)	OWBSTG	T_PROPUESTA	NBRTIENDA		FDM	MD_PROPUESTA	NBRTIENDA		BDS	LBC_PROPUESTA	NBRTIENDA
WBC	IBWBCP	PROPUESTA	FLGCLINUEVO	NUMBER	OWBSTG	T_PROPUESTA	FLGCLINUEVO		FDM	MD_PROPUESTA	FLGCLINUEVO		BDS	LBC_PROPUESTA	FLGCLINUEVO
WBC	IBWBCP	PROPUESTA	FLGREQUIEREANALISIS	NUMBER	OWBSTG	T_PROPUESTA	FLGREQUIEREANALISIS		FDM	MD_PROPUESTA	FLGREQUIEREANALISIS		BDS	LBC_PROPUESTA	FLGREQUIEREANALISIS
WBC	IBWBCP	PROPUESTA	FLGSESIONACOMITE	NUMBER	OWBSTG	T_PROPUESTA	FLGSESIONACOMITE		FDM	MD_PROPUESTA	FLGSESIONACOMITE		BDS	LBC_PROPUESTA	FLGSESIONACOMITE
WBC	IBWBCP	PROPUESTA	FLGADELANTOREGISTRO	NUMBER	OWBSTG	T_PROPUESTA	FLGADELANTOREGISTRO		FDM	MD_PROPUESTA	FLGADELANTOREGISTRO		BDS	LBC_PROPUESTA	FLGADELANTOREGISTRO
WBC	IBWBCP	PROPUESTA	CODSEGMENTO	VARCHAR2(10)	OWBSTG	T_PROPUESTA	CODSEGMENTO		FDM	MD_PROPUESTA	CODSEGMENTO		BDS	LBC_PROPUESTA	CODSEGMENTO
WBC	IBWBCP	PROPUESTA	DESSEGMENTO	VARCHAR2(100)	OWBSTG	T_PROPUESTA	DESSEGMENTO		FDM	MD_PROPUESTA	DESSEGMENTO		BDS	LBC_PROPUESTA	DESSEGMENTO
WBC	IBWBCP	PROPUESTA	NBRCOMITE	VARCHAR2(200)	OWBSTG	T_PROPUESTA	NBRCOMITE		FDM	MD_PROPUESTA	NBRCOMITE		BDS	LBC_PROPUESTA	NBRCOMITE
WBC	IBWBCP	PROPUESTA	FECCLIDESDE	DATE	OWBSTG	T_PROPUESTA	FECCLIDESDE		FDM	MD_PROPUESTA	FECCLIDESDE		BDS	LBC_PROPUESTA	FECCLIDESDE
WBC	IBWBCP	PROPUESTA	TIPCAMBIO	NUMBER(4,2)	OWBSTG	T_PROPUESTA	TIPCAMBIO		FDM	MD_PROPUESTA	TIPCAMBIO		BDS	LBC_PROPUESTA	TIPCAMBIO
WBC	IBWBCP	PROPUESTA	NBRPAIS	VARCHAR2(200)	OWBSTG	T_PROPUESTA	NBRPAIS		FDM	MD_PROPUESTA	NBRPAIS		BDS	LBC_PROPUESTA	NBRPAIS
WBC	IBWBCP	PROPUESTA	DESSUPERVISOR	VARCHAR2(80)	OWBSTG	T_PROPUESTA	DESSUPERVISOR		FDM	MD_PROPUESTA	DESSUPERVISOR		BDS	LBC_PROPUESTA	DESSUPERVISOR
WBC	IBWBCP	PROPUESTA	NUMNIVELACTUALAPROBA CION	VARCHAR2(20)	OWBSTG	T_PROPUESTA	NUMNIVELACTUALAPROBA CION		FDM	MD_PROPUESTA	NUMNIVELACTUALAPROBA CION		BDS	LBC_PROPUESTA	NUMNIVELACTUALAPROBA CION
WBC	IBWBCP	PROPUESTA	NBRLINEACOMITE	VARCHAR2(200)	OWBSTG	T_PROPUESTA	NBRLINEACOMITE		FDM	MD_PROPUESTA	NBRLINEACOMITE		BDS	LBC_PROPUESTA	NBRLINEACOMITE
WBC	IBWBCP	PROPUESTA	CODESTACIONALACTUAL	NUMBER	OWBSTG	T_PROPUESTA	CODESTACIONALACTUAL		FDM	MD_PROPUESTA	CODESTACIONALACTUAL		BDS	LBC_PROPUESTA	CODESTACIONALACTUAL
WBC	IBWBCP	PROPUESTA	CODSECTORECONOMICO	NUMBER	OWBSTG	T_PROPUESTA	CODSECTORECONOMICO		FDM	MD_PROPUESTA	CODSECTORECONOMICO		BDS	LBC_PROPUESTA	CODSECTORECONOMICO
WBC	IBWBCP	PROPUESTA	TIPOPERACIONPROP	NUMBER	OWBSTG	T_PROPUESTA	TIPOPERACIONPROP		FDM	MD_PROPUESTA	TIPOPERACIONPROP		BDS	LBC_PROPUESTA	TIPOPERACIONPROP
WBC	IBWBCP	PROPUESTA	NBRZONAL	VARCHAR2(50)	OWBSTG	T_PROPUESTA	NBRZONAL		FDM	MD_PROPUESTA	NBRZONAL		BDS	LBC_PROPUESTA	NBRZONAL
WBC	IBWBCP	PROPUESTA	CODUSRASIGACTUAL	VARCHAR2(80)	OWBSTG	T_PROPUESTA	CODUSRASIGACTUAL		FDM	MD_PROPUESTA	CODUSRASIGACTUAL		BDS	LBC_PROPUESTA	CODUSRASIGACTUAL
WBC	IBWBCP	PROPUESTA	NBRUSRASIGACTUAL	VARCHAR2(150)	OWBSTG	T_PROPUESTA	NBRUSRASIGACTUAL		FDM	MD_PROPUESTA	NBRUSRASIGACTUAL		BDS	LBC_PROPUESTA	NBRUSRASIGACTUAL
WBC	IBWBCP	PROPUESTA	TIPSOCIEDAD	VARCHAR2(20)	OWBSTG	T_PROPUESTA	TIPSOCIEDAD		FDM	MD_PROPUESTA	TIPSOCIEDAD		BDS	LBC_PROPUESTA	TIPSOCIEDAD
WBC	IBWBCP	PROPUESTA	CODSUBTIPOSECTOR	NUMBER	OWBSTG	T_PROPUESTA	CODSUBTIPOSECTOR		FDM	MD_PROPUESTA	CODSUBTIPOSECTOR		BDS	LBC_PROPUESTA	CODSUBTIPOSECTOR
WBC	IBWBCP	PROPUESTA	FLGTIPDEVOLUCION	NUMBER	OWBSTG	T_PROPUESTA	FLGTIPDEVOLUCION		FDM	MD_PROPUESTA	FLGTIPDEVOLUCION		BDS	LBC_PROPUESTA	FLGTIPDEVOLUCION
WBC	IBWBCP	PROPUESTA	NUMREPROCESO	VARCHAR2(20)	OWBSTG	T_PROPUESTA	NUMREPROCESO		FDM	MD_PROPUESTA	NUMREPROCESO		BDS	LBC_PROPUESTA	NUMREPROCESO
WBC	IBWBCP	PROPUESTA	FLGREPROCESO	NUMBER	OWBSTG	T_PROPUESTA	FLGREPROCESO		FDM	MD_PROPUESTA	FLGREPROCESO		BDS	LBC_PROPUESTA	FLGREPROCESO
WBC	IBWBCP	PROPUESTA	FECOMITE	DATE	OWBSTG	T_PROPUESTA	FECOMITE		FDM	MD_PROPUESTA	FECOMITE		BDS	LBC_PROPUESTA	FECOMITE
WBC	IBWBCP	PROPUESTA	FECACTUALIZACIONTABLA	DATE	OWBSTG	T_PROPUESTA	FECACTUALIZACIONTABLA		FDM	MD_PROPUESTA	FECACTUALIZACIONTABLA		BDS	LBC_PROPUESTA	FECACTUALIZACIONTABLA
WBC	IBWBCP	PROPUESTA	RATINGNOCALIFICA	VARCHAR2(10)	OWBSTG	T_PROPUESTA	RATINGNOCALIFICA		FDM	MD_PROPUESTA	RATINGNOCALIFICA		BDS	LBC_PROPUESTA	RATINGNOCALIFICA
WBC	IBWBCP	PROPUESTA	PRESENTARATING	NUMBER	OWBSTG	T_PROPUESTA	PRESENTARATING		FDM	MD_PROPUESTA	PRESENTARATING		BDS	LBC_PROPUESTA	PRESENTARATING
WBC	IBWBCP	PROPUESTA	TIPBANCADIVISIONCLI	VARCHAR2(50)	OWBSTG	T_PROPUESTA	TIPBANCADIVISIONCLI		FDM	MD_PROPUESTA	TIPBANCADIVISIONCLI		BDS	LBC_PROPUESTA	TIPBANCADIVISIONCLI
WBC	IBWBCP	PROPUESTARIESGOMAXIMO	CODRIESGOMAXIMO	NUMBER	OWBSTG	T_PROPUESTARIESGOMAXIMO	CODRIESGOMAXIMO		FDM	MD_PROPUESTARIESGOMAXIMO	CODRIESGOMAXIMO		BDS	LBC_PROPUESTARIESGOMAXIMO	CODRIESGOMAXIMO
WBC	IBWBCP	PROPUESTARIESGOMAXIMO	CODPARAMETRO	NUMBER	OWBSTG	T_PROPUESTARIESGOMAXIMO	CODPARAMETRO		FDM	MD_PROPUESTARIESGOMAXIMO	CODPARAMETRO		BDS	LBC_PROPUESTARIESGOMAXIMO	CODPARAMETRO
WBC	IBWBCP	PROPUESTARIESGOMAXIMO	MTOPROPUESTO	NUMBER(20,4)	OWBSTG	T_PROPUESTARIESGOMAXIMO	MTOPROPUESTO		FDM	MD_PROPUESTARIESGOMAXIMO	MTOPROPUESTO		BDS	LBC_PROPUESTARIESGOMAXIMO	MTOPROPUESTO
WBC	IBWBCP	PROPUESTARIESGOMAXIMO	FECACTUALIZACIONTABLA	DATE	OWBSTG	T_PROPUESTARIESGOMAXIMO	FECACTUALIZACIONTABLA		FDM	MD_PROPUESTARIESGOMAXIMO	FECACTUALIZACIONTABLA		BDS	LBC_PROPUESTARIESGOMAXIMO	FECACTUALIZACIONTABLA
WBC	IBWBCP	SEGUIMIENTO	CODSEGUIMIENTO	NUMBER	OWBSTG	T_SEGUIMIENTO	CODSEGUIMIENTO		FDM	MD_SEGUIMIENTO	CODSEGUIMIENTO		BDS	LBC_SEGUIMIENTO	CODSEGUIMIENTO
WBC	IBWBCP	SEGUIMIENTO	CODESTACION	NUMBER	OWBSTG	T_SEGUIMIENTO	CODESTACION		FDM	MD_SEGUIMIENTO	CODESTACION		BDS	LBC_SEGUIMIENTO	CODESTACION
WBC	IBWBCP	SEGUIMIENTO	CODACCION	NUMBER	OWBSTG	T_SEGUIMIENTO	CODACCION		FDM	MD_SEGUIMIENTO	CODACCION		BDS	LBC_SEGUIMIENTO	CODACCION
WBC	IBWBCP	SEGUIMIENTO	DESOSSEGUIMIENTO	VARCHAR2(400)	OWBSTG	T_SEGUIMIENTO	DESOSSEGUIMIENTO		FDM	MD_SEGUIMIENTO	DESOSSEGUIMIENTO		BDS	LBC_SEGUIMIENTO	DESOSSEGUIMIENTO
WBC	IBWBCP	SEGUIMIENTO	CODESTACIONALACTUAL	NUMBER	OWBSTG	T_SEGUIMIENTO	CODESTACIONALACTUAL		FDM	MD_SEGUIMIENTO	CODESTACIONALACTUAL		BDS	LBC_SEGUIMIENTO	CODESTACIONALACTUAL
WBC	IBWBCP	SEGUIMIENTO	NUMSECUENCIA	NUMBER	OWBSTG	T_SEGUIMIENTO	NUMSECUENCIA		FDM	MD_SEGUIMIENTO	NUMSECUENCIA		BDS	LBC_SEGUIMIENTO	NUMSECUENCIA
WBC	IBWBCP	SEGUIMIENTO	FECINICIO	DATE	OWBSTG	T_SEGUIMIENTO	FECINICIO		FDM	MD_SEGUIMIENTO	FECINICIO		BDS	LBC_SEGUIMIENTO	FECINICIO
WBC	IBWBCP	SEGUIMIENTO	FECFIN	DATE	OWBSTG	T_SEGUIMIENTO	FECFIN		FDM	MD_SEGUIMIENTO	FECFIN		BDS	LBC_SEGUIMIENTO	FECFIN

Aplicativo	Owner	Nombre del Archivo	Nombre Campo	Tipo de Dato	Owner (Esquema)	Nombre Objeto	Nombre Campo	TIPO DE DATO	Owner (Esquema)	Nombre Objeto	Nombre Campo	TIPO DE DATO	Owner (Esquema)	Nombre Objeto	Nombre Campo
WBC	IBWBCP	SEGUIMIENTO	CODUSUARIO	VARCHAR2(20)	OWBSTG	T_SEGUIMIENTO	CODUSUARIO		FDM	MD_SEGUIMIENTO	CODUSUARIO		BDS	LBC_SEGUIMIENTO	CODUSUARIO
WBC	IBWBCP	SEGUIMIENTO	NBRUSUARIO	VARCHAR2(180)	OWBSTG	T_SEGUIMIENTO	NBRUSUARIO		FDM	MD_SEGUIMIENTO	NBRUSUARIO		BDS	LBC_SEGUIMIENTO	NBRUSUARIO
WBC	IBWBCP	SEGUIMIENTO	FLGVIGENCIAUSR	NUMBER	OWBSTG	T_SEGUIMIENTO	FLGVIGENCIAUSR		FDM	MD_SEGUIMIENTO	FLGVIGENCIAUSR		BDS	LBC_SEGUIMIENTO	FLGVIGENCIAUSR
WBC	IBWBCP	SEGUIMIENTO	NUMNIVEL	NUMBER	OWBSTG	T_SEGUIMIENTO	NUMNIVEL		FDM	MD_SEGUIMIENTO	NUMNIVEL		BDS	LBC_SEGUIMIENTO	NUMNIVEL
WBC	IBWBCP	SEGUIMIENTO	FECINICIOPROCESO	DATE	OWBSTG	T_SEGUIMIENTO	FECINICIOPROCESO		FDM	MD_SEGUIMIENTO	FECINICIOPROCESO		BDS	LBC_SEGUIMIENTO	FECINICIOPROCESO
WBC	IBWBCP	SEGUIMIENTO	DESINFORMACIONADICIONAL	VARCHAR2(100)	OWBSTG	T_SEGUIMIENTO	DESINFORMACIONADICIONAL		FDM	MD_SEGUIMIENTO	DESINFORMACIONADICIONAL		BDS	LBC_SEGUIMIENTO	DESINFORMACIONADICIONAL
WBC	IBWBCP	SEGUIMIENTO	CODHISTPROPUESTA	NUMBER	OWBSTG	T_SEGUIMIENTO	CODHISTPROPUESTA		FDM	MD_SEGUIMIENTO	CODHISTPROPUESTA		BDS	LBC_SEGUIMIENTO	CODHISTPROPUESTA
WBC	IBWBCP	SEGUIMIENTO	CODROL	NUMBER	OWBSTG	T_SEGUIMIENTO	CODROL		FDM	MD_SEGUIMIENTO	CODROL		BDS	LBC_SEGUIMIENTO	CODROL
WBC	IBWBCP	SEGUIMIENTO	NUMCALSEGUNDOS	NUMBER	OWBSTG	T_SEGUIMIENTO	NUMCALSEGUNDOS		FDM	MD_SEGUIMIENTO	NUMCALSEGUNDOS		BDS	LBC_SEGUIMIENTO	NUMCALSEGUNDOS
WBC	IBWBCP	SEGUIMIENTO	FLGREASIGNADO	NUMBER	OWBSTG	T_SEGUIMIENTO	FLGREASIGNADO		FDM	MD_SEGUIMIENTO	FLGREASIGNADO		BDS	LBC_SEGUIMIENTO	FLGREASIGNADO
WBC	IBWBCP	SEGUIMIENTO	CODESTACIONDEV	NUMBER	OWBSTG	T_SEGUIMIENTO	CODESTACIONDEV		FDM	MD_SEGUIMIENTO	CODESTACIONDEV		BDS	LBC_SEGUIMIENTO	CODESTACIONDEV
WBC	IBWBCP	SEGUIMIENTO	FECATUALIZACIONTABLA	DATE	OWBSTG	T_SEGUIMIENTO	FECATUALIZACIONTABLA		FDM	MD_SEGUIMIENTO	FECATUALIZACIONTABLA		BDS	LBC_SEGUIMIENTO	FECATUALIZACIONTABLA
WBC	IBWBCP	SEGUIMIENTO	TIEMPOREAL	NUMBER(10,4)	OWBSTG	T_SEGUIMIENTO	TIEMPOREAL		FDM	MD_SEGUIMIENTO	TIEMPOREAL		BDS	LBC_SEGUIMIENTO	TIEMPOREAL
WIO	IBWIOA	PRODUCTO	CODPRODUCTO	NUMBER	OWBSTG	T_PRODUCTO	CODPRODUCTO		FDM	MD_MAEPRODUCTO	CODPRODUCTO		BDS	LBC_MAEPRODUCTO	CODPRODUCTO
WIO	IBWIOA	PRODUCTO	DESPRODUCTO	VARCHAR2(200)	OWBSTG	T_PRODUCTO	DESPRODUCTO		FDM	MD_MAEPRODUCTO	DESPRODUCTO		BDS	LBC_MAEPRODUCTO	CODPRODUCTO
WIO	IBWIOA	PRODUCTO	CODIBKPROD	VARCHAR2(3)	OWBSTG	T_PRODUCTO	CODIBKPROD		FDM	MD_MAEPRODUCTO	CODIBKPROD		BDS	LBC_MAEPRODUCTO	CODIBKPROD
WIO	IBWIOA	PRODUCTO	CODESTPROD	NUMBER(1)	OWBSTG	T_PRODUCTO	CODESTPROD		FDM	MD_MAEPRODUCTO	CODESTPROD		BDS	LBC_MAEPRODUCTO	CODESTPROD
WIO	IBWIOA	PRODUCTO	CODTIPCAMBIO	VARCHAR2(1)	OWBSTG	T_PRODUCTO	CODTIPCAMBIO		FDM	MD_MAEPRODUCTO	CODTIPCAMBIO		BDS	LBC_MAEPRODUCTO	CODTIPCAMBIO
WIO	IBWBCP	PRODUCTO	CODESTBUSQ	NUMBER	OWBSTG	T_PRODUCTO	CODESTBUSQ		FDM	MD_MAEPRODUCTO	CODESTBUSQ		BDS	LBC_MAEPRODUCTO	CODESTBUSQ
WIO	IBWBCP	PRODUCTO	CODCATEGORIAFCD	NUMBER	OWBSTG	T_PRODUCTO	CODCATEGORIAFCD		FDM	MD_MAEPRODUCTO	CODCATEGORIAFCD		BDS	LBC_MAEPRODUCTO	CODCATEGORIAFCD
WIO	IBWIOA	PRODUCTO	CODREPORTEEFICIENCIA	NUMBER	OWBSTG	T_PRODUCTO	CODREPORTEEFICIENCIA		FDM	MD_MAEPRODUCTO	CODREPORTEEFICIENCIA		BDS	LBC_MAEPRODUCTO	CODREPORTEEFICIENCIA
WIO	IBWIOA	PRODUCTO	FECATUALIZACIONTABLA	DATE	OWBSTG	T_PRODUCTO	FECATUALIZACIONTABLA		FDM	MD_MAEPRODUCTO	FECATUALIZACIONTABLA		BDS	LBC_MAEPRODUCTO	FECATUALIZACIONTABLA
WBC	IBWBCP	ESTACION_WBC	CODESTACION	NUMBER	OWBSTG	T_ESTACION_WBC	CODESTACION		FDM	MD_ESTACION_WBC	CODESTACION		BDS	LBC_CODESTACION	CODESTACION
WBC	IBWBCP	ESTACION_WBC	NBRESTACION	VARCHAR2(50)	OWBSTG	T_ESTACION_WBC	NBRESTACION		FDM	MD_ESTACION_WBC	NBRESTACION		BDS	LBC_CODESTACION	NBRESTACION
WBC	IBWBCP	ESTACION_WBC	ESTADOESTACION	NUMBER	OWBSTG	T_ESTACION_WBC	ESTADOESTACION		FDM	MD_ESTACION_WBC	ESTADOESTACION		BDS	LBC_CODESTACION	ESTADOESTACION
WBC	IBWBCP	ESTACION_WBC	NOMBREUSUARIO	VARCHAR2(100)	OWBSTG	T_ESTACION_WBC	NOMBREUSUARIO		FDM	MD_ESTACION_WBC	NOMBREUSUARIO		BDS	LBC_CODESTACION	NOMBREUSUARIO
WBC	IBWBCP	ESTACION_WBC	FECATUALIZACIONTABLA	DATE	OWBSTG	T_ESTACION_WBC	FECATUALIZACIONTABLA		FDM	MD_ESTACION_WBC	FECATUALIZACIONTABLA		BDS	LBC_CODESTACION	FECATUALIZACIONTABLA
WIO	IBWIOA	ESTACION	CODESTACION	NUMBER	OWBSTG	T_ESTACION_WIO	CODESTACION		FDM	MD_ESTACION_WIO	CODESTACION				
WIO	IBWIOA	ESTACION	NBRESTACION	VARCHAR2(50)	OWBSTG	T_ESTACION_WIO	NBRESTACION		FDM	MD_ESTACION_WIO	NBRESTACION				
WIO	IBWIOA	ESTACION	ESTADOESTACION	NUMBER	OWBSTG	T_ESTACION_WIO	ESTADOESTACION		FDM	MD_ESTACION_WIO	ESTADOESTACION				
WIO	IBWIOA	ESTACION	NOMBREUSUARIO	VARCHAR2(100)	OWBSTG	T_ESTACION_WIO	NOMBREUSUARIO		FDM	MD_ESTACION_WIO	NOMBREUSUARIO				
WIO	IBWIOA	ESTACION	FECATUALIZACIONTABLA	DATE	OWBSTG	T_ESTACION_WIO	FECATUALIZACIONTABLA		FDM	MD_ESTACION_WIO	FECATUALIZACIONTABLA				
WBC	IBWBCP	EJECUTIVONEGOCIO_WBC	CODEJECUTIVONEGOCIO	VARCHAR2(10)	OWBSTG	T_EJECUTIVONEGOCIO_WBC	CODEJECUTIVONEGOCIO		FDM	MD_EJECUTIVONEGOCIO_WBC	CODEJECUTIVONEGOCIO		BDS	LBC_MAEJECUTIVONEGOCIO	CODEJECUTIVONEGOCIO
WBC	IBWBCP	EJECUTIVONEGOCIO_WBC	CODBANCA	NUMBER	OWBSTG	T_EJECUTIVONEGOCIO_WBC	CODBANCA		FDM	MD_EJECUTIVONEGOCIO_WBC	CODBANCA		BDS	LBC_MAEJECUTIVONEGOCIO	CODBANCA
WBC	IBWBCP	EJECUTIVONEGOCIO_WBC	CODUSUARIO	VARCHAR2(10)	OWBSTG	T_EJECUTIVONEGOCIO_WBC	CODUSUARIO		FDM	MD_EJECUTIVONEGOCIO_WBC	CODUSUARIO		BDS	LBC_MAEJECUTIVONEGOCIO	CODUSUARIO
WBC	IBWBCP	EJECUTIVONEGOCIO_WBC	NOMBREEJECUTIVONEGOCIO	VARCHAR2(180)	OWBSTG	T_EJECUTIVONEGOCIO_WBC	NOMBREEJECUTIVONEGOCIO		FDM	MD_EJECUTIVONEGOCIO_WBC	NOMBREEJECUTIVONEGOCIO		BDS	LBC_MAEJECUTIVONEGOCIO	NBREEJECUTIVONEGOCIO
WBC	IBWBCP	EJECUTIVONEGOCIO_WBC	CODZONA	NUMBER	OWBSTG	T_EJECUTIVONEGOCIO_WBC	CODZONA		FDM	MD_EJECUTIVONEGOCIO_WBC	CODZONA		BDS	LBC_MAEJECUTIVONEGOCIO	CODZONA
WBC	IBWBCP	EJECUTIVONEGOCIO_WBC	PERFIL	VARCHAR2(50)	OWBSTG	T_EJECUTIVONEGOCIO_WBC	PERFIL		FDM	MD_EJECUTIVONEGOCIO_WBC	PERFIL		BDS	LBC_MAEJECUTIVONEGOCIO	PERFIL

Fuente: Propia

ANEXO 14

DICCIONARIO DE DATOS – VP COMERCIAL

Tabla 8: Diccionario de datos T_SEGUIMIENTO

Nombre de la tabla	T_SEGUIMIENTO		
Descripción de tabla	Contiene el seguimiento de la propuesta, esta tabla es de carga directa del aplicativo WBC		
Campos	Tipo	Tamaño	Descripción
CODSEGUIMIENTO	NUMBER		Identificador de la tabla seguimiento
CODPROPUESTA	VARCHAR	20	Identificador único de la propuesta
CODESTACION	NUMBER		Código identificador de la estación
CODACCION	NUMBER		Código identificador de la acción
DESOBSEGUIMIENTO	VARCHAR2	400	Información adicional del seguimiento
CODESTACIONACTUAL	NUMBER		Código de estación actual
FECINICIO	DATE		Fecha inicio del seguimiento
FECFIN	DATE		Fecha fin del seguimiento
CODUSUARIO	VARCHAR2	20	Código interno del usuario
NBRUSUARIO	VARCHAR2	180	Nombre de usuario
FLGVIGENCIAUSR	NUMBER		Vigencia del usuario
NUMNIVEL	NUMBER		Nivel de usuario
FECINIOPROCESO	DATE		Fecha de inicio de proceso
DESINFORMACIONADICIONAL	VARCHAR2	1000	Información adicional del seguimiento
CODHISTPROPUESTA	NUMBER		Id de histórico propuesta
CODROL	NUMBER		Código del perfil enlace con rol
NUMCALSEGUNDOS	NUMBER		Tiempo en segundos en una determinada secuencia
FLGREASIGNADO	NUMBER		Flag que indica si a sido reasignado
CODROLREASIGNADO	NUMBER		Identifica el código del rol reasignado
CODESTACIONDEV	NUMBER		Código estación DEV
FECTUALIZACIONTABLA	DATE		Fecha actualización de la tabla
TIEMPOREAL	NUMBER	10,4	Tiempo real

Fuente: Propia

Tabla 9: Diccionario de datos T_PROPUESTARIESGOMAXIMO

Nombre de la tabla	T_PROPUESTARIESGOMAXIMO		
Descripción de tabla	Contiene la propuesta riesgo máximo, carga directa del aplicativo WBC		
Campos	Tipo	Tamaño	Descripción
CODESTACCION	NUMBER		Identificador de la tabla
NBRESTACION	VARHCAR2	50	Indica el nombre de la estación en la que se encuentra la propuesta
ESTADOESTACION	NUMBER		Indica el estado de la propuesta
FECTUALIZACION	DATE		Fecha en que la tabla fue actualizada.
NOMBREUSUARIO	VARCHAR2	100	Indica el nombre del usuario que realiza la devolución o consulta

Fuente: Propia

Tabla 10: Diccionario de datos T_PROPUESTA

Nombre de la tabla	T_PROPUESTA		
Descripción de tabla	Contiene datos de la propuesta, carga directa del aplicativo WBC		
Campos	Tipo	Tamaño	Descripción
CODPROPUESTA	VARCHAR2	20	Identificación único de la propuesta
CODWORKFLOW	NUMBER	12	Numero de documento igual al número de la propuesta
FECELABORACION	DATE		Indica la fecha de creación de la propuesta
FECREGISTRO	DATE		Fecha en la que la propuesta está lista para ingresar al sistema Líneas.
FECRECHAZO	DATE		Fecha cuando se denegó la propuesta
DESOBSPROPUESTA	VARCHAR2	400	Permite indicar alguna observación necesaria adicional para la propuesta
CODESTPROPUESTA	VARCHAR2	2	Estado de aprobación de la propuesta
CODUNICOCLI	VARCHAR2	9	Código interno del cliente al que beneficiara la aprobación de la propuesta
NBRRAZONSOCIAL	VARCHAR2	180	Razón social de la empresa o cliente
CODDOC	VARCHAR2	20	Numero de documento de identidad de empresa o cliente
TIPCLIENTE	VARCHAR2	25	Descripción del tipo de cliente(nuevo o antiguo)
DESACTECONOMICA	VARCHAR2	150	Indica la actividad económica del cliente
CODCIU	NUMBER		Código clasificación internacional industrial uniforme
CODGRPECONOMICO	NUMBER		Código del grupo económico al que pertenece el cliente
CODUSRELABORADOR	VARCHAR2	180	Código del usuario que elabora la propuesta
NBRUSRELABORADOR	VARCHAR2	180	
CODEJECUTIVONEG	VARCHAR2	10	Nombre del usuario elaborador de la propuesta
NBREJECUTIVONEG	VARCHAR2	180	Nombre ejecutivo cuenta que lleva la cuenta
CODTIENDA	VARCHAR2	8	Código de tienda a la que pertenece el ejecutivo de negocio
NBRTIENDA	VARCHAR2	80	Nombre de tienda a la que pertenece el ejecutivo de negocio
FLGCLINUEVO	NUMBER		Indica si la propuesta pertenece a un nuevo cliente
FLGREQUIEREANALISIS	NUMBER		Indica si la propuesta requiere análisis
FLGSESIONACOMITE	NUMBER		Indica si la propuesta sesiona comité
FLGADELANTOREGISTRO	NUMBER		Indica si la propuesta sin haber acabado su flujo normal de aprobación
CODSEGMENTO	VARCHAR2	10	Código identificador del segmento
DESSEGMENTO	VARCHAR2	100	Descripción de segmento
NBRCOMITE	VARCHAR2	200	Nombre de comité
FECCLIDESDE	DATE		Fecha desde que ingreso el cliente a Interbank
TIPCAMBIO	NUMBER	20,4	Tipo de cambio de la moneda
NBRPAIS	VARCHAR2	80	Nombre del país
DESSUPERVISOR	VARCHAR2	80	Nombre del supervisor
NUMNUBELACTUAL APROBACION	VARLCHAR2	80	Nivel actual de aprobación
NBRLINEACOMITE	VARCHAR2	200	Nombre de la línea de comité
CODESTACIONACTUAL	NUMBER		Indica el código estacional actual
CODSECTORRECON	NUMBER		Indica el código de sector económico
TIPOOPERACIONPROP	NUMBER		Indica el tipo de operación de la propuesta
NBRZONAL	VARCHAR2	50	Nombre del zonal
CODUSRASIGACTUAL	VARCHAR2	80	Código del usuario asignado actual
NBRUSRASIGACTUAL	VARCHAR2	150	Nombre del usuario asignado actual
TIPSOCIEDAD	VARCHAR2	20	Indica el tipo de sociedad

Nombre de la tabla	T_PROPUESTA		
Descripción de tabla	Contiene datos de la propuesta, carga directa del aplicativo WBC		
Campos	Tipo	Tamaño	Descripción
CODSUBTIPOSECTOR	NUMBER		Indica el código subtipo del sector
FLGTIPDEVOLUCION	NUMBER		Flag el código subtipo del sector
NUMREPROCESO	VARCHAR2	20	Numero de proceso
FLGREPROCESO	NUMBER		Flag que indica si tuvo reproceso
FECCOMITE	DATE		Indica la fecha comité
FECTUALIZACION TABLA	DATE		Fecha de actualización de la tabla
RATINGNOCALIFICA	VARCHAR2	10	Rating no califica
PRESENTARATING	NUMBER		Presenta rating
TIPBANCADIVISIONCLI	VARCHAR2	50	Tipo de banca de división cliente

Fuente: Propia

Tabla 11: Diccionario de datos T_CLIENTE_WBC

Nombre de la tabla	T_CLIENTE_WBC		
Descripción de tabla	Contiene datos del cliente, carga directa del aplicativo WBC		
Campos	Tipo	Tamaño	Descripción
CODCLIENTE	NUMBER		Identificador único del cliente en el aplicativoWBC
CODUNICOCLI	VARCHAR2	20	Identificador único del cliente
CODGRPECONOMICO	NUMBER		Código del grupo económico al que pertenece el cliente
NUMRUC	VARCHAR2	11	RUC
CODCIU	NUMBER		Código CIU
NBRBANCAZONAL	VARCHAR2	20	Nombre banca zonal pertenece el cliente
NBREJECUTIVONEG	VARCHAR2	40	Nombre ejecutivo de negocios que trabajo la propuesta
DESCOMICIALIADA	VARCHAR2	200	Descripción de domicilio
NBRPAIS	VARCHAR2	20	País
TIPCLASIFSBS	VARCHAR2	20	Clasificación SBS
FECSBS	DATE		Fecha de SBS
NUMRATINGOPE	NUMBER	10,4	Rating operación
FECRATINGOPE	DATE		Fecha rating operación
NUMSCORING	NUMBER		Scoring
CODTIPESTADO	VARCHAR2	2	Código de tipo estado
CODTIPEMP	VARCHAR2	2	Código de tipo empresa
NBRPAISORIGEN	VARCHAR2	20	Nombre país origen
NUMRIESGOMAXLC	DECIMAL	20,4	Monto máximo que un cliente dispone de todos sus productos "Lineas"
DESDIRDOMICILIO	VARCHAR2	500	Dirección del domicilio del cliente
TIPACTECONOMICA	VARCHAR2	200	
NBRETIENDA	VARCHAR2	80	Nombre de tienda
CODTIENDA	VARCHAR2	8	Código de tienda
CODEJECUTIVO	VARCHAR2	10	Código de ejecutivo de negocios
CODTIPESEGMENTO	VARCHAR2	2	Código de tipo segmento
DESCOMITE	VARCHAR2	6	Descripción de comité
CODREGEJECUTIVO	VARCHAR2	8	Registro del ejecutivo de negocio que trabajo la propuesta de crédito
CODCLIPAIS	VARCHAR2	3	Código de cliente país
NOMCLIPAIS	VARCHAR2	40	Nombre de cliente país
FECTUALIZACIONTABLA	DATE		Fecha de actualización de tabla
NBRRAZONSOCIAL	VARCHAR2	100	Nombre de razón social
NUMRIESGOMAX	NUMBER	20,4	Monto de riesgo máximo
NUMRIESGOMAXOP	NUMBER	20,4	Monto de riesgo máximo op

Fuente: Propia

Tabla 12: Diccionario de datos T_ACCIONPROPUESTA_WBC

Nombre de la tabla	T_ACCIONPROPUESTA_WBC		
Descripción de tabla	Contiene todas las acciones que la propuesta puede tener, carga directa del aplicativo WBC		
Campos	Tipo	Tamaño	Descripción
CODACCION	NUMBER		Identificador de la tabla
NBRACCION	WBC	30	Indica el nombre de la acción que se toma en la secuencia en la que se encuentra la propuesta
DESACCION	VARHCAR2	200	Es una breve descripción de la acción.
CODESTACION	NUMBER		Identificador de la estación
FECTUALIZACION	DATE		Fecha en que la tabla fue actualizada.

Fuente: Propia

Tabla 13: Diccionario de datos T_EJECUTIVONEGOCIO_WBC

Nombre de la tabla	T_EJECUTIVONEGOCIO_WBC		
Descripción de tabla	Contiene datos del ejecutivo de negocio, carga directa del aplicativo WBC		
Campos	Tipo	Tamaño	Descripción
CODEJECUTIVONEG	VARCHAR2	10	Código interno del ejecutivo de negocio
CODUSUARIO	VARCHAR2	10	Código interno del usuario
NBREJECUTIVONEG	VARCHAR2	180	Nombre del ejecutivo de negocio
CODBANCA	NUMBER		Indica el código de banca
CODZONA	NUMBER		Indica el código de la zona
FECTUALIZACIONTABLA	DATE		Indica la fecha a la que pertenece la información
PERFIL	VARCHAR2	50	Indica el perfil del ejecutivo

Fuente: Propia

Tabla 14: Diccionario de datos T_ESTACION_WBC

Nombre de la tabla	T_ESTACION_WBC		
Descripción de tabla	Contiene todas las estaciones por donde pasa la propuesta, carga directa del aplicativo WBC		
Campos	Tipo	Tamaño	Descripción
CODESTACION	NUMBER		Identificador de la tabla
NBRESTACION	VARHCAR2	50	Indica el nombre de la estación en la que se encuentra la propuesta
ESTADOESTACION	NUMBER		Indica el estado de la propuesta
FECTUALIZACION	DATE		Fecha en que la tabla fue actualizada.
NOMBREUSUARIO	VARCHAR2	100	Indica el nombre del usuario que realiza la devolución o consulta

Fuente: Propia

Tabla 15: Diccionario de datos T_ESTACION_WIO

Nombre de la tabla	T_ESTACION_WIO		
Descripción de tabla	Contiene todas las estaciones por donde pasa la propuesta, carga directa del aplicativo WIO		
Campos	Tipo	Tamaño	Descripción
CODESTACION	NUMBER		Identificador de la tabla
NBRESTACION	VARHCAR2	50	Indica el nombre de la estación en la que se encuentra la propuesta
ESTADOESTACION	NUMBER		Indica el estado de la propuesta
FECTUALIZACION	DATE		Fecha en que la tabla fue actualizada.
NOMBREUSUARIO	VARCHAR2	100	Indica el nombre del usuario que realiza la devolución o consulta

Fuente: Propia

Tabla 16: Diccionario de datos T_CLIENTE_WIO

Nombre de la tabla	T_CLIENTE_WIO		
Descripción de tabla	Contiene datos del cliente, carga directa del aplicativo WIO		
Campos	Tipo	Tamaño	Descripción
CODCLIENTE	NUMBER		Identificador único del cliente en el aplicativoWBC
CODUNICOCLI	VARCHAR2	20	Identificador único del cliente
CODGRPECONOMICO	NUMBER		Código del grupo económico al que pertenece el cliente
NUMRUC	VARCHAR2	11	RUC
CODCIU	NUMBER		Código CIU
NBRBANCAZONAL	VARCHAR2	20	Nombre banca zonal pertenece el cliente
NBREJECUTIVONEG	VARCHAR2	40	Nombre ejecutivo de negocios que trabajo la propuesta
DESCOMICIALIADA	VARCHAR2	200	Descripción de domicilio
NBRPAIS	VARCHAR2	20	País
TIPCLASIFSBS	VARCHAR2	20	Clasificación SBS
FEC SBS	DATE		Fecha de SBS
NUMRATINGOPE	NUMBER	10,4	Rating operación
FECRATINGOPE	DATE		Fecha rating operación
NUMSCORING	NUMBER		Scoring
CODTIPESTADO	VARCHAR2	2	Código de tipo estado
CODTIPEMP	VARCHAR2	2	Código de tipo empresa
NBRPAISORIGEN	VARCHAR2	20	Nombre país origen
NUMRIESGOMAXLC	DECIMAL	20,4	Monto máximo que un cliente dispone de todos sus productos "Líneas"
DESDIRDOMICILIO	VARCHAR2	500	Dirección del domicilio del cliente
TIPACTECONOMICA	VARCHAR2	200	
NBRETIENDA	VARCHAR2	80	Nombre de tienda
CODTIENDA	VARCHAR2	8	Código de tienda
CODEJECUTIVO	VARCHAR2	10	Código de ejecutivo de negocios
CODTIPESEGMENTO	VARCHAR2	2	Código de tipo segmento
DESCOMITE	VARCHAR2	6	Descripción de comité
CODREGEJECUTIVO	VARCHAR2	8	Registro del ejecutivo de negocio que trabajo la propuesta de crédito
CODCLIPAIS	VARCHAR2	3	Código de cliente país
NOMCLICPAIS	VARCHAR2	40	Nombre de cliente país
FEC ACTUALIZACION TABLA	DATE		Fecha de actualización de tabla
NBRRAZONSOCIAL	VARCHAR2	100	Nombre de razón social
NUMRIESGOMAX	NUMBER	20,4	Monto de riesgo máximo
NUMRIESGOMAXOP	NUMBER	20,4	Monto de riesgo máximo op

Fuente: Propia

Tabla 17: Diccionario de datos T_INSTRUCCIONOPERATIVA

Nombre de la tabla	T_INSTRUCCIONOPERATIVA		
Descripción de tabla	Contiene los datos de la tabla instrucción operativa, carga directa del aplicativo WIO		
Campos	Tipo	Tamaño	Descripción
NUMINSTRUCCION	VARCHAR2	18	Identificador de la tabla
CODUNICOCLI	VARCHAR2	10	Indica el código único del cliente
CODPRODUCTO	NUMBER		Identificador del producto
CODFORMAOPE	NUMBER		Tipo de la operación : Renovacion / solicitud / modificación
CODTIPEAGENTE	NUMBER		Código de tipo de agente
CODMONEDA	NUMBER		Código de moneda
CONTRATOMARCO	NUMBER	1	Contrato de marco
MTOIMPORTEBASE	NUMBER	20,4	Monto de importe base

Nombre de la tabla	T_INSTRUCCIONOPERATIVA		
Descripción de tabla	Contiene los datos de la tabla instrucción operativa, carga directa del aplicativo WIO		
Campos	Tipo	Tamaño	Descripción
NUMOPEASOCIADA	NUMBER	20	Número de operación asociada
CODTICKET	VARCHAR2	10	Ticket
TIPCAMBIO	NUMBER	20,6	Tipo de cambio
MTOIMPORTEFINAL	NUMBER	20,4	Importe final
CODOPCIONTIPCAMB	NUMBER	1	Código opción tipo de cambio
CODRECURSO	NUMBER		Código de recurso
NUMRECURSO	VARCHAR		Número de recurso
CODAPLICACOSTOFONDO	NUMBER	1	Código aplica costo fondo
VALORCOSTOFONDO	NUMBER	20,4	Valor de costo fondo
NUMOPERACION	VARHCAR2	20	Número de operación
CODESTADO	NUMBER		Código de estado
CODTIPORIGEN	NUMBER		Código tipo origen
CODWORKFLOW	NUMBER	12	Código de Workflow
FECELABORACION	DATE		Fecha de elaboración
NUMREPLICA	NUMBER		Replica
CODUSRBLOQUEO	VARCHAR2	10	Usuario de bloqueo
NBRUSRBLOQUEO	VARCHAR2	150	Nombre de usuario bloqueo
FECINICIOBLOQUEO	DATE		Fecha inicio de bloqueo
CODUSRCREACION	VARCHAR2	100	Código de usuario de creación
DESESTACIONULTIMUS	VARCHAR2	100	Estación ultimus
NUMREGISTRO1	VARCHAR2	20	NUMREGISTRO1
NUMREGISTRO2	VARCHAR2	20	NUMREGISTRO2
FLGENTREGADOC	NUMBER	1	Flag de entrega de documento
FLGRECEPCIONDOCCE	NUMBER	1	Flag de recepción de documento ce
FLGREGULARIZACION	NUMBER	1	Flag de regularización
FLGCONFORMECC	NUMBER		FLGCONFORMECC
NUMSECUENCIA	NUMBER		Número de secuencia
CODMODALIDADLEASING	NUMBER		Modalidad de leasing
TIPDESEMBOLSO	NUMBER		Tipo de desembolso
ACTIVACIONOPE	NUMBER		Activación de operación
FLGDESEMBOLSO1	NUMBER		FLGDESEMBOLSO1
FLGDESEMBOLSO2	NUMBER		FLGDESEMBOLSO2
GRPLOGICO	VARCHAR2	50	Grupo lógico
FLGAUTODESEMBOLSO	NUMBER		Flag auto desembolso
DESOBSERVACIONRIESGOS	VARCHAR2	1000R	Descripción de observación de riesgos
DESCANAL	VARCHAR2	40	Descanal
FLGEXCEPCOMERCIAL	NUMB		FLGEXCEPCOMERCIAL
FLGEXCRIEGOS	NUMBER		FLGEXCRIEGOS
CODSIMULACION	NUMBER		Código de simulación
NBRARCHIVOINFCLI	VARCHAR2	200	Nombre de archivo de información del cliente
DESURLDOCINFCLI	VARCHAR2	300	Descripción del URLUBICACION del documento de información del cliente
CODPERFILZONAL	VARCHAR2	20	Código de perfil zonal
CODZONALINSTR	VARCHAR2	20	CODZONALINSTR
DESPERFILZONAL	VARCHAR2	100	Descripción de perfil zonal
CODTIPTRANSFERENCIA	VARCHAR2	1	Tipo de transferencia
CREDITOPLUS	VARCHAR2	1	CREDITOPLUS
ATENCIONCENTRALIZADO	VARCHAR2	50	Atención centralizado
PAGARECOMPLETADOXCLI	VARCHAR2	1	Pagare completado por cliente
GRPLOGICOEXT	VARCHAR2	50	GRPLOGICOEXT
FECATUALIZACIONTABLA	DATE		Fecha de actualización de la tabla

Fuente: Propia

Tabla 18: Diccionario de datos T_PRODUCTO_WIO

Nombre de la tabla	T_PRODUCTO_WIO		
Descripción de tabla	Contiene datos del producto, carga directa del aplicativo WIO		
Campos	Tipo	Tamaño	Descripción
CODPRODUCTO	NUMBER		CODIGO DE PRODUCTO
DESPRODUCTO	VARCHAR2	200	DESCRIPCION DE PRODUCTO
CODIBKPRO	VARCHAR2	3	CODIGO IBK PRODUCTO
CODESTPROD	NUMBER	1	ESTADO DE PRODUCTO
CODTOPCAMBIO	VARCHAR2	1	CODIGO DE TIPO DE CAMBIO
CODESTBUSQ	NUMBER		ESTADO DE BUSQUEDA
CODCATEGORIAFCD	NUMBER		CODCATEGORIAFCD
CODREPORTEEFICIENCIA	NUMBER		CODREPORTEEFICIENCIA
FECTUALIZACIONTABLA	DATE		FECHA DE ACTUALIZACION DE LA TABLA

Fuente: Propia

Tabla 19: Diccionario de datos MD_SEGUIMIENTO

Nombre de la tabla	MD_SEGUIMIENTO		
Descripción de tabla	Contiene el seguimiento de la propuesta, maestro diario		
Campos	Tipo	Tamaño	Descripción
CODSEGUIMIENTO	NUMBER		Identificador de la tabla seguimiento
CODPROPUESTA	VARCHAR	20	Identificador único de la propuesta
CODESTACION	NUMBER		Código identificador de la estación
CODACCION	NUMBER		Código identificador de la acción
DESOSSEGUIMIENTO	VARCHAR2	400	Información adicional del seguimiento
CODESTACIONACTUAL	NUMBER		Código de estación actual
FECINICIO	DATE		Fecha inicio del seguimiento
FECFIN	DATE		Fecha fin del seguimiento
CODUSUARIO	VARCHAR2	20	Código interno del usuario
NBRUSUARIO	VARCHAR2	180	Nombre de usuario
FLGVIGENCIAUSR	NUMBER		Vigencia del usuario
NUMNIVEL	NUMBER		Nivel de usuario
FECINICIOPROCESO	DATE		Fecha de inicio de proceso
DESINFORMACIONADICIONAL	VARCHAR2	1000	Información adicional del seguimiento
CODHISTPROPUESTA	NUMBER		Id de histórico propuesta
CODROL	NUMBER		Código del perfil enlace con rol
NUMCALSEGUNDOS	NUMBER		Tiempo en segundos en una determinada secuencia
FLGREASIGNADO	NUMBER		Flag que indica si a sido reasignado
CODROLREASIGNADO	NUMBER		Identifica el código del rol reasignado
CODESTACIONDEV	NUMBER		Código estación DEV
FECTUALIZACIONTABLA	DATE		Fecha actualización de la tabla
TIEMPOREAL	NUMBER	10,4	Tiempo real

Fuente: Propia

Tabla 20: Diccionario de datos MD_PROPUESTARIESGOMAXIMO

Nombre de la tabla	MD_PROPUESTARIESGOMAXIMO		
Descripción de tabla	Contiene la propuesta riesgo máximo, maestro diario		
Campos	Tipo	Tamaño	Descripción
CODESTACCION	NUMBER		Identificador de la tabla
NBRESTACION	VARHCHAR2	50	Indica el nombre de la estación en la que se encuentra la propuesta
ESTADOESTACION	NUMBER		Indica el estado de la propuesta
FECTACTUALIZACION	DATE		Fecha en que la tabla fue actualizada.
NOMBREUSUARIO	VARCHAR2	100	Indica el nombre del usuario que realiza la devolución o consulta

Fuente: Propia

Tabla 21: Diccionario de datos MD_PROPUESTA

Nombre de la tabla	MD_PROPUESTA		
Descripción de tabla	Contiene datos de la propuesta, maestro diario		
Campos	Tipo	Tamaño	Descripción
CODPROPUESTA	VARCHAR2	20	Identificación único de la propuesta
CODWORKFLOW	NUMBER	12	Numero de documento igual al número de la propuesta
FEC LABORACION	DATE		Indica la fecha de creación de la propuesta
FEC REGISTRO	DATE		Fecha en la que la propuesta está lista para ingresar al sistema Líneas.
FEC RECHAZO	DATE		Fecha cuando se denegó la propuesta
DES OBS PROPUESTA	VARCHAR2	400	Permite indicar alguna observación necesaria adicional para la propuesta
CODEST PROPUESTA	VARCHAR2	2	Estado de aprobación de la propuesta
COD UNICO CLI	VARCHAR2	9	Código interno del cliente al que beneficiara la aprobación de la propuesta
NBR RAZONSOCIAL	VARCHAR2	180	Razón social de la empresa o cliente
COD DOC	VARCHAR2	20	Numero de documento de identidad de empresa o cliente
TIP CLIENTE	VARCHAR2	25	Descripción del tipo de cliente(nuevo o antiguo)
DES ACTE ECONOMICA	VARCHAR2	150	Indica la actividad económica del cliente
COD CIU	NUMBER		Código clasificación internacional industrial uniforme
COD GRPE ECONOMICO	NUMBER		Código del grupo económico al que pertenece el cliente
COD US RELABORADOR	VARCHAR2	180	Código del usuario que elabora la propuesta
NBR US RELABORADOR	VARCHAR2	180	
CODE JECUTIVONEG	VARCHAR2	10	Nombre del usuario elaborador de la propuesta
NBRE JECUTIVONEG	VARCHAR2	180	Nombre ejecutivo cuenta que lleva la cuenta
COD TIENDA	VARCHAR2	8	Código de tienda a la que pertenece el ejecutivo de negocio
NBR TIENDA	VARCHAR2	80	Nombre de tienda a la que pertenece el ejecutivo de negocio
FLG CLINUEVO	NUMBER		Indica si la propuesta pertenece a un nuevo cliente
FLG REQUIERE ANALISIS	NUMBER		Indica si la propuesta requiere análisis
FLG SESIONA COMITE	NUMBER		Indica si la propuesta sesiona comité
FLG ADELANTO REGISTRO	NUMBER		Indica si la propuesta sin haber acabado su flujo normal de aprobación
COD SEGMENTO	VARCHAR2	10	Código identificador del segmento
DES SEGMENTO	VARCHAR2	100	Descripción de segmento
NBR COMITE	VARCHAR2	200	Nombre de comité

Nombre de la tabla	MD_PROPUESTA		
Descripción de tabla	Contiene datos de la propuesta, maestro diario		
Campos	Tipo	Tamaño	Descripción
FECCLIDESDE	DATE		Fecha desde que ingreso el cliente a Interbank
TIPCAMBIO	NUMBER	20,4	Tipo de cambio de la moneda
NBRPAIS	VARCHAR2	80	Nombre del país
DESSUPERVISOR	VARCHAR2	80	Nombre del supervisor
NUMNUBELACTUAL APROBACION	VARLCHAR 2	80	Nivel actual de aprobación
NBRLINEACOMITE	VARCHAR2	200	Nombre de la línea de comité
CODESTACIONACTUAL	NUMBER		Indica el código estacional actual
CODSECTORRECON	NUMBER		Indica el código de sector económico
TIPOOPERACIONPROP	NUMBER		Indica el tipo de operación de la propuesta
NBRZONAL	VARCHAR2	50	Nombre del zonal
CODUSRASIGACTUAL	VARCHAR2	80	Código del usuario asignado actual
NBRUSRASIGACTUAL	VARCHAR2	150	Nombre del usuario asignado actual
TIPSOCIEDAD	VARCHAR2	20	Indica el tipo de sociedad
CODSUBTIPOSECTOR	NUMBER		Indica el código subtipo del sector
FLGTIPDEVOLUCION	NUMBER		Flag el código subtipo del sector
NUMREPROCESO	VARCHAR2	20	Numero de proceso
FLGREPROCESO	NUMBER		Flag que indica si tuvo reproceso
FECOMITE	DATE		Indica la fecha comité
FECTUALIZACION TABLA	DATE		Fecha de actualización de la tabla
RATINGNOCALIFICA	VARCHAR2	10	Rating no califica
PRESENTARATING	NUMBER		Presenta rating
TIPBANCADIVISIONCLI	VARCHAR2	50	Tipo de banca de división cliente

Fuente: Propia

Tabla 22: Diccionario de datos MD_CLIENTE_WBC

Nombre de la tabla	MD_CLIENTE_WBC		
Descripción de tabla	Contiene datos del cliente, maestro diario		
Campos	Tipo	Tamaño	Descripción
CODCLIENTE	NUMBER		Identificador único del cliente en el aplicativo WBC
CODUNICOCLI	VARCHAR2	20	Identificador único del cliente
CODGRPECONOMICO	NUMBER		Código del grupo económico al que pertenece el cliente
NUMRUC	VARCHAR2	11	RUC
CODCIU	NUMBER		Código CIU
NBRBANCAZONAL	VARCHAR2	20	Nombre banca zonal pertenece el cliente
NBREJECUTIVONEG	VARCHAR2	40	Nombre ejecutivo de negocios que trabajo la propuesta
DESCOMICIALIADA	VARCHAR2	200	Descripción de domicilio
NBRPAIS	VARCHAR2	20	País
TIPCLASIFSBS	VARCHAR2	20	Clasificación SBS
FEC SBS	DATE		Fecha de SBS
NUMRATINGOPE	NUMBER	10,4	Rating operación
FECRATINGOPE	DATE		Fecha rating operación
NUMSCORING	NUMBER		Scoring
CODTIPESTADO	VARCHAR2	2	Código de tipo estado
CODTIPEMP	VARCHAR2	2	Código de tipo empresa
NBRPAISORIGEN	VARCHAR2	20	Nombre país origen
NUMRIESGOMAXLC	DECIMAL	20,4	Monto máximo que un cliente dispone de todos sus productos "Líneas"
DESDIRDOMICILIO	VARCHAR2	500	Dirección del domicilio del cliente

Nombre de la tabla	MD_CLIENTE_WBC		
Descripción de tabla	Contiene datos del cliente, maestro diario		
Campos	Tipo	Tamaño	Descripción
TIPACTECONOMICA	VARCHAR2	200	
NBRETienda	VARCHAR2	80	Nombre de tienda
CODTIENDA	VARCHAR2	8	Código de tienda
CODEJECUTIVO	VARCHAR2	10	Código de ejecutivo de negocios
CODTIPSEGMENTO	VARCHAR2	2	Código de tipo segmento
DESCOMITE	VARCHAR2	6	Descripción de comité
CODREGEJECUTIVO	VARCHAR2	8	Registro del ejecutivo de negocio que trabajo la propuesta de crédito
CODCLIPAIS	VARCHAR2	3	Código de cliente país
NOMCLICPAIS	VARCHAR2	40	Nombre de cliente país
FECTUALIZACIONTABLA	DATE		Fecha de actualización de tabla
NBRRAZONSOCIAL	VARCHAR2 bstagin	100	Nombre de razón social
NUMRIESGOMAX	NUMBER	20,4	Monto de riesgo máximo
NUMRIESGOMAXOP	NUMBER	20,4	Monto de riesgo máximo op

Fuente: Propia

Tabla 23: Diccionario de datos MD_ACCIONPROPUESTA_WBC

Nombre de la tabla	MD_ACCIONPROPUESTA_WBC		
Descripción de tabla	Contiene todas las acciones que la propuesta puede tener, maestro diario		
Campos	Tipo	Tamaño	Descripción
CODACCION	NUMBER		Identificador de la tabla
NBRACCION	WBC	30	Indica el nombre de la acción que se toma en la secuencia en la que se encuentra la propuesta
DESACCION	VARHCAR2	200	Es una breve descripción de la acción.
CODESTACION	NUMBER		Identificador de la estación
FECTUALIZACION	DATE		Fecha en que la tabla fue actualizada.

Fuente: Propia

Tabla 24: Diccionario de datos MD_EJECUTIVONEGOCIO_WBC

Nombre de la tabla	MD_EJECUTIVONEGOCIO_WBC		
Descripción de tabla	Contiene datos del ejecutivo de negocio, maestro diario		
Campos	Tipo	Tamaño	Descripción
CODEJECUTIVONEG	VARCHAR2	10	Código interno del ejecutivo de negocio
CODUSUARIO	VARCHAR2	10	Código interno del usuario
NBREJECUTIVONEG	VARCHAR2	180	Nombre del ejecutivo de negocio
CODBANCA	NUMBER		Indica el código de banca
CODZONA	NUMBER		Indica el código de la zona
FECTUALIZACIONTABLA	DATE		Indica la fecha a la que pertenece la información
PERFIL	VARCHAR2	50	Indica el perfil del ejecutivo

Fuente: Propia

Tabla 25: Diccionario de datos MD_ESTACION_WBC

Nombre de la tabla	MD_ESTACION_WBC		
Descripción de tabla	Contiene todas las estaciones por donde pasa la propuesta, maestro diario		
Campos	Tipo	Tamaño	Descripción
CODESTACCION	NUMBER		Identificador de la tabla
NBRESTACION	VARHCHAR2	50	Indica el nombre de la estación en la que se encuentra la propuesta
ESTADOESTACION	NUMBER		Indica el estado de la propuesta
FECTUALIZACION	DATE		Fecha en que la tabla fue actualizada.
NOMBREUSUARIO	VARCHAR2	100	Indica el nombre del usuario que realiza la devolución o consulta

Fuente: Propia

Tabla 26: Diccionario de datos MD_ESTACION_WIO

Nombre de la tabla	MD_ESTACION_WIO		
Descripción de tabla	Contiene todas las estaciones por donde pasa la propuesta, maestro diario		
Campos	Tipo	Tamaño	Descripción
CODESTACCION	NUMBER		Identificador de la tabla
NBRESTACION	VARHCHAR2	50	Indica el nombre de la estación en la que se encuentra la propuesta
ESTADOESTACION	NUMBER		Indica el estado de la propuesta
FECTUALIZACION	DATE		Fecha en que la tabla fue actualizada.
NOMBREUSUARIO	VARCHAR2	100	Indica el nombre del usuario que realiza la devolución o consulta

Fuente: Propia

Tabla 27: Diccionario de datos MD_INSTRUCCIONOPERATIVA

Nombre de la tabla	MD_INSTRUCCIONOPERATIVA		
Descripción de tabla	Contiene los datos de la tabla instrucción operativa, maestro diario		
Campos	Tipo	Tamaño	Descripción
NUMINSTRUCCION	VARCHAR2	18	Identificador de la tabla
CODUNICOCLI	VARCHAR2	10	Indica el código único del cliente
CODPRODUCTO	NUMBER		Identificador del producto
CODFORMAOPE	NUMBER		Tipo de la operación : Renovacion / solicitud / modificación
CODTIPAGENTE	NUMBER		Código de tipo de agente
CODMONEDA	NUMBER		Código de moneda
CONTRATOMARCO	NUMBER	1	Contrato de marco
MTOIMPORTEBASE	NUMBER	20,4	Monto de importe base
NUMOPEASOCIADA	NUMBER	20	Número de operación asociada
CODTICKET	VARCHAR2	10	Ticket
TIPCAMBIO	NUMBER	20,6	Tipo de cambio
MTOIMPORTEFINAL	NUMBER	20,4	Importe final
CODOPCIONTIPCAMB	NUMBER	1	Código opción tipo de cambio
CODRECURSO	NUMBER		Código de recurso
NUMRECURSO	VARHCHAR		Número de recurso
CODAPLICACOSTOFONDO	NUMBER	1	Código aplica costo fondo
VALORCOSTOFONDO	NUMBER	20,4	Valor de costo fondo
NUMOPERACION	VARHCHAR2	20	Número de operación
CODESTADO	NUMBER		Código de estado
CODTIPORIGEN	NUMBER		Código tipo origen

Nombre de la tabla	MD_INSTRUCCIONOPERATIVA		
Descripción de tabla	Contiene los datos de la tabla instrucción operativa, maestro diario		
Campos	Tipo	Tamaño	Descripción
CODWORKFLOW	NUMBER	12	Código de Workflow
FECELABORACION	DATE		Fecha de elaboración
NUMREPLICA	NUMBER		Replica
CODUSRBLOQUEO	VARCHAR2	10	Usuario de bloqueo
NBRUSRBLOQUEO	VARCHAR2	150	Nombre de usuario bloqueo
FECINICIOBLOQUEO	DATE		Fecha inicio de bloqueo
CODUSRCREACION	VARCHAR2	100	Código de usuario de creación
DESESTACIONULTIMUS	VARCHAR2	100	Estación ultimus
NUMREGISTRO1	VARCHAR2	20	NUMREGISTRO1
NUMREGISTRO2	VARCHAR2	20	NUMREGISTRO2
FLGENTREGADOC	NUMBER	1	Flag de entrega de documento
FLGRECEPCIONDOCCE	NUMBER	1	Flag de recepción de documento ce
FLGREGULARIZACION	NUMBER	1	Flag de regularización
FLGCONFORMECC	NUMBER		FLGCONFORMECC
NUMSECUENCIA	NUMBER		Número de secuencia
CODMODALIDADLEASING	NUMBER		Modalidad de leasing
TIPDESEMBOLSO	NUMBER		Tipo de desembolso
ACTIVACIONOPE	NUMBER		Activación de operación
FLGDESEMBOLSO1	NUMBER		FLGDESEMBOLSO1
FLGDESEMBOLSO2	NUMBER		FLGDESEMBOLSO2
GRPLOGICO	VARCHAR2	50	Grupo lógico
FLGAUTODESEMBOLSO	NUMBER		Flag auto desembolso
DESOSERVACIONRIESGOS	VARCHAR2	1000R	Descripción de observación de riesgos
DESCANAL	VARCHAR2	40	Descanal
FLGEXCEPCOMERCIAL	NUMB		FLGEXCEPCOMERCIAL
FLGEXCRIEGOS	NUMBER		FLGEXCRIEGOS
CODSIMULACION	NUMBER		Código de simulación
NBRARCHIVOINFCLI	VARCHAR2	200	Nombre de archivo de información del cliente
DESURLDOCINFCLI	VARCHAR2	300	Descripción del URLUBICACION del documento de información del cliente
CODPERFILZONAL	VARCHAR2	20	Código de perfil zonal
CODZONALINSTR	VARCHAR2	20	CODZONALINSTR
DESPERFILZONAL	VARCHAR2	100	Descripción de perfil zonal
CODTIPTRANSFERENCIA	VARCHAR2	1	Tipo de transferencia
CREDITOPLUS	VARCHAR2	1	CREDITOPLUS
ATENCIONCENTRALIZADO	VARCHAR2	50	Atención centralizado
PAGARECOMPLETADOXCLI	VARCHAR2	1	Pagare completado por cliente
GRPLOGICOEXT	VARCHAR2	50	GRPLOGICOEXT
FECATUALIZACIONTABLA	DATE		Fecha de actualización de la tabla

Fuente: Propia

Tabla 28: Diccionario de datos MD_PRODUCTO_WIO

Nombre de la tabla	MD_PRODUCTO_WIO		
Descripción de tabla	Contiene datos del producto maestro diario		
Campos	Tipo	Tamaño	Descripción
CODPRODUCTO	NUMBER		CODIGO DE PRODUCTO
DESPRODUCTO	VARCHAR2	200	DESCRIPCION DE PRODUCTO
CODIBKPRO	VARCHAR2	3	CODIGO IBK PRODUCTO
CODESTPROD	NUMBER	1	ESTADO DE PRODUCTO
CODTOPCAMBIO	VARCHAR2	1	CODIGO DE TIPO DE CAMBIO
CODESTBUSQ	NUMBER		ESTADO DE BUSQUEDA
CODCATEGORIAFCD	NUMBER		CODCATEGORIAFCD
CODREPORTEEFICIENCIA	NUMBER		CODREPORTEEFICIENCIA
FECATUALIZACIONTABLA	DATE		FECHA DE ACTUALIZACION DE LA TABLA

Fuente: Propia

Tabla 29: Diccionario de datos MD_CLIENTE_WIO

Nombre de la tabla	MD_CLIENTE_WIO		
Descripción de tabla	Contiene datos del cliente, carga directa del aplicativo WIO		
Campos	Tipo	Tamaño	Descripción
CODCLIENTE	NUMBER		Identificador único del cliente en el aplicativo WBC
CODUNICOCLI	VARCHAR2	20	Identificador único del cliente
CODGRPECONOMICO	NUMBER		Código del grupo económico al que pertenece el cliente
NUMRUC	VARCHAR2	11	RUC
CODCIU	NUMBER		Código CIU
NBRBANCAZONAL	VARCHAR2	20	Nombre banca zonal pertenece el cliente
NBREJECUTIVONEG	VARCHAR2	40	Nombre ejecutivo de negocios que trabajo la propuesta
DESCOMICIALIADA	VARCHAR2	200	Descripción de domicilio
NBRPAIS	VARCHAR2	20	País
TIPCLASIFSBS	VARCHAR2	20	Clasificación SBS
FEC SBS	DATE		Fecha de SBS
NUMRATINGOPE	NUMBER	10,4	Rating operación
FECRATINGOPE	DATE		Fecha rating operación
NUMSCORING	NUMBER		Scoring
CODTIPESTADO	VARCHAR2	2	Código de tipo estado
CODTIPEMP	VARCHAR2	2	Código de tipo empresa
NBRPAISORIGEN	VARCHAR2	20	Nombre país origen
NUMRIESGOMAXLC	DECIMAL	20,4	Monto máximo que un cliente dispone de todos sus productos "Líneas"
DESDIRDOMICILIO	VARCHAR2	500	Dirección del domicilio del cliente
TIPACTECONOMICA	VARCHAR2	200	
NBRETIENDA	VARCHAR2	80	Nombre de tienda
CODTIENDA	VARCHAR2	8	Código de tienda
CODEJECUTIVO	VARCHAR2	10	Código de ejecutivo de negocios
CODTIPESEGMENTO	VARCHAR2	2	Código de tipo segmento
DESCOMITE	VARCHAR2	6	Descripción de comité
CODREGEJECUTIVO	VARCHAR2	8	Registro del ejecutivo de negocio que trabajo la propuesta de crédito
CODCLIPAIS	VARCHAR2	3	Código de cliente país
NOMCLICPAIS	VARCHAR2	40	Nombre de cliente país
FECTUALIZACIONTABLA	DATE		Fecha de actualización de tabla
NBRRAZONSOCIAL	VARCHAR2	100	Nombre de razón social
NUMRIESGOMAX	NUMBER	20,4	Monto de riesgo máximo
NUMRIESGOMAXOP	NUMBER	20,4	Monto de riesgo máximo op

Fuente: Propia

Tabla 30: Diccionario de datos LBC_CODACCIONPROPUESTA

Nombre de la tabla	LBC_CODACCIONPROPUESTA		
Descripción de tabla	Contiene todas las acciones que la propuesta puede tener.		
Campos	Tipo	Tamaño	Descripción
CODACCION	NUMBER		Identificador de la tabla
NBRACCION	VARHCAR2	30	Indica el nombre de la acción que se toma en la secuencia en la que se encuentra la propuesta
DESACCION	VARHCAR2	200	Es una breve descripción de la acción.
CODESTACION	NUMBER		Identificador de la estación
FECTUALIZACION	DATE		Fecha en que la tabla fue actualizada.

Fuente: Propia

Tabla 31: Diccionario de datos LBC_CODESTACION

Nombre de la tabla	LBC_CODESTACION		
Descripción de tabla	Contiene todas las estaciones por donde pasa la propuesta.		
Campos	Tipo	Tamaño	Descripción
CODESTACION	NUMBER		Identificador de la tabla
NBRESTACION	VARHCAR2	50	Indica el nombre de la estación en la que se encuentra la propuesta
ESTADOESTACION	NUMBER		Indica el estado de la propuesta
FECTUALIZACION	DATE		Fecha en que la tabla fue actualizada.
NOMBREUSUARIO	VARCHAR2	100	Indica el nombre del usuario que realiza la devolución o consulta

Fuente: Propia

Tabla 32: Diccionario de datos LBC_INSTRUCCIONOPERATIVA

Nombre de la tabla	LBC_INSTRUCCIONOPERATIVA		
Descripción de tabla	Contiene los datos del aplicativo WIO.		
Campos	Tipo	Tamaño	Descripción
NUMINSTRUCCION	VARCHAR2	18	Identificador de la tabla
CODUNICOCLI	VARCHAR2	10	Indica el código único del cliente
CODPRODUCTO	NUMBER		Identificador del producto
CODFORMAOPE	NUMBER		Tipo de la operación : Renovacion / solicitud / modificación
CODTIPAGENTE	NUMBER		Código de tipo de agente
CODMONEDA	NUMBER		Código de moneda
CONTRATOMARCO	NUMBER	1	Contrato de marco
MTOIMPORTEBASE	NUMBER	20,4	Monto de importe base
NUMOPEASOCIADA	NUMBER	20	Número de operación asociada
CODTICKET	VARCHAR2	10	Ticket
TIPCAMBIO	NUMBER	20,6	Tipo de cambio
MTOIMPORTEFINAL	NUMBER	20,4	Importe final
CODOPCIONTIPCAMB	NUMBER	1	Código opción tipo de cambio
CODRECURSO	NUMBER		Código de recurso
NUMRECURSO	VARHCHAR		Número de recurso
CODAPLICACOSTOFONDO	NUMBER	1	Código aplica costo fondo
VALORCOSTOFONDO	NUMBER	20,4	Valor de costo fondo
NUMOPERACION	VARHCHAR2	20	Número de operación
CODESTADO	NUMBER		Código de estado
CODTIPORIGEN	NUMBER		Código tipo origen
CODWORKFLOW	NUMBER	12	Código de Workflow
FECELABORACION	DATE		Fecha de elaboración
NUMREPLICA	NUMBER		Replica
CODUSRBLOQUEO	VARCHAR2	10	Usuario de bloqueo
NBRUSRBLOQUEO	VARCHAR2	150	Nombre de usuario bloqueo
FECINICIOBLOQUEO	DATE		Fecha inicio de bloqueo
CODUSRCREACION	VARCHAR2	100	Código de usuario de creación
DESESTACIONULTIMUS	VARCHAR2	100	Estación ultimus
NUMREGISTRO1	VARCHAR2	20	NUMREGISTRO1
NUMREGISTRO2	VARCHAR2	20	NUMREGISTRO2
FLGENTREGADOC	NUMBER	1	Flag de entrega de documento
FLGRECEPCIONDOCCE	NUMBER	1	Flag de recepción de documento ce
FLGREGULARIZACION	NUMBER	1	Flag de regularización
FLGCONFORMECC	NUMBER		FLGCONFORMECC
NUMSECUENCIA	NUMBER		Número de secuencia
CODMODALIDADLEASING	NUMBER		Modalidad de leasing
TIPDESEMBOLSO	NUMBER		Tipo de desembolso
ACTIVACIONOPE	NUMBER		Activación de operación
FLGDESEMBOLSO1	NUMBER		FLGDESEMBOLSO1

Nombre de la tabla	LBC_INSTRUCCIONOPERATIVA		
Descripción de tabla	Contiene los datos del aplicativo WIO.		
Campos	Tipo	Tamaño	Descripción
FLGDESEMBOLSO2	NUMBER		FLGDESEMBOLSO2
GRPLOGICO	VARCHAR2	50	Grupo lógico
FLGAUTODESEMBOLSO	NUMBER		Flag auto desembolso
DESOBSERVACIONRIESGOS	VARCHAR2	1000	Descripción de observación de riesgos
DESCANAL	VARCHAR2	40	Descanal
FLGEXCEPCOMERCIAL	NUMB		FLGEXCEPCOMERCIAL
FLGEXCRIEGOS	NUMBER		FLGEXCRIEGOS
CODSIMULACION	NUMBER		Código de simulación
NBRARCHIVOINFCLI	VARCHAR2	200	Nombre de archivo de información del cliente
DESURLDOCINFCLI	VARCHAR2	300	Descripción del URLUBICACION del documento de información del cliente
CODPERFILZONAL	VARCHAR2	20	Código de perfil zonal
CODZONALINSTR	VARCHAR2	20	CODZONALINSTR
DESPERFILZONAL	VARCHAR2	100	Descripción de perfil zonal
CODTIPTTRANSFERENCIA	VARCHAR2	1	Tipo de transferencia
CREDITOPLUS	VARCHAR2	1	CREDITOPLUS
ATENCIONCENTRALIZADO	VARCHAR2	50	Atención centralizado
PAGARECOMPLETADOXCLI	VARCHAR2	1	Pagare completado por cliente
GRPLOGICOEXT	VARCHAR2	50	GRPLOGICOEXT
FECATUALIZACIONTABLA	DATE		Fecha de actualización de la tabla

Fuente: Propia

Tabla 33: Diccionario de datos LBC_MAEDIA

Nombre de la tabla	LBC_MAEDIA		
Descripción de tabla	Contiene fechas		
Campos	Tipo	Tamaño	Descripción
CODDIA	INTEGER		Código del día
FECDIA	DATE		Fecha del día
CODDIASEMANA	INTEGER		Código del día de la semana
CODANIO	INTEGER		Código del año
CODSEMESTRE	INTEGER		Código del semestre
CODTRIMESTRE	INTEGER		Código del trimestre
CODBIMESTRE	INTEGER		Código del bimestre
CODMES	INTEGER		Código del mes
FLGFERIADO	CHAR	1	Flag feriado

Fuente: Propia

Tabla 34: Diccionario de datos LBC_MAEJECUTIVONEGOCIO

Nombre de la tabla	LBC_MAEJECUTIVONEGOCIO		
Descripción de tabla	Contiene datos del ejecutivo de negocio		
Campos	Tipo	Tamaño	Descripción
CODEJECUTIVONEG	VARCHAR2	10	Código interno del ejecutivo de negocio
CODUSUARIO	VARCHAR2	10	Código interno del usuario
NBREJECUTIVONEG	VARCHAR2	180	Nombre del ejecutivo de negocio
CODBANCA	NUMBER		Indica el código de banca
CODZONA	NUMBER		Indica el código de la zona
FECATUALIZACIONTABLA	DATE		Indica la fecha a la que pertenece la información
PERFIL	VARCHAR2	50	Indica el perfil del ejecutivo

Fuente: Propia

Tabla 35: Diccionario de datos LBC_MAEPRODUCTO

Nombre de la tabla	LBC_MAEPRODUCTO		
Descripción de tabla	Contiene datos del producto		
Campos	Tipo	Tamaño	Descripción
CODPRODUCTO	NUMBER		CODIGO DE PRODUCTO
DESPRODUCTO	VARCHAR2	200	DESCRIPCION DE PRODUCTO
CODIBKPRO	VARCHAR2	3	CODIGO IBK PRODUCTO
CODESTPROD	NUMBER	1	ESTADO DE PRODUCTO
CODTOPCAMBIO	VARCHAR2	1	CODIGO DE TIPO DE CAMBIO
CODESTBUSQ	NUMBER		ESTADO DE BUSQUEDA
CODCATEGORIAFCD	NUMBER		CODCATEGORIAFCD
CODREPORTEEFICIENCIA	NUMBER		CODREPORTEEFICIENCIA
FECTUALIZACIONTABLA	DATE		FECHA DE ACTUALIZACION DE LA TABLA

Fuente: Propia

Tabla 36: Diccionario de datos LBC_PROPUESTARIESGOMAXIMO

Nombre de la tabla	LBC_PROPUESTARIESGOMAXIMO		
Descripción de tabla	Contiene la propuesta riesgo máximo		
Campos	Tipo	Tamaño	Descripción
CODESTACION	NUMBER		Identificador de la tabla
NBRESTACION	VARHCHAR2	50	Indica el nombre de la estación en la que se encuentra la propuesta
ESTADOESTACION	NUMBER		Indica el estado de la propuesta
FECTUALIZACION	DATE		Fecha en que la tabla fue actualizada.
NOMBREUSUARIO	VARCHAR2	100	Indica el nombre del usuario que realiza la devolución o consulta

Fuente: Propia

Tabla 37: Diccionario de datos LBC_SEGUIMIENTO

Nombre de la tabla	LBC_SEGUIMIENTO		
Descripción de tabla	Contiene el seguimiento de la propuesta		
Campos	Tipo	Tamaño	Descripción
CODSEGUIMIENTO	NUMBER		Identificador de la tabla seguimiento
CODPROPUESTA	VARCHAR	20	Identificador único de la propuesta
CODESTACION	NUMBER		Código identificador de la estación
CODACCION	NUMBER		Código identificador de la acción
DESOBSSEGUIMIENTO	VARCHAR2	400	Información adicional del seguimiento
CODESTACIONACTUAL	NUMBER		Código de estación actual
FECINICIO	DATE		Fecha inicio del seguimiento
FECFIN	DATE		Fecha fin del seguimiento
CODUSUARIO	VARCHAR2	20	Código interno del usuario
NBRUSUARIO	VARCHAR2	180	Nombre de usuario
FLGVIGENCIAUSR	NUMBER		Vigencia del usuario
NUMNIVEL	NUMBER		Nivel de usuario
FECINICIOPROCESO	DATE		Fecha de inicio de proceso
DESINFORMACION ADICIONAL	VARCHAR2	1000	Información adicional del seguimiento
CODHISTPROPUESTA	NUMBER		Id de histórico propuesta
CODROL	NUMBER		Código del perfil enlace con rol
NUMCALSEGUNDOS	NUMBER		Tiempo en segundos en una determinada secuencia
FLGREASIGNADO	NUMBER		Flag que indica si a sido reasignado
CODROLREASIGNADO	NUMBER		Identifica el código del rol reasignado
CODESTACIONDEV	NUMBER		Código estación DEV
FECTUALIZACIONTABLA	DATE		Fecha actualización de la tabla
TIEMPOREAL	NUMBER	10,4	Tiempo real

Fuente: Propia

Tabla 38: Diccionario de datos LBC_PROPUESTA

Nombre de la tabla	LBC_PROPUESTA		
Descripción de tabla	Contiene datos de la propuesta		
Campos	Tipo	Tamaño	Descripción
CODPROPUESTA	VARCHAR2	20	Identificación único de la propuesta
CODWORKFLOW	NUMBER	12	Numero de documento igual al número de la propuesta
FECELABORACION	DATE		Indica la fecha de creación de la propuesta
FECREGISTRO	DATE		Fecha en la que la propuesta está lista para ingresar al sistema Líneas.
FECRECHAZO	DATE		Fecha cuando se denegó la propuesta
DESOBSPROPUESTA	VARCHAR2	400	Permite indicar alguna observación necesaria adicional para la propuesta
CODESTPROPUESTA	VARCHAR2	2	Estado de aprobación de la propuesta
CODUNICOCLI	VARCHAR2	9	Código interno del cliente al que beneficiara la aprobación de la propuesta
NBRRAZONSOCIAL	VARCHAR2	180	Razón social de la empresa o cliente
CODDOC	VARCHAR2	20	Numero de documento de identidad de empresa o cliente
TIPCLIENTE	VARCHAR2	25	Descripción del tipo de cliente(nuevo o antiguo)
DESACTECONOMICA	VARCHAR2	150	Indica la actividad económica del cliente
CODCIU	NUMBER		Código clasificación internacional industrial uniforme
CODGRPECONOMICO	NUMBER		Código del grupo económico al que pertenece el cliente
CODUSRELABORADOR	VARCHAR2	180	Código del usuario que elabora la propuesta
NBRUSRELABORADOR	VARCHAR2	180	
CODEJECUTIVONEG	VARCHAR2	10	Nombre del usuario elaborador de la propuesta
NBREJECUTIVONEG	VARCHAR2	180	Nombre ejecutivo cuenta que lleva la cuenta
CODTIENDA	VARCHAR2	8	Código de tienda a la que pertenece el ejecutivo de negocio
NBRTIENDA	VARCHAR2	80	Nombre de tienda a la que pertenece el ejecutivo de negocio
FLGCLINUEVO	NUMBER		Indica si la propuesta pertenece a un nuevo cliente
FLGREQUIEREANALISIS	NUMBER		Indica si la propuesta requiere análisis
FLGSESIONACOMITE	NUMBER		Indica si la propuesta sesiona comité
FLGADELANTOREGISTRO	NUMBER		Indica si la propuesta sin haber acabado su flujo normal de aprobación
CODSEGMENTO	VARCHAR2	10	Código identificador del segmento
DESSEGMENTO	VARCHAR2	100	Descripción de segmento
NBRCOMITE	VARCHAR2	200	Nombre de comité
FECCLIDESDE	DATE		Fecha desde que ingreso el cliente a Interbank
TIPCAMBIO	NUMBER	20,4	Tipo de cambio de la moneda
NBRPAIS	VARCHAR2	80	Nombre del país
DESSUPERVISOR	VARCHAR2	80	Nombre del supervisor
NUMNUBELACTUAL APROBACION	VARLCHAR2	80	Nivel actual de aprobación
NBRLINEACOMITE	VARCHAR2	200	Nombre de la línea de comité
CODESTACIONACTUAL	NUMBER		Indica el código estacional actual
CODSECTORRECON	NUMBER		Indica el código de sector económico
TIPOOPERACIONPROP	NUMBER		Indica el tipo de operación de la propuesta
NBRZONAL	VARCHAR2	50	Nombre del zonal
CODUSRASIGACTUAL	VARCHAR2	80	Código del usuario asignado actual
NBRUSRASIGACTUAL	VARCHAR2	150	Nombre del usuario asignado actual
TIPSOCIEDAD	VARCHAR2	20	Indica el tipo de sociedad
CODSUBTIPOSECTOR	NUMBER		Indica el código subtipo del sector

Nombre de la tabla	LBC_PROPOSTA		
Descripción de tabla	Contiene datos de la propuesta		
Campos	Tipo	Tamaño	Descripción
FLGTIPDEVOLUCION	NUMBER		Flag el código subtipo del sector
NUMREPROCESO	VARCHAR2	20	Numero de proceso
FLGREPROCESO	NUMBER		Flag que indica si tuvo reproceso
FECCOMITE	DATE		Indica la fecha comité
FECTUALIZACION TABLA	DATE		Fecha de actualización de la tabla
RATINGNOCALIFICA	VARCHAR2	10	Rating no califica
PRESENTARATING	NUMBER		Presenta rating
TIPBANCADIVISIONCLI	VARCHAR2	50	Tipo de banca de división cliente

Fuente: Propia

Tabla 39: Diccionario de datos LBC_MAECLIENTE

Nombre de la tabla	LBC_MAECLIENTE		
Descripción de tabla	Contiene datos del cliente		
Campos	Tipo	Tamaño	Descripción
CODCLIENTE	NUMBER		Identificador único del cliente en el aplicativo WBC
CODUNICOCLI	VARCHAR2	20	Identificador único del cliente
CODGRPECONOMICO	NUMBER		Código del grupo económico al que pertenece el cliente
NUMRUC	VARCHAR2	11	RUC
CODCIU	NUMBER		Código CIU
NBRBANCAZONAL	VARCHAR2	20	Nombre banca zonal pertenece el cliente
NBREJECUTIVONEG	VARCHAR2	40	Nombre ejecutivo de negocios que trabajo la propuesta
DESCOMICIALIADA	VARCHAR2	200	Descripción de domicilio
NBRPAIS	VARCHAR2	20	País
TIPCLASIFSBS	VARCHAR2	20	Clasificación SBS
FECSBS	DATE		Fecha de SBS
NUMRATINGOPE	NUMBER	10,4	Rating operación
FECRATINGOPE	DATE		Fecha rating operación
NUMSCORING	NUMBER		Scoring
CODTIPESTADO	VARCHAR2	2	Código de tipo estado
CODTIPEMP	VARCHAR2	2	Código de tipo empresa
NBRPAISORIGEN	VARCHAR2	20	Nombre país origen
NUMRIESGOMAXLC	DECIMAL	20,4	Monto máximo que un cliente dispone de todos sus productos "Líneas"
DESDIRDOMICILIO	VARCHAR2	500	Dirección del domicilio del cliente
TIPACTECONOMICA	VARCHAR2	200	
NBRETIENDA	VARCHAR2	80	Nombre de tienda
CODTIENDA	VARCHAR2	8	Código de tienda
CODEJECUTIVO	VARCHAR2	10	Código de ejecutivo de negocios
CODTIPESEGMENTO	VARCHAR2	2	Código de tipo segmento
DESCOMITE	VARCHAR2	6	Descripción de comité
CODREGEJECUTIVO	VARCHAR2	8	Registro del ejecutivo de negocio que trabajo la propuesta de crédito
CODCLIPAIS	VARCHAR2	3	Código de cliente país
NOMCLICPAIS	VARCHAR2	40	Nombre de cliente país
FECTUALIZACIONTABLA	DATE		Fecha de actualización de tabla
NBRRAZONSOCIAL	VARCHAR2	100	Nombre de razón social
NUMRIESGOMAX	NUMBER	20,4	Monto de riesgo máximo
NUMRIESGOMAXOP	NUMBER	20,4	Monto de riesgo máximo op

Fuente: Propia

Tabla 40: Diccionario de datos FBC_BASELINEAS

Nombre de la tabla	FBC_BASELINEAS		
Descripción de tabla	Contiene datos para reporte base de líneas		
Campos	Tipo	Tamaño	Descripción
CODCLIENTE	NUMBER		Código de cliente
CODESTACION	NUMBER		Código de estación
CODDIA	INTEGER		Código de la fecha a la que pertenece la información
CODACCION	NUMBER		Código de la acción
CODEJECUTIVONEG	VARCHAR2	10	Código del ejecutivo de negocios
CODPROPUESTA	VARCHAR2	20	Código de la propuesta
FECCORTE	DATE		Fecha de corte
CANTLINEAS	INTEGER		Cantidad de líneas
FLGFACTORING	VARCHAR2	20	Flag de factoring
FLGDESCUENTO	VARCHAR2	20	Flag de descuento
FLG_FACTORING_DESCUENTO	VARCHAR2	20	Flag factoring , descuento

Fuente: Propia

Tabla 41: Diccionario de datos FBC_BASETIEMPOS_REGISTRADAS

Nombre de la tabla	FBC_BASETIEMPOS_REGISTRADAS		
Descripción de tabla	Contiene datos para reporte base de tiempos registradas		
Campos	Tipo	Tamaño	Descripción
CODCLIENTE	NUMBER		Código identificador de la tabla cliente
CODRIESRGOMAXIMO	NUMBER		Código identificador de la tabla riesgos máximo
CODDIA	INTEGER		Código identificador de la tabla MAEDIA
CODPROPUESTO	VARRCHAR2	20	Código identificador de la tabla propuesta
CODESTACION	NUMBER		Código identificador de la tabla estación
CODACCION	NUMBER		Código identificador de la tabla acción
CODSEGUIMIENTO	NUMBER		Código identificador de la tabla seguimiento
NUMOPERACIONES	INTEGER		Número de operaciones
NUMBANCAS	NUMBER		Número de bancas
NUMDEVOLUCIONESCUESTIONARIO	NUMBER		Número de devoluciones por cuestionario

Fuente: Propia

Tabla 42: Diccionario de datos FBC_DESEMBOLSOS

Nombre de la tabla	FBC_DESEMBOLSOS		
Descripción de tabla	Contiene datos para reporte desembolsos		
Campos	Tipo	Tamaño	Descripción
CODCLIENTE	NUMBER		Código identificador de la tabla cliente
CODPRODUCTO	NUMBER		Código identificador de la tabla producto
CODDIA	INTEGER		Código identificador de la tabla MAEDIA
NUMINSTRUCCION	VARCHAR2	18	Código identificador de la tabla instrucción operativa
MTOIMPORTE	NUMBER	20,4	Monto importe
TASAIMPORTE	NUMBER	20,4	Tasa de importe

Fuente: Propia

Tabla 43: Diccionario de datos FBC_DETALLADO_PRODUCTIVIDAD

Nombre de la tabla	FBC_DETALLADO_PRODUCTIVIDAD		
Descripción de tabla	Contiene datos para reporte detallado productividad		
Campos	Tipo	Tamaño	Descripción
CODSEGUIMIENTO	NUMBER		Código identificador de la tabla seguimiento
CODEJECUTIVONEG	VARCHAR2	10	Código identificador de la tabla ejecutivo de negocio
CODACCION	NUMBER		Código identificador de la tabla accion
CODPROPUESTA	VARCHAR2	20	Código identificador de la tabla propuesta
CANTPROPUESTAX EJECUTIVO			Cantidad de propuestas por ejecutivo de negocio
PORCENPRODREAL	NUMBER	5,2	Porcentaje real
PORCENPROD ESPERADA	NUMBER	5,2	Porcentaje esperada
PORCENALCANZADO	NUMBER	3,2	Porcentaje alcanzado

Fuente: Propia

Tabla 44: Diccionario de datos FBC_DEVOLUCIONES

Nombre de la tabla	FBC_DEVOLUCIONES		
Descripción de tabla	Contiene datos para reporte devoluciones		
Campos	Tipo	Tamaño	Descripción
CODSEGUIMIENTO	NUMBER		Código identificador de la tabla seguimiento
CODPROPUESTA	VARCHAR2	20	Código identificador de la tabla propuesta
CODDIA	INTEGER		Código identificador de la tabla MAEDIA
CODEJECUTIVONEG	VARCHAR2	10	Código identificador de la tabla ejecutivo de negocio
TIPODEVOLUCION	VARCHAR2	30	Tipo de devolución
DESPROVIENEDE	VARCHAR2	10	Descripción proviene de
DESVAA	VARCHAR2	10	Descripción va a
FCACTUALIZACIONTABLA	DATE		Fecha de actualización de la tabla
CANTDEVOLUCIONES	INTEGER		Cantidad de devoluciones

Fuente: Propia

ANEXO 15

DISEÑO DE JOBS OWBSTG

a.1) Tabla T_INSTRUCCIONOPERATIVA

En la Ilustración 3 se muestra la extracción de la información de la fuente IBWIOA.INSTRUCCIONOPERATIVA a un dataset, el cual es un almacén temporal de datos.



Ilustración 3: Job de extracción de t_instruccionoperativa

Fuente: Propia

El dataset cargado en la Ilustración 4 es la entrada para cargar la tabla en staging OWBSTG.T_INSTRUCCIONOPERATIVA.

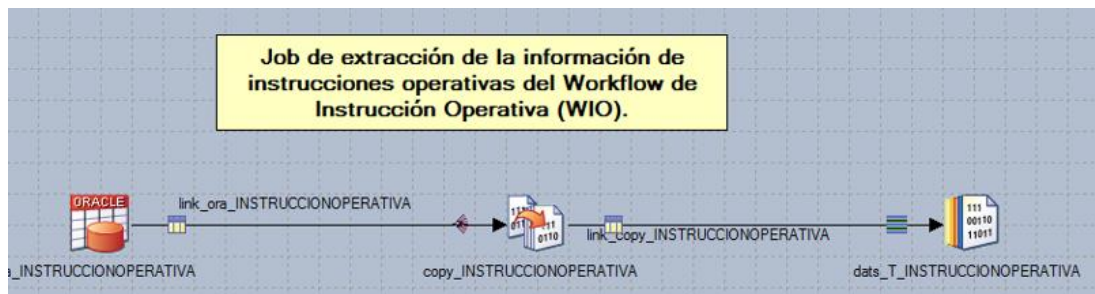

Ilustración 4: Job de carga de t_instruccionoperativa

Fuente: Propia

Al finalizar la construcción de los job para la carga de cada tabla a la capa staging (OWBSTG), se desarrolla el job secuencial que ejecutara los jobs en secuencia. Debe contener un manejador de errores.

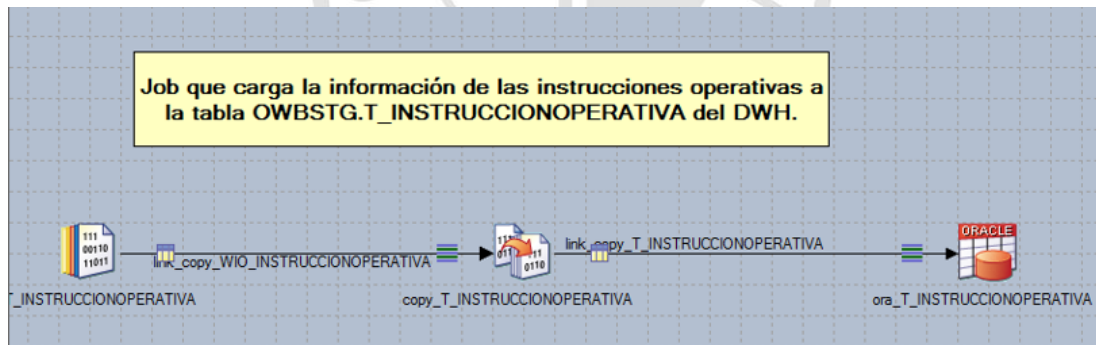

Ilustración 5: Job secuencial de t_instruccionoperativa

Fuente: Propia

a.2) Tabla T_ESTACION_WIO

En la Ilustración 6 se muestra la extracción de la información de la fuente IBWIOA.ESTACION a un dataset, el cual es un almacén temporal de datos.

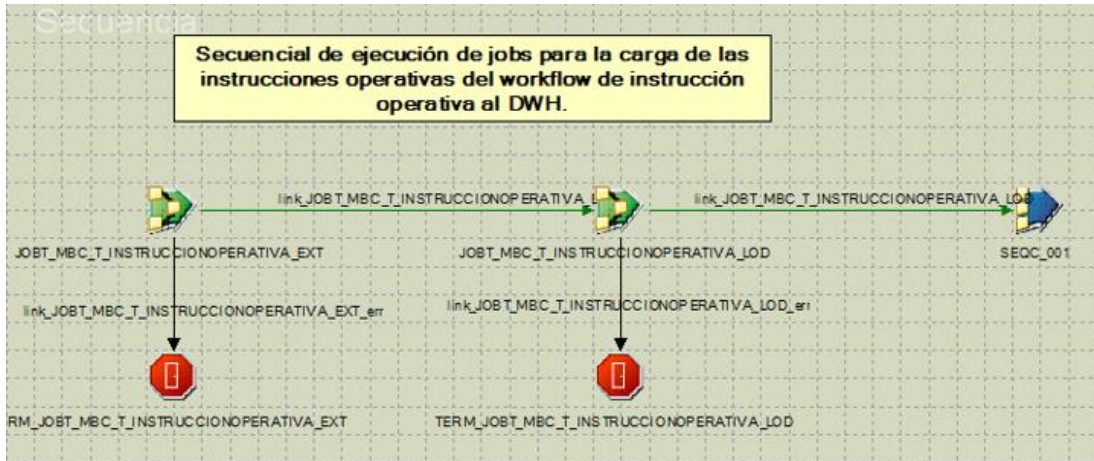

Ilustración 6: Job de extracción de t_estacion_wio

Fuente: Propia

El dataset cargado en la Ilustración 6 es la entrada para cargar la tabla en staging OWBSTG.T_ESTACION_WIO.

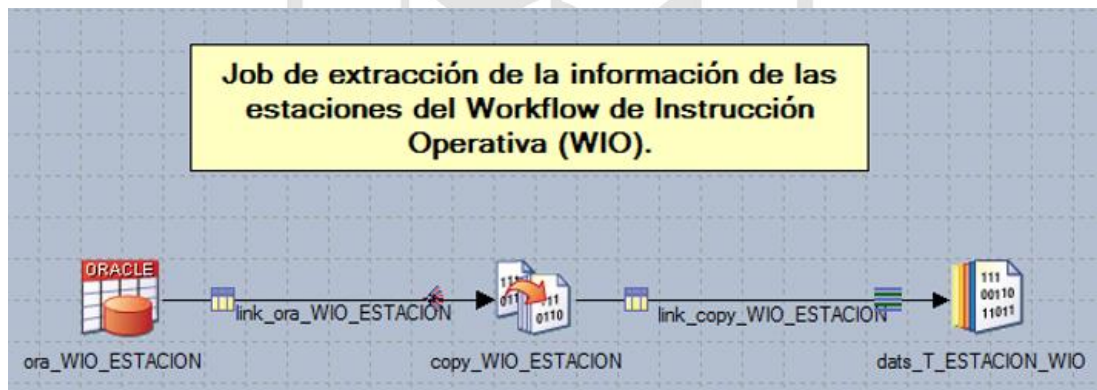

Ilustración 7: Job de carga de t_estacion_wio

Fuente: Propia

Al finalizar la construcción de los job para la carga de cada tabla a la capa staging (OWBSTG), se desarrolla el job secuencial que ejecutara los jobs en secuencia. Debe contener un manejador de errores.

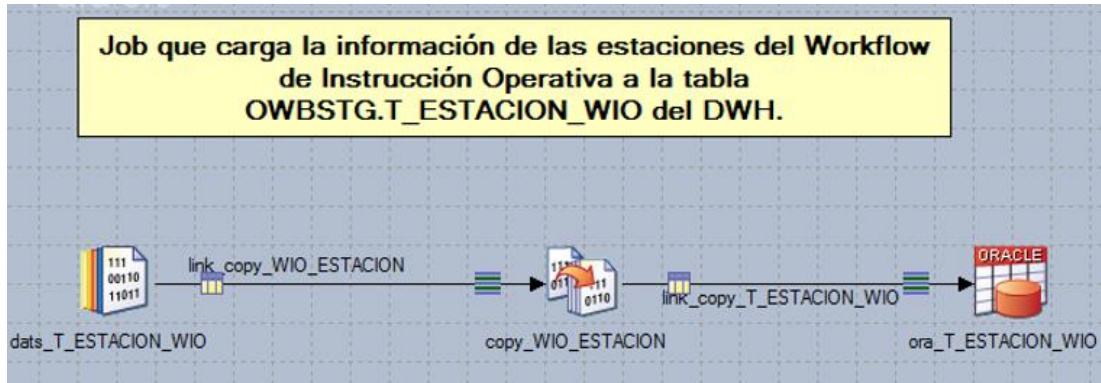

Ilustración 8: Job secuencial de t_estacion_wio

Fuente: Propia

a.3) Tabla T_PRODUCTO_WIO

En la Ilustración 9 se muestra la extracción de la información de la fuente IBWIOA.PRODUCTO a un dataset, el cual es un almacén temporal de datos.



Ilustración 9: Job de extracción de t_producto_wio

Fuente: Propia

El dataset cargado en la Ilustración 9 es la entrada para cargar la tabla en staging OWBSTG.T_PRODUCTO_WIO.

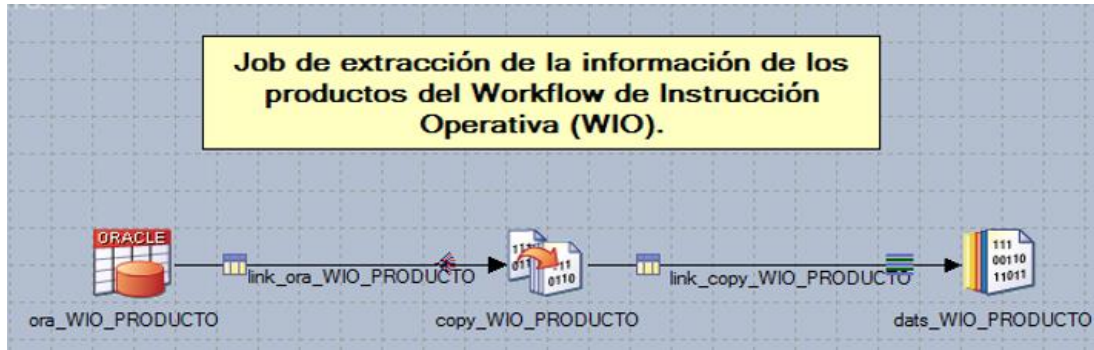

Ilustración 10: Job de carga de t_producto_wio

Fuente: Propia

Al finalizar la construcción de los job para la carga de cada tabla a la capa staging (OWBSTG), se desarrolla el job secuencial que ejecutara los jobs en secuencia. Debe contener un manejador de errores.

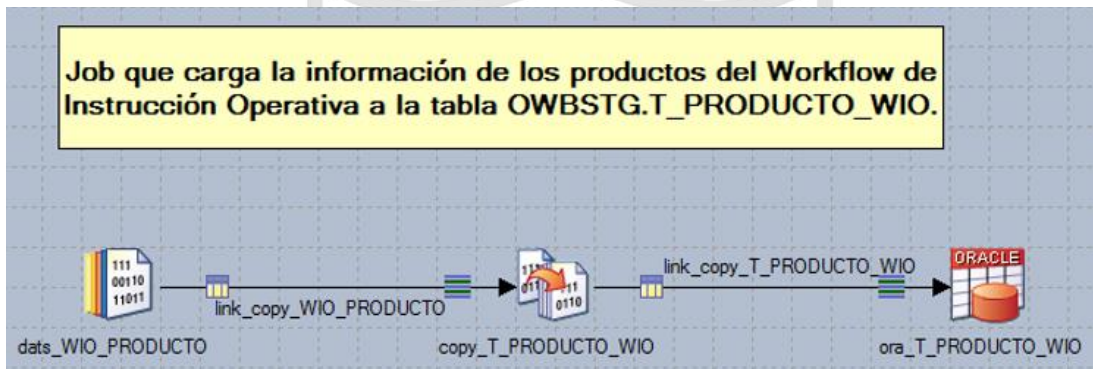

Ilustración 11: Job secuencial de t_producto_wio

Fuente: Propia

a.4) Tabla T_CLIENTE_WIO

En la Ilustración 12 se muestra la extracción de la información de la fuente IBWIOA.CLIENTE a un dataset, el cual es un almacén temporal de datos.

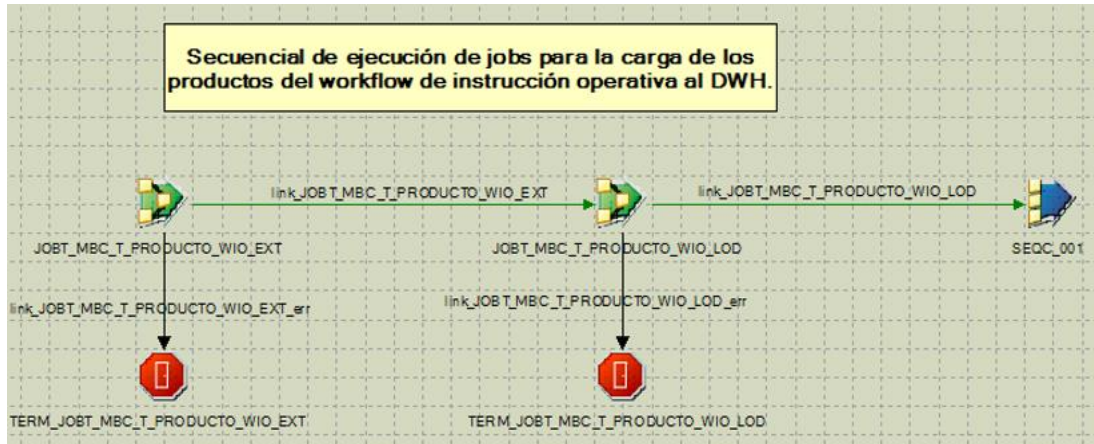

Ilustración 12: Job de extracción de t_cliente_wio

Fuente: Propia

El dataset cargado en la Ilustración 12 es la entrada para cargar la tabla en staging OWBSTG.T_CLIENTE_WIO.

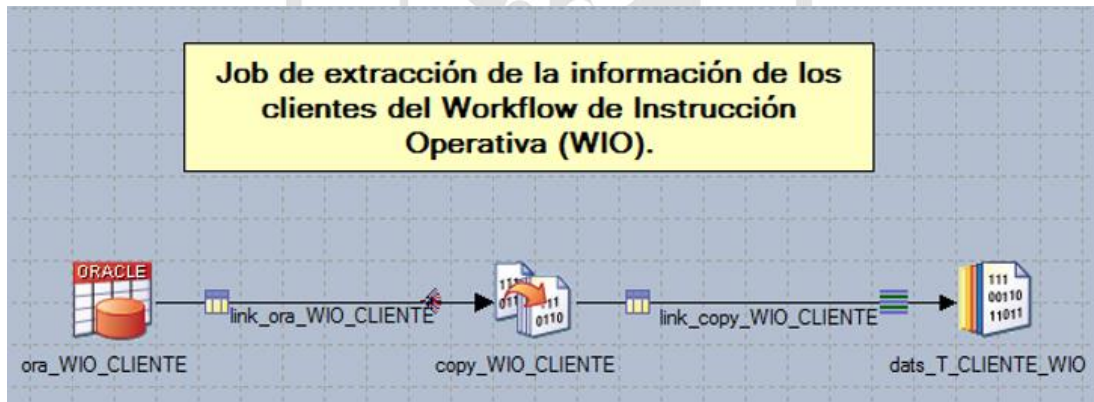

Ilustración 13: Job de carga de t_cliente_wio

Fuente: Propia

Al finalizar la construcción de los job para la carga de cada tabla a la capa staging (OWBSTG), se desarrolla el job secuencial que ejecutara los jobs en secuencia. Debe contener un manejador de errores.

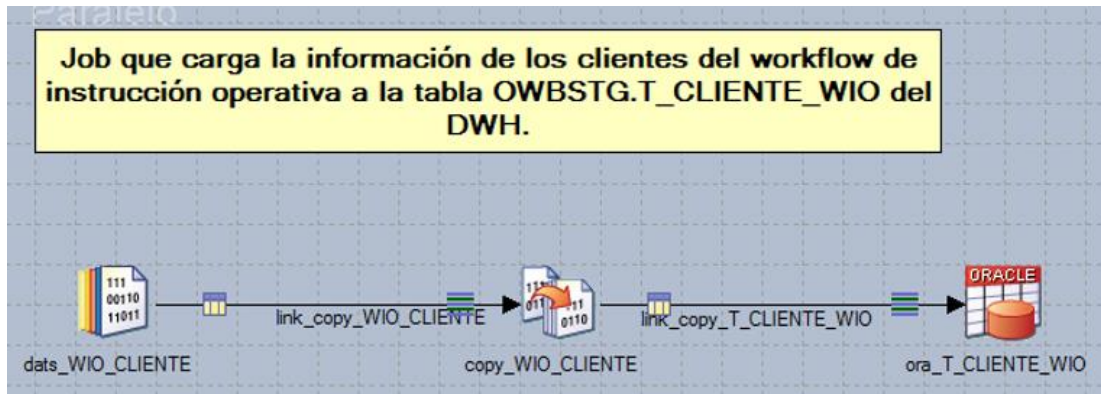

Ilustración 14: Job secuencial de t_cliente_wio

Fuente: Propia

a.5) Tabla T_PROPUESTA

En la Ilustración 15 se muestra la extracción de la información de la fuente IBWBCP.PROPUESTA a un dataset, el cual es un almacén temporal de datos.

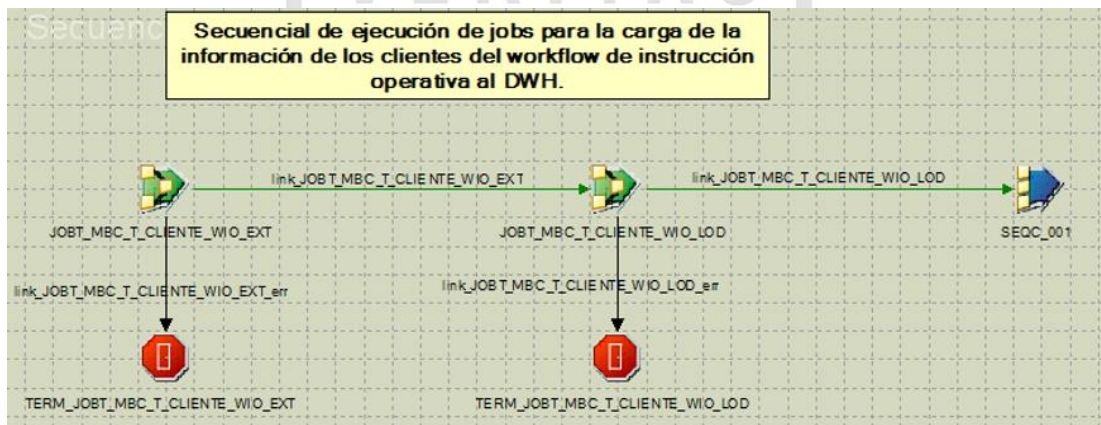

Ilustración 15: Job de extracción de t_propuesta

Fuente: Propia

El dataset cargado en la Ilustración 15 es la entrada para cargar la tabla en staging OWBSTG.T_PROPUESTA.

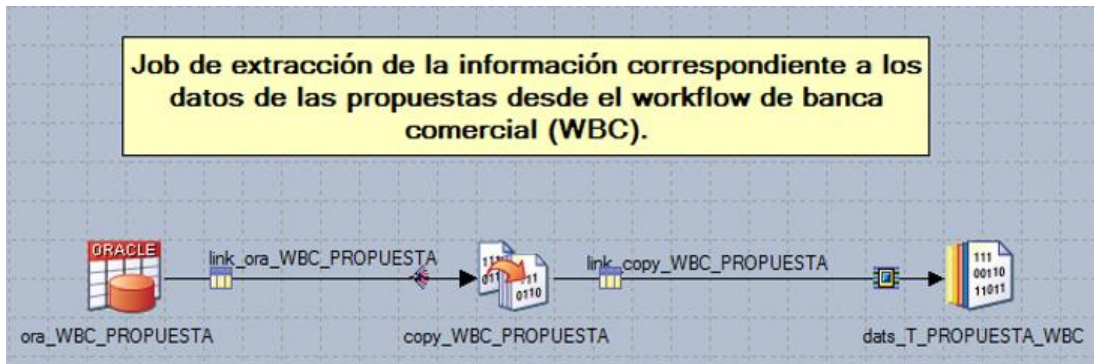

Ilustración 16: Job de carga de t_propuesta

Fuente: Propia

Al finalizar la construcción de los job para la carga de cada tabla a la capa staging (OWBSTG), se desarrolla el job secuencial que ejecutara los jobs en secuencia. Debe contener un manejador de errores.

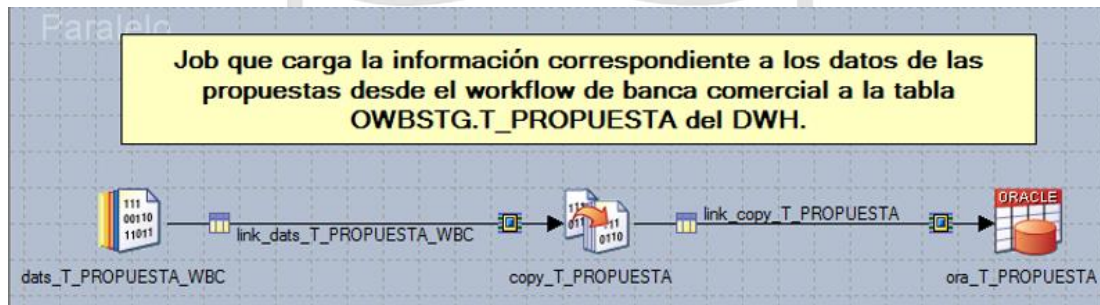

Ilustración 17: Job secuencial de t_propuesta

Fuente: Propia

a.6) Tabla T_SEGUIMIENTO

En la Ilustración 18 se muestra la extracción de la información de la fuente IBWBCP.SEGUIMIENTO a un dataset, el cual es un almacén temporal de datos.

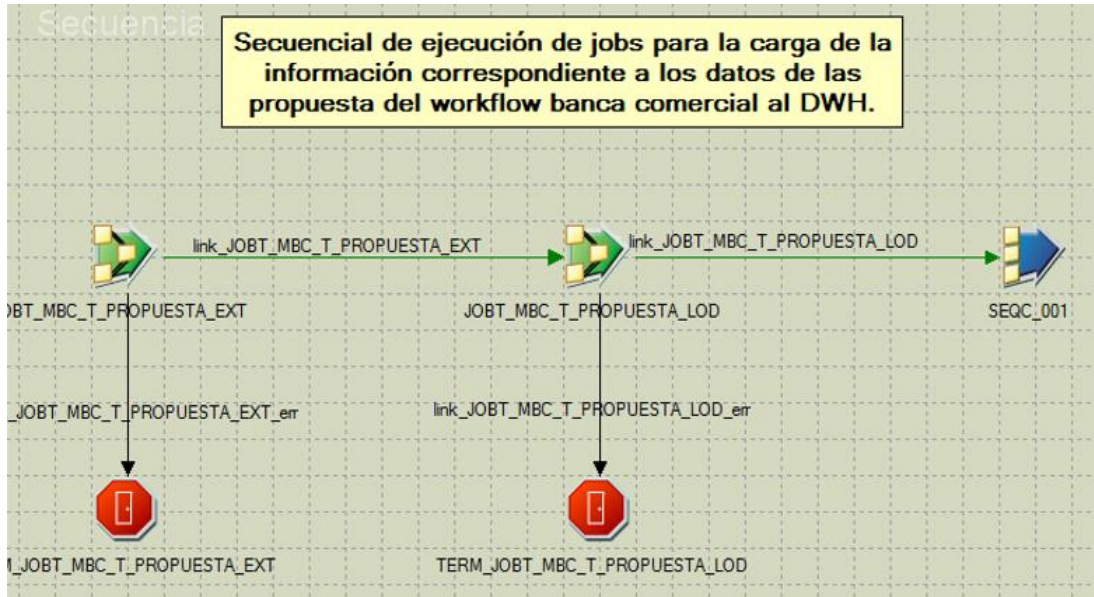

Ilustración 18: Job de extracción de t_segimiento

Fuente: Propia

El dataset cargado en la Ilustración 18 es la entrada para cargar la tabla en staging OWBSTG.T_SEGUIMIENTO.

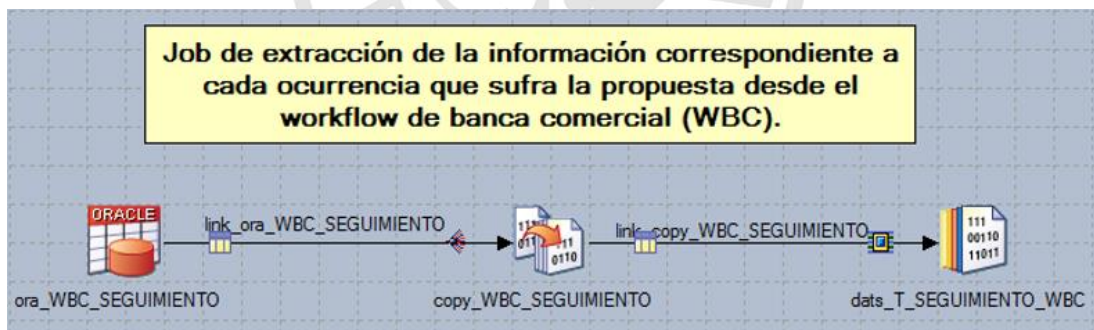

Ilustración 19: Job de carga de t_segimiento

Fuente: Propia

Al finalizar la construcción de los job para la carga de cada tabla a la capa staging (OWBSTG), se desarrolla el job secuencial que ejecutara los jobs en secuencia. Debe contener un manejador de errores.

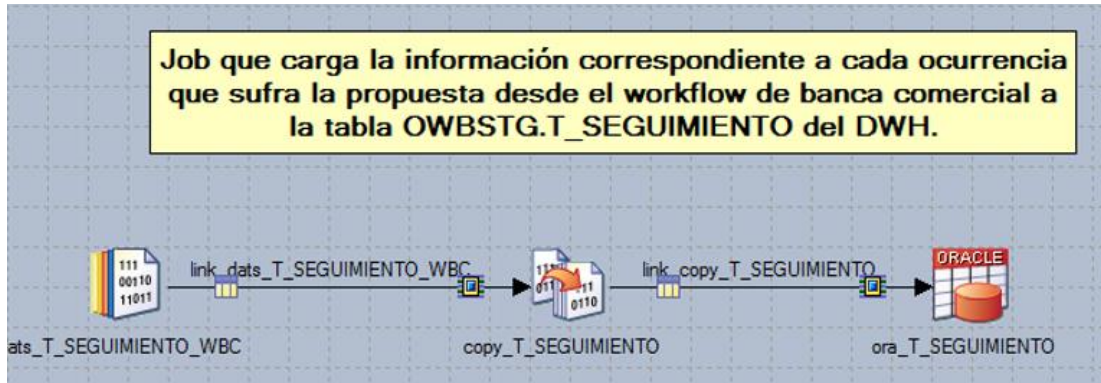

Ilustración 20: Job secuencial de t_segimiento

Fuente: Propia

a.7) Tabla T_PROPUESTARIESGOMAXIMO

En la Ilustración 21 se muestra la extracción de la información de la fuente IBWBCP.PROPUESARIESGOMAXIMO a un dataset, el cual es un almacén temporal de datos.

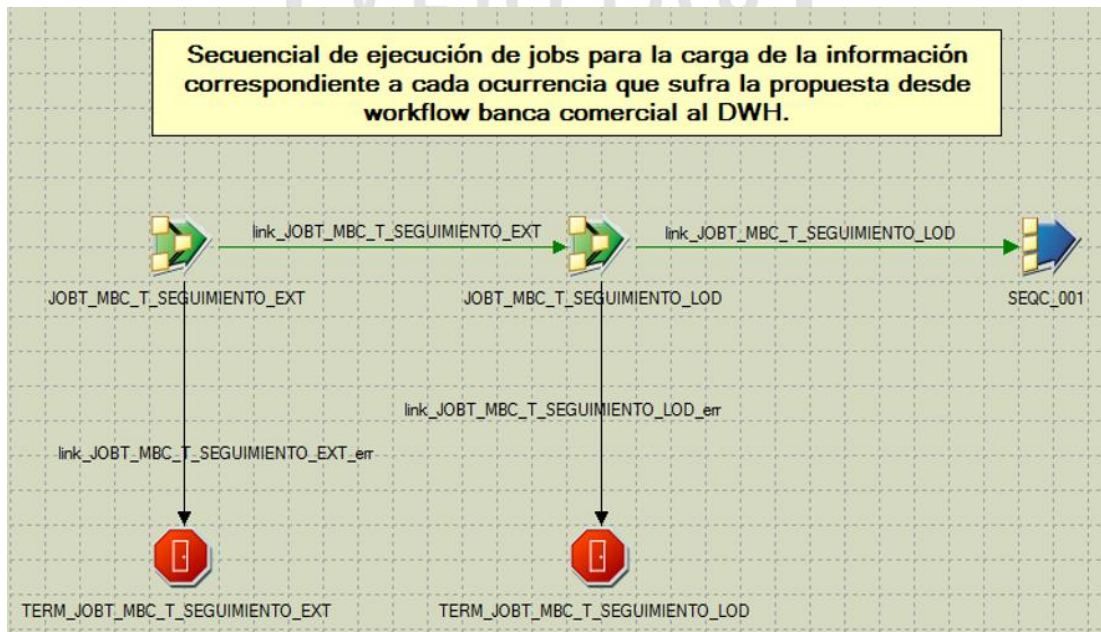

Ilustración 21: Job de extracción de *t_propuestariesgomaximo*

Fuente: Propia

El dataset cargado en la Ilustración 22 es la entrada para cargar la tabla en staging OWBSTG. T_PROPUESTARIESGOMAXIMO

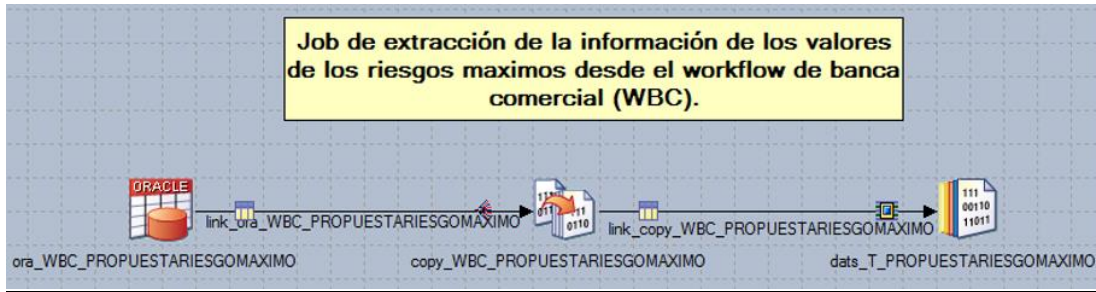

Ilustración 22: Job de carga de *t_propuestariesgomaximo*

Fuente: Propia

Al finalizar la construcción de los job para la carga de cada tabla a la capa staging (OWBSTG), se desarrolla el job secuencial que ejecutara los jobs en secuencia. Debe contener un manejador de errores.

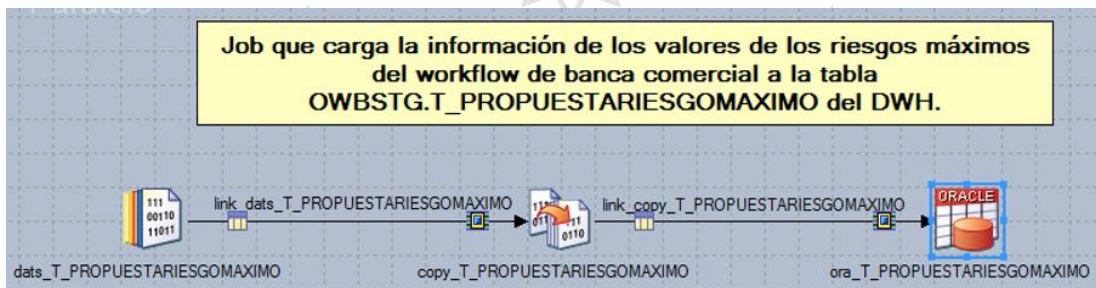

Ilustración 23: Job secuencial de *t_propuestariesgomaximo*

Fuente: Propia

a.8) Tabla T_CLIENTE_WBC

En la Ilustración 24 se muestra la extracción de la información de la fuente IBWBCP.CLIENTE a un dataset, el cual es un almacén temporal de datos.



Ilustración 24: Job de extracción de t_cliente_wbc

Fuente: Propia

El dataset cargado en la Ilustración 24 es la entrada para cargar la tabla en staging OWBSTG.T_CLIENTE_WBC.

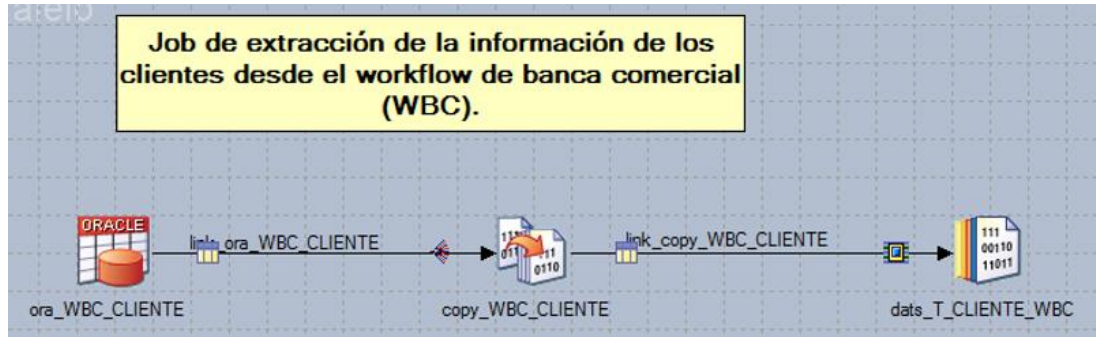

Ilustración 25: Job de carga de t_cliente_wbc

Fuente: Propia

Al finalizar la construcción de los job para la carga de cada tabla a la capa staging (OWBSTG), se desarrolla el job secuencial que ejecutara los jobs en secuencia. Debe contener un manejador de errores.

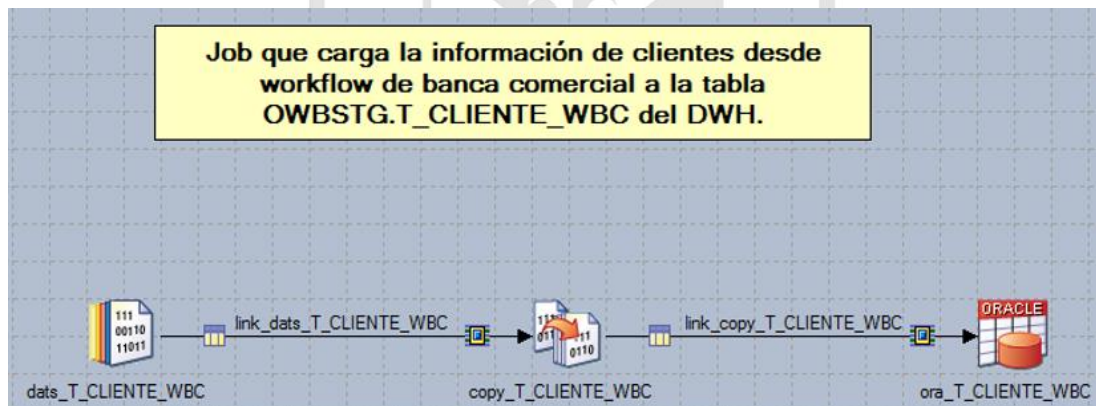

Ilustración 26: Job secuencial de t_cliente_wbc

Fuente: Propia

a.9) Tabla T_ACCIONPROPUESTA_WBC

En la Ilustración 27 se muestra la extracción de la información de la fuente IBWBCP.ACCIONPROPUESTA a un dataset, el cual es un almacén temporal de datos.



Ilustración 27: Job de extracción de t_accionpropuesta_wbc

Fuente: Propia

El dataset cargado en la Ilustración 27 es la entrada para cargar la tabla en staging OWBSTG. T_ACCIONPROPUESTA_WBC.

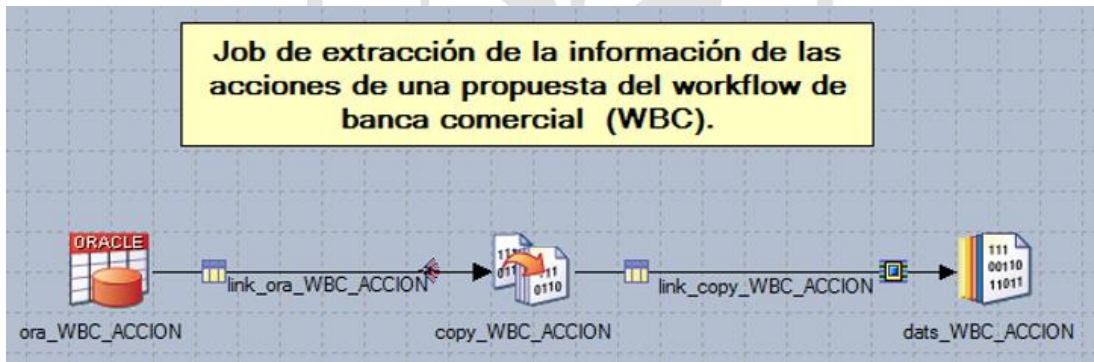

Ilustración 28: Job de carga de t_accionpropuesta_wbc

Fuente: Propia

Al finalizar la construcción de los job para la carga de cada tabla a la capa staging (OWBSTG), se desarrolla el job secuencial que ejecutara los jobs en secuencia. Debe contener un manejador de errores.

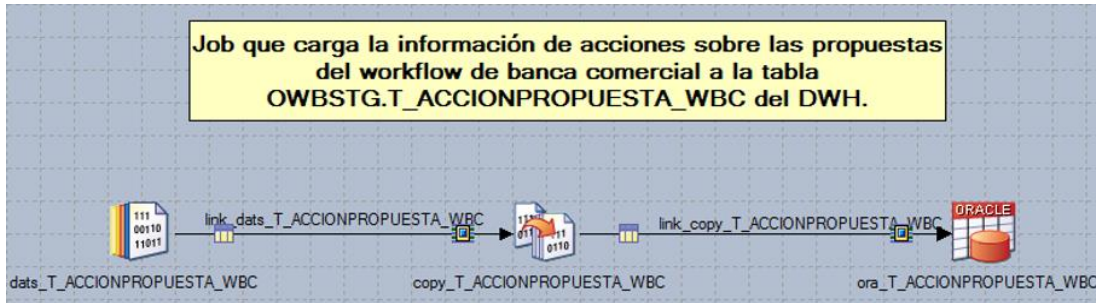

Ilustración 29: Job secuencial de t_accionpropuesta_wbc

Fuente: Propia

a.10) Tabla T_EJECUTIVONEGOCIO_WBC

En la Ilustración 30 se muestra la extracción de la información de la fuente IBWBCP.EJECUTIVONEGOCIO a un dataset, el cual es un almacén temporal de datos.

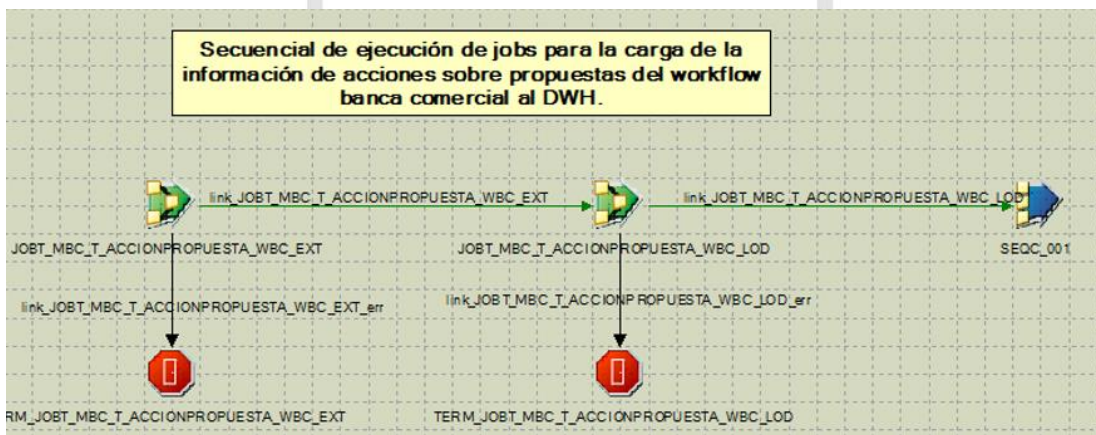

Ilustración 30: Job de extracción de t_ejecutivonegocio_wbc

Fuente: Propia

El dataset cargado en la Ilustración 30 es la entrada para cargar la tabla en staging OWBST. T_EJECUTIVONEGOCIO_WBC.

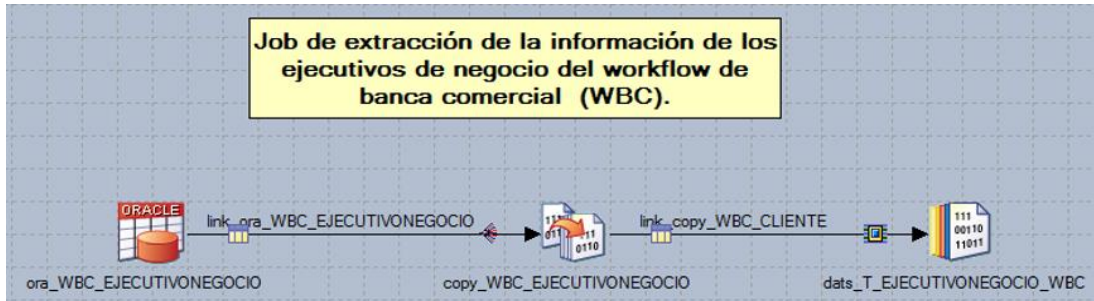

Ilustración 31: Job de carga de t_ejecutivonegocio_wbc

Fuente: Propia

Al finalizar la construcción de los job para la carga de cada tabla a la capa staging (OWBSTG), se desarrolla el job secuencial que ejecutara los jobs en secuencia. Debe contener un manejador de errores.

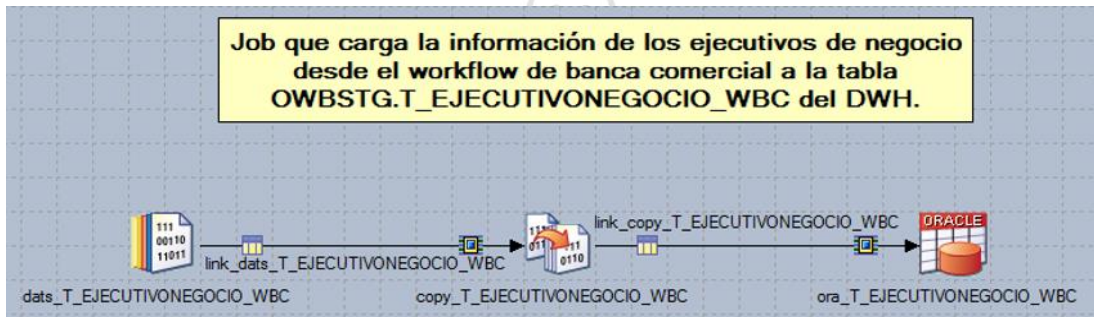

Ilustración 32: Job secuencial de t_ejecutivonegocio_wbc

Fuente: Propia

a.11) Tabla T_ESTACION_WBC

En la Ilustración 33 se muestra la extracción de la información de la fuente IBWBCP.ESTACION a un dataset, el cual es un almacén temporal de datos.

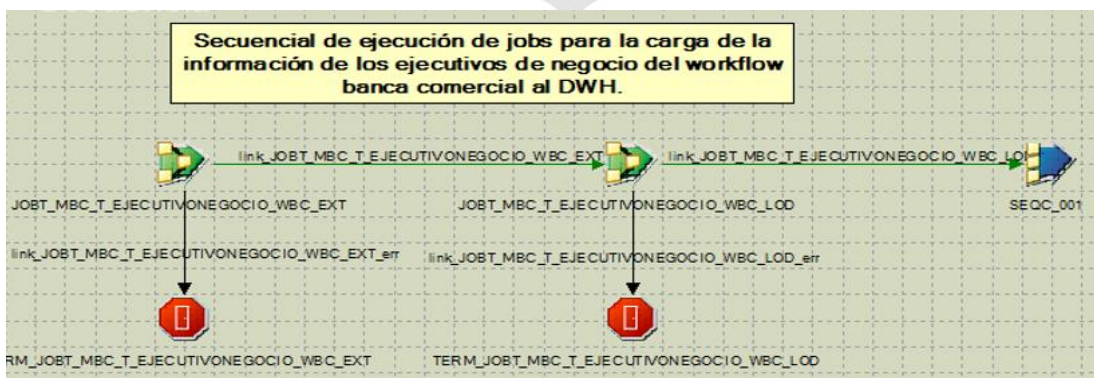

Ilustración 33: Job de extracción de t_estacion_wbc

Fuente: Propia

El dataset cargado en la Ilustración 33 es la entrada para cargar la tabla en staging OWBSTG.T_ESTACION_WBC.

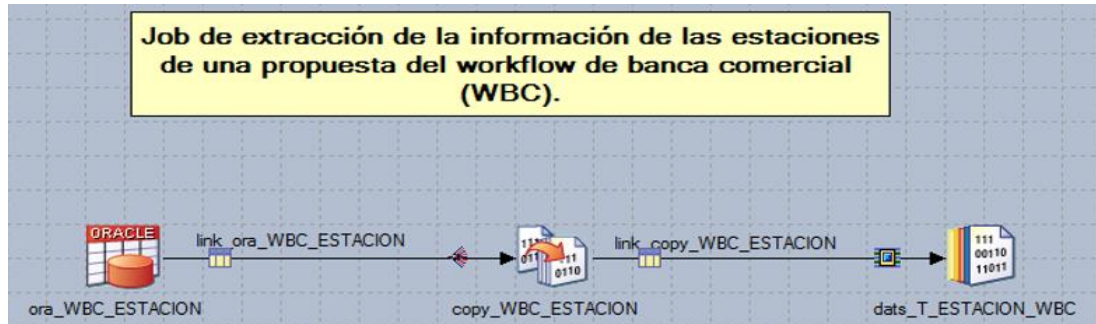

Ilustración 34: Job de carga de t_estacion_wbc

Fuente: Propia

Al finalizar la construcción de los job para la carga de cada tabla a la capa staging (OWBSTG), se desarrolla el job secuencial que ejecutara los jobs en secuencia. Debe contener un manejador de errores.

Secuencial de ejecución de jobs para la carga de la información de las estaciones sobre propuestas del workflow banca comercial al DWH.

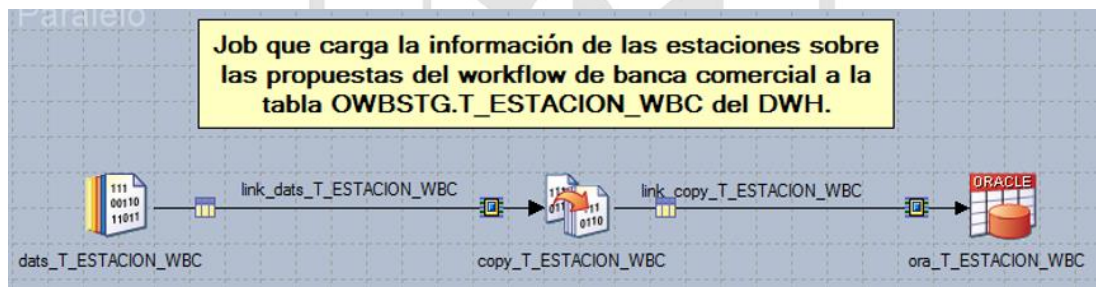

Ilustración 35: Job secuencial de t_estacion_wbc

Fuente: Propia

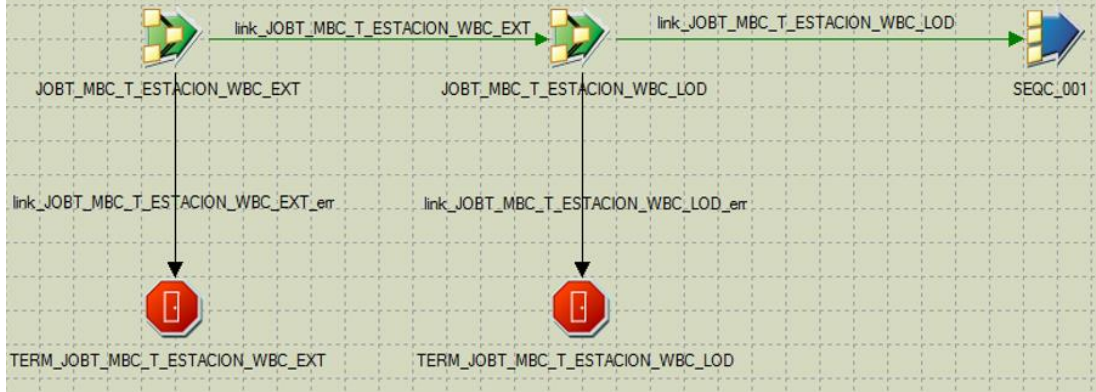

ANEXO 16

DISEÑO DE JOBS ODS

b.1) Tabla MD_INSTRUCCIONOPERATIVA

En la Ilustración 36 se muestra la extracción de la información de la capa staging OWBSTG.T_INSTRUCCIONOPERATIVA a un dataset, el cual es un almacén temporal de datos.



Ilustración 36: Job de extracción de md_instruccionoperativa

Fuente: Propia

El dataset cargado en la Ilustración 36 es la entrada para realizar la validación y transformación de los datos para ser cargados a la capa ODS.

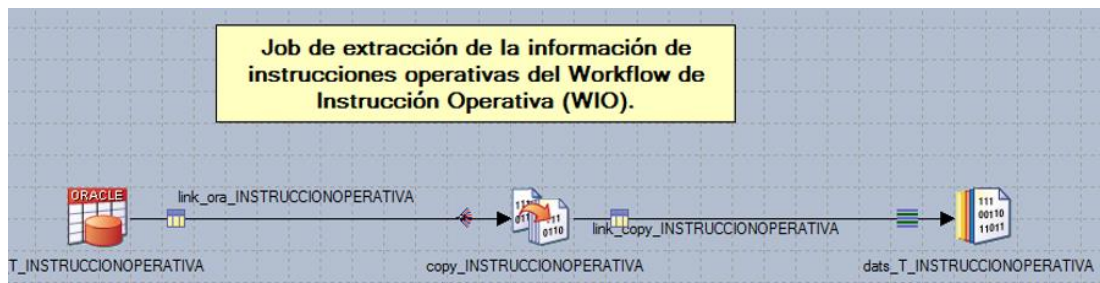

Ilustración 37: Job de transformación de md_instruccionoperativa

Fuente: Propia

El dataset cargado en la Ilustración 37 es la entrada para cargar la tabla en ODS FDM.MD_INSTRUCCIONOPERATIVA.

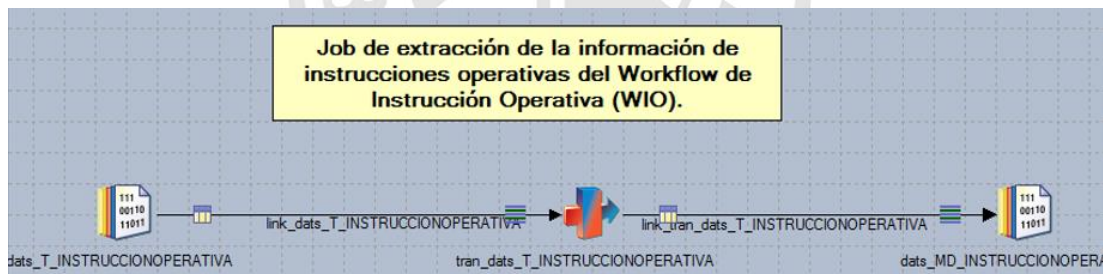

Ilustración 38: Job de carga de md_instruccionoperativa

Fuente: Propia

Al finalizar la construcción de los job para la carga de cada tabla a la capa ODS, se desarrolla el job secuencial que ejecutara los jobs en secuencia. Debe contener un manejador de errores.

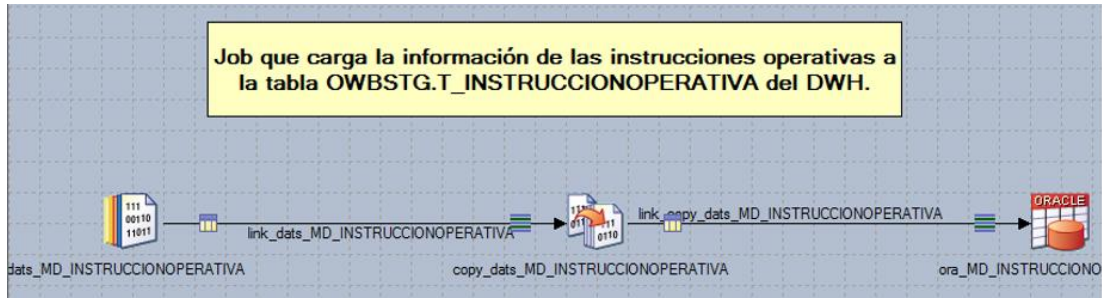

Ilustración 39: Job secuencial de md_instruccionoperativa

Fuente: Propia

b.2) Tabla MD_PROPUESTA

En la Ilustración 40 se muestra la extracción de la información de la capa staging OWBSTG.T_PROPUESTA a un dataset, el cual es un almacén temporal de datos.

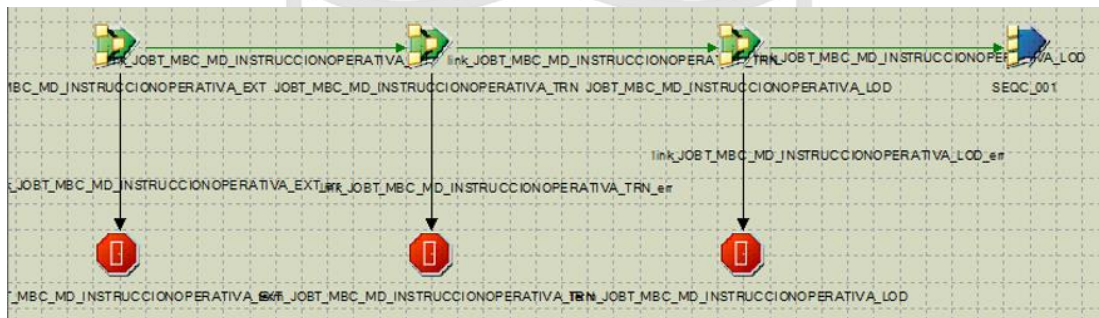

Ilustración 40: Job de extracción de md_propuesta

Fuente: Propia

El dataset cargado en la Ilustración 40 es la entrada para realizar la validación y transformación de los datos para ser cargados a la capa ODS.



Ilustración 41: Job de transformación de md_propuesta

Fuente: Propia

El dataset cargado en la Ilustración 41 es la entrada para cargar la tabla en ODS FDM.MD_PROPUESTA.

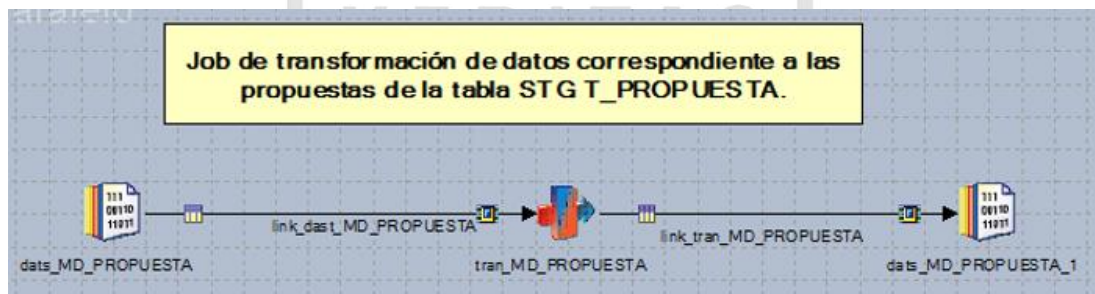

Ilustración 41: Job de carga de md_propuesta

Fuente: Propia

Al finalizar la construcción de los job para la carga de cada tabla a la capa ODS, se desarrolla el job secuencial que ejecutara los jobs en secuencia. Debe contener un manejador de errores.

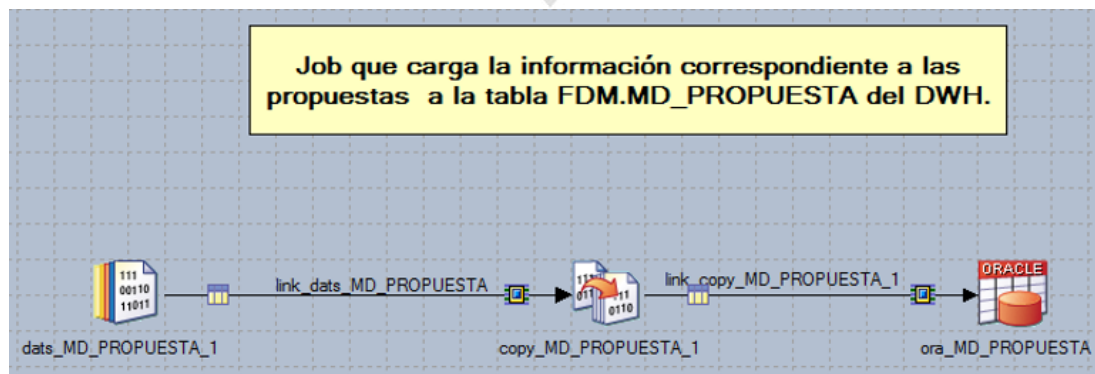

Ilustración 42: Job secuencial de md_propuesta

Fuente: Propia

b.3) Tabla MD_SEGUIMIENTO

En la Ilustración 43 se muestra la extracción de la información de la capa staging OWBSTG.T_SEGUIMIENTO a un dataset, el cual es un almacén temporal de datos.

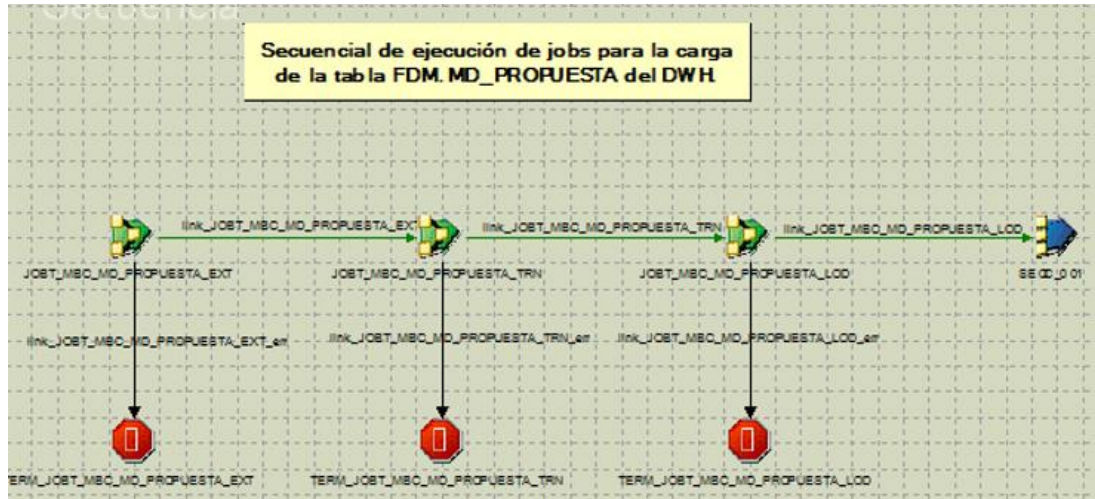

Ilustración 43: Job de extracción de md_segimiento

Fuente: Propia

El dataset cargado en la Ilustración 43 es la entrada para realizar la validación y transformación de los datos para ser cargados a la capa ODS.

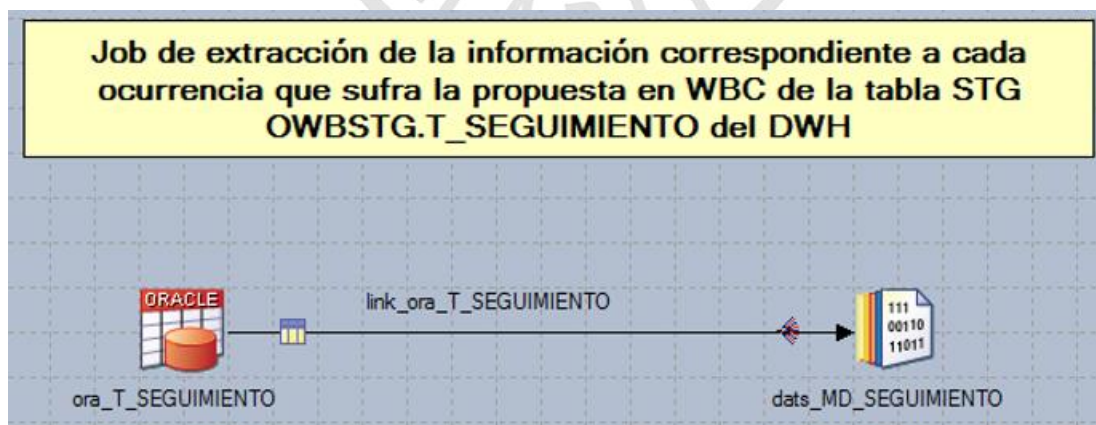

Ilustración 44: Job de transformación de md_segimiento

Fuente: Propia

El dataset cargado en la Ilustración 44 es la entrada para cargar la tabla en ODS FDM.MD_SEGUIMIENTO.

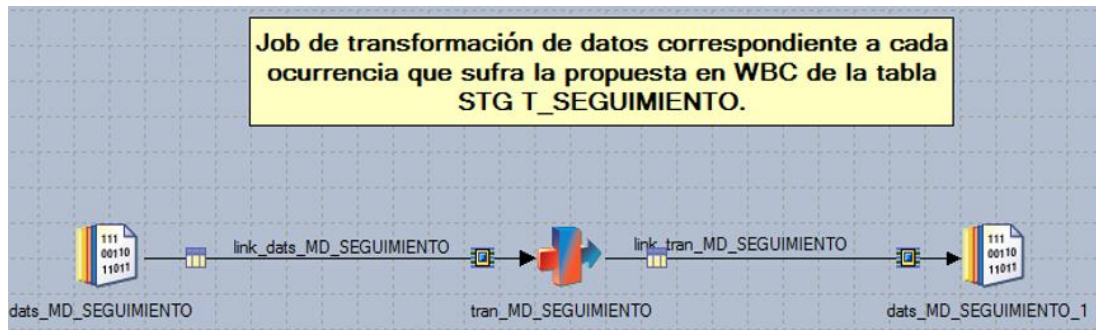

Ilustración 45: Job de carga de md_segimiento

Fuente: Propia

Al finalizar la construcción de los job para la carga de cada tabla a la capa ODS, se desarrolla el job secuencial que ejecutara los jobs en secuencia. Debe contener un manejador de errores.



Ilustración 46: Job secuencial de md_segguimiento

Fuente: Propia

b.4) Tabla MD_CLIENTE_WIO

En la Ilustración 47 se muestra la extracción de la información de la capa staging OWBSTG.T_CLIENTE_WIO a un dataset, el cual es un almacén temporal de datos.

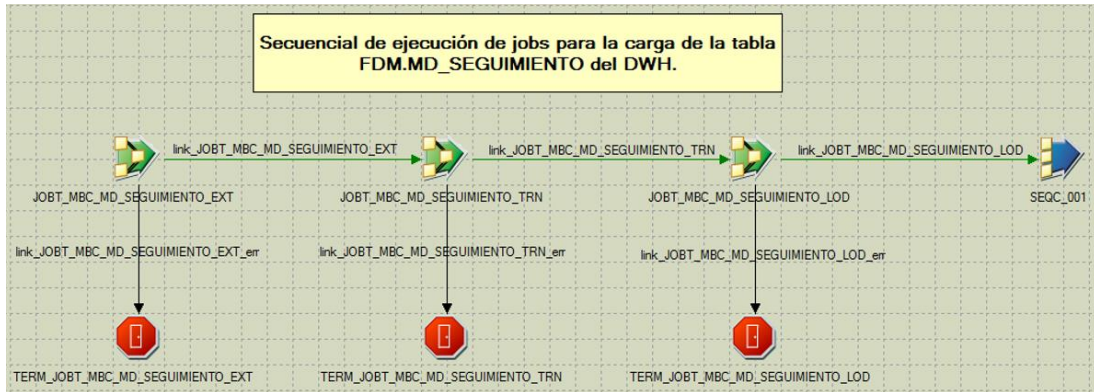

Ilustración 47: Job de extracción de md_cliente_wio

Fuente: Propia

El dataset cargado en la Ilustración 47 es la entrada para realizar la validación y transformación de los datos para ser cargados a la capa ODS.

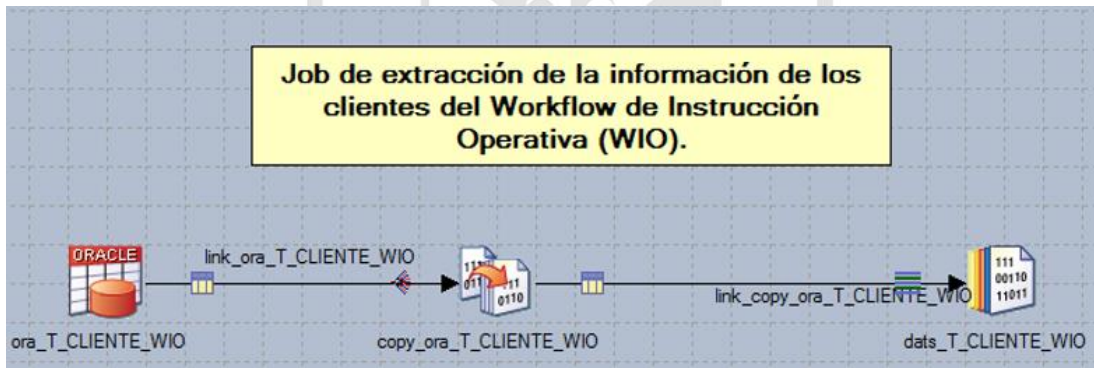

Ilustración 48: Job de transformación de md_cliente_wio

Fuente: Propia

El dataset cargado en la Ilustración 48 es la entrada para cargar la tabla en ODS FDM.MD_CLIENTE_WIO.



Ilustración 49: Job de carga de md_cliente_wio

Fuente: Propia

Al finalizar la construcción de los job para la carga de cada tabla a la capa ODS, se desarrolla el job secuencial que ejecutara los jobs en secuencia. Debe contener un manejador de errores.

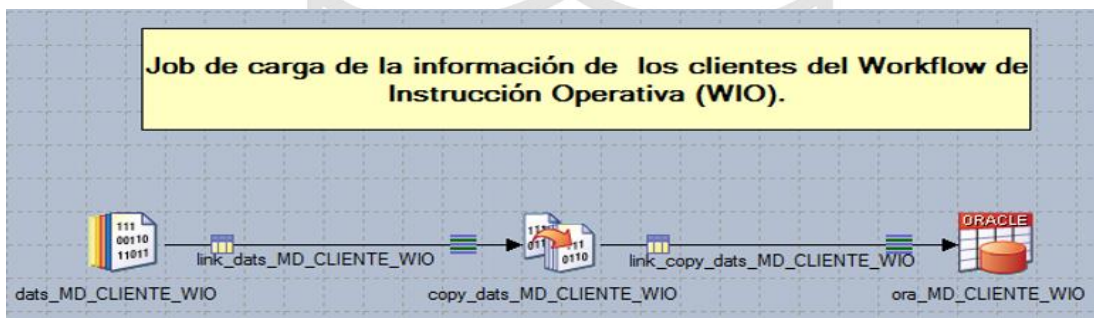

Ilustración 50: Job secuencial de md_cliente_wio

Fuente: Propia

b.5) Tabla MD_ESTACION_WIO

En la Ilustración 51 se muestra la extracción de la información de la capa staging OWBSTG.T_ ESTACION_WIO a un dataset, el cual es un almacén temporal de datos.

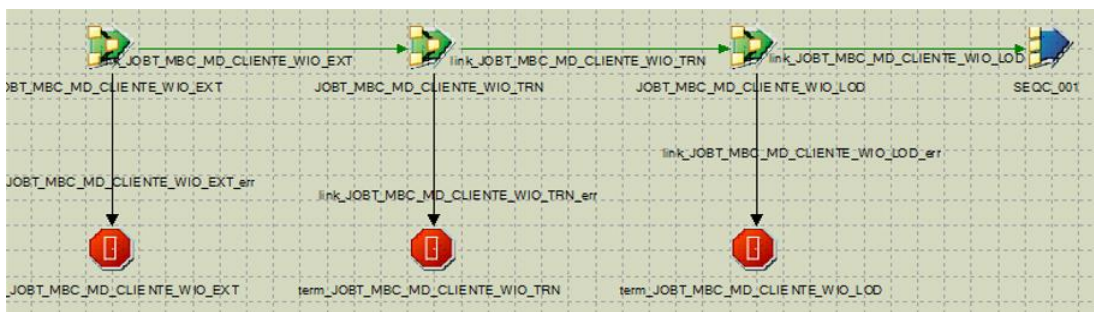

Ilustración 51: Job de extracción de md_estacion_wio

Fuente: Propia

El dataset cargado en la Ilustración 51 es la entrada para realizar la validación y transformación de los datos para ser cargados a la capa ODS.

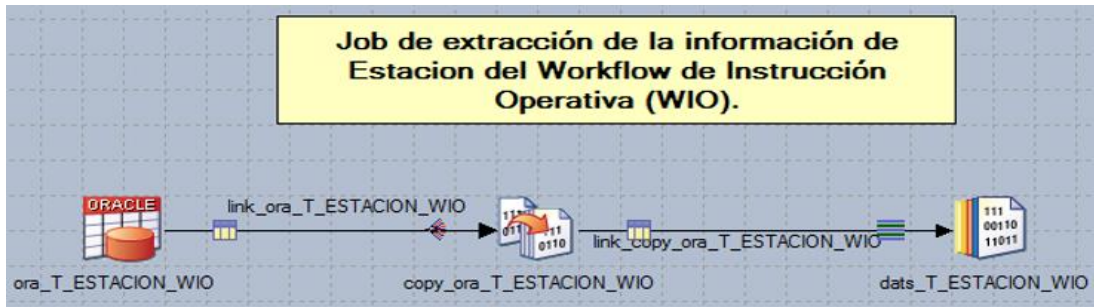

Ilustración 52: Job de transformación de md_estacion_wio

Fuente: Propia

El dataset cargado en la Ilustración 52 es la entrada para cargar la tabla en ODS FDM.MD_ESTACION_WIO.

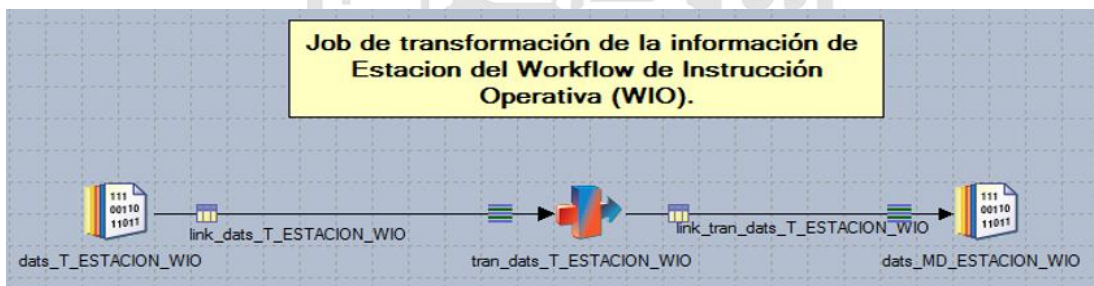

Ilustración 53: Job de carga de md_estacion_wio

Fuente: Propia

Al finalizar la construcción de los job para la carga de cada tabla a la capa ODS, se desarrolla el job secuencial que ejecutara los jobs en secuencia. Debe contener un manejador de errores.

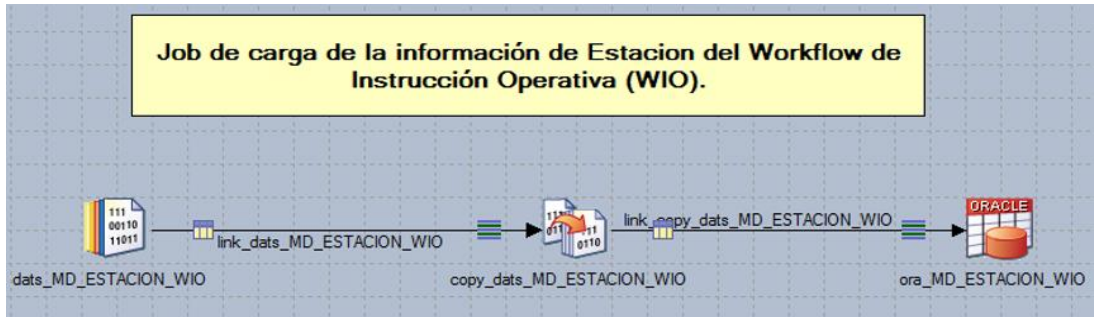

Ilustración 54: Job secuencial de md_estacion_wio

Fuente: Propia

b.6) Tabla MD_ACCIONPROPUESTA_WBC

En la Ilustración 55 se muestra la extracción de la información de la capa staging OWBSTG.T_ACCIONPROPUESTA_WBC a un dataset, el cual es un almacén temporal de datos.

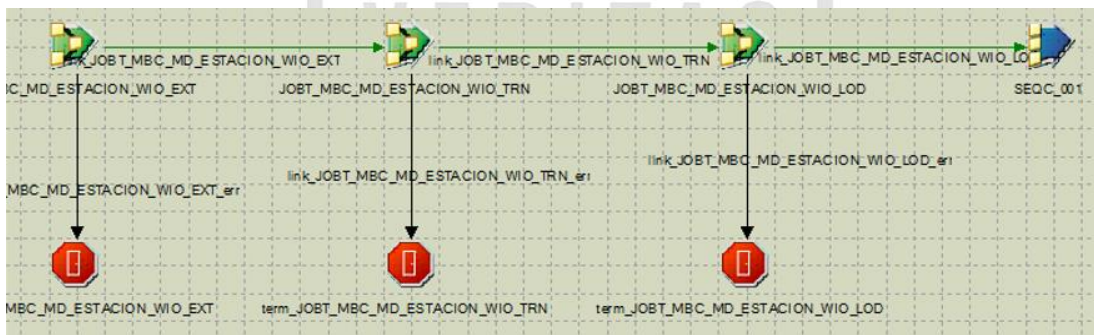

Ilustración 55: Job de extracción de md_accionpropuesta_wbc

Fuente: Propia

El dataset cargado en la Ilustración 55 es la entrada para realizar la validación y transformación de los datos para ser cargados a la capa ODS.

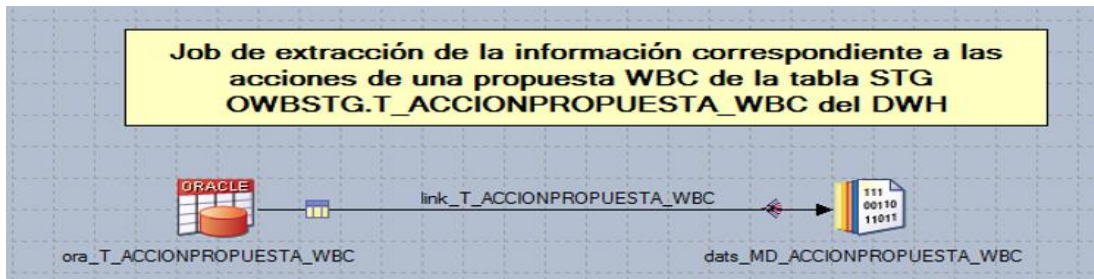

Ilustración 56: Job de transformación de md_accionpropuesta_wbc

Fuente: Propia

El dataset cargado en la Ilustración 56 es la entrada para cargar la tabla en ODS FDM.MD_ACCIONPROPUESTA_WBC.

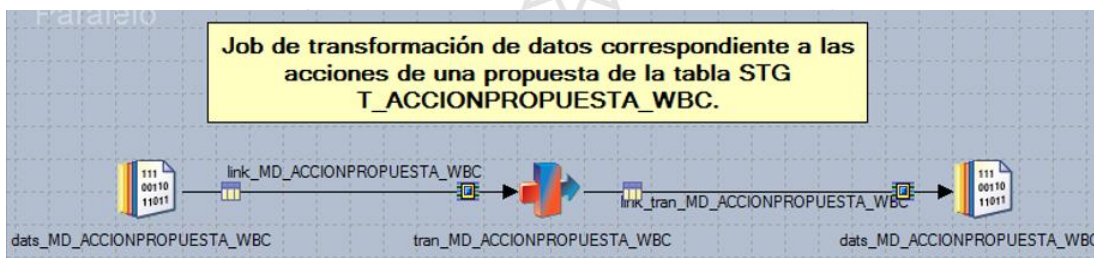

Ilustración 57: Job de carga de md_accionpropuesta_wbc

Fuente: Propia

Al finalizar la construcción de los job para la carga de cada tabla a la capa ODS, se desarrolla el job secuencial que ejecutara los jobs en secuencia. Debe contener un manejador de errores.

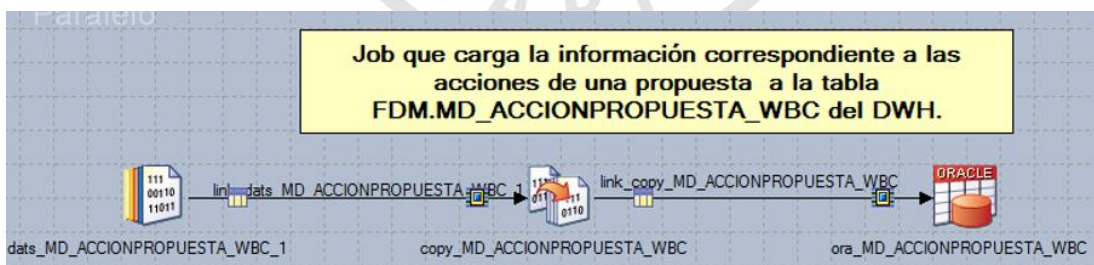

Ilustración 58: Job secuencial de md_accionpropuesta_wbc

Fuente: Propia

b.7) Tabla MD_PRODUCTO_WIO

En la Ilustración 59 se muestra la extracción de la información de la capa staging OWBSTG.T_PRODUCTO_WIO a un dataset, el cual es un almacén temporal de datos



Ilustración 59: Job de extracción de md_producto_wio

Fuente: Propia

El dataset cargado en la Ilustración 59 es la entrada para realizar la validación y transformación de los datos para ser cargados a la capa ODS.

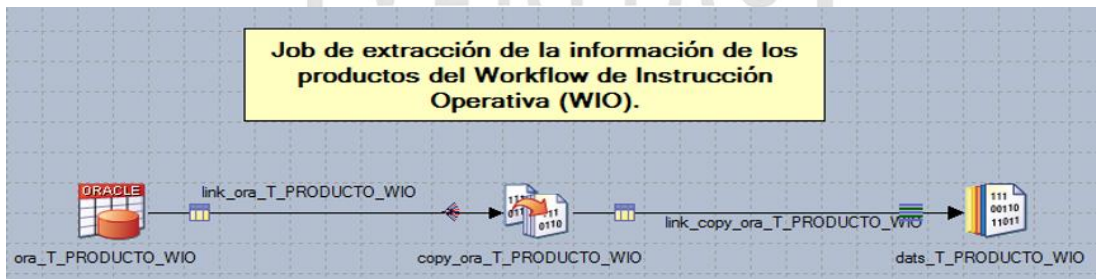

Ilustración 60: Job de transformación de md_producto_wio

Fuente: Propia

El dataset cargado en la Ilustración 60 es la entrada para cargar la tabla en ODS FDM.MD_PRODUCTO_WIO.

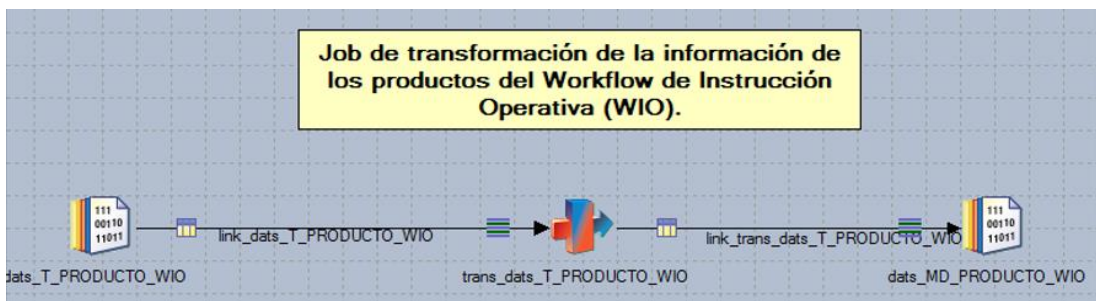

Ilustración 61: Job de carga de md_producto_wio

Fuente: Propia

Al finalizar la construcción de los job para la carga de cada tabla a la capa ODS, se desarrolla el job secuencial que ejecutara los jobs en secuencia. Debe contener un manejador de errores.

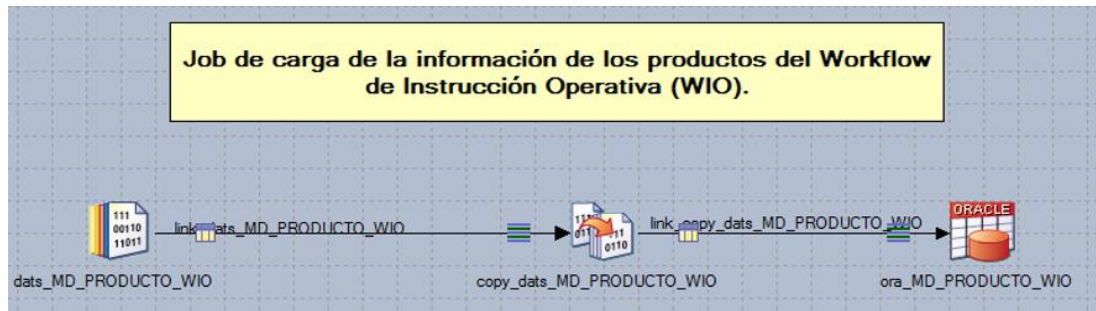

Ilustración 62: Job secuencial de md_producto_wio

Fuente: Propia

b.8) Tabla MD_CLIENTE_WBC

En la Ilustración 63 se muestra la extracción de la información de la capa staging OWBSTG.T_CLIENTE_WBC a un dataset, el cual es un almacén temporal de datos.

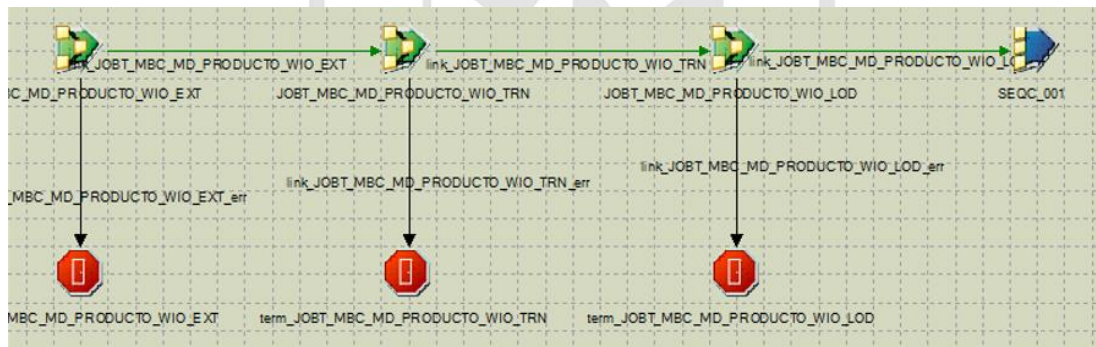

Ilustración 63: Job de extracción de md_cliente_wbc

Fuente: Propia

El dataset cargado en la Ilustración 63 es la entrada para realizar la validación y transformación de los datos para ser cargados a la capa ODS.

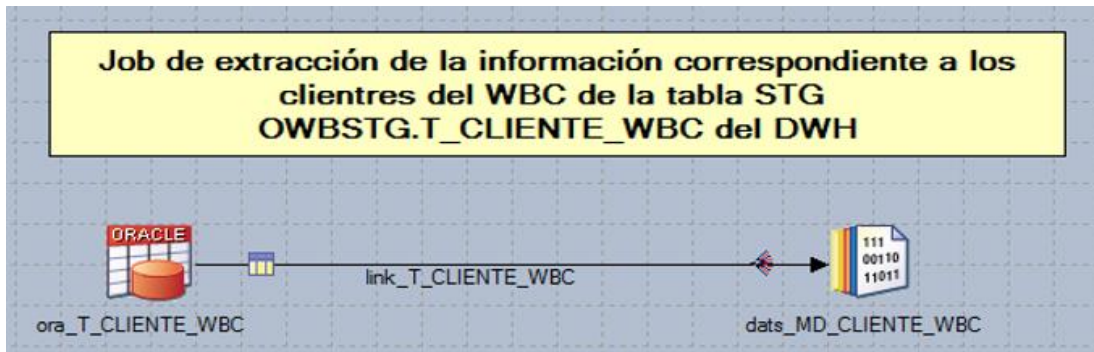

Ilustración 64: Job de transformación de md_cliente_wbc

Fuente: Propia

El dataset cargado en la Ilustración 64 es la entrada para cargar la tabla en ODS FDM.MD_CLIENTE_WBC.

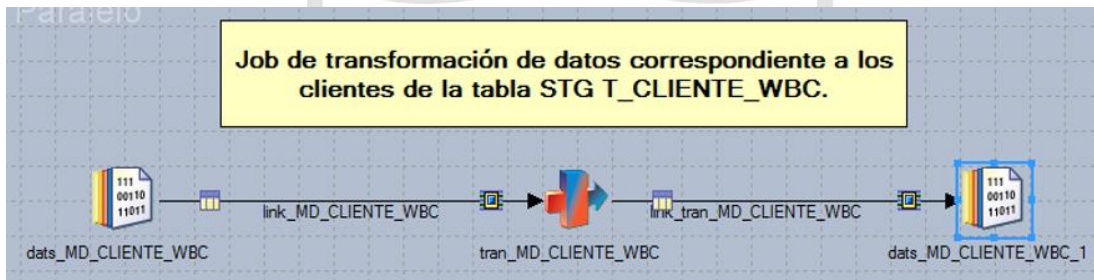

Ilustración 65: Job de carga de md_cliente_wbc

Fuente: Propia

Al finalizar la construcción de los job para la carga de cada tabla a la capa ODS, se desarrolla el job secuencial que ejecutara los jobs en secuencia. Debe contener un manejador de errores.

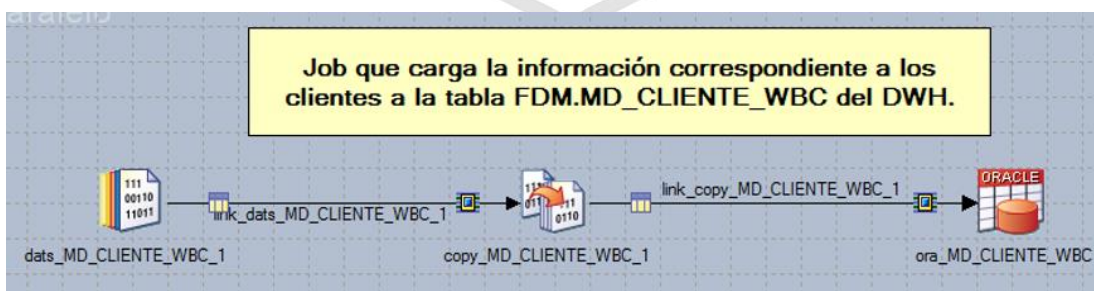

Ilustración 66: Job secuencial de md_cliente_wbc

Fuente: Propia

b.9) Tabla MD_EJECUTIVONEGOCIO_WBC

En la Ilustración 67 se muestra la extracción de la información de la capa staging OWBSTG.T_EJECUTIVONEGOCIO_WBC a un dataset, el cual es un almacén temporal de datos.



Ilustración 67: Job de extracción de md_ejecutivonegocio_wbc

Fuente: Propia

El dataset cargado en la Ilustración 67 es la entrada para realizar la validación y transformación de los datos para ser cargados a la capa ODS.

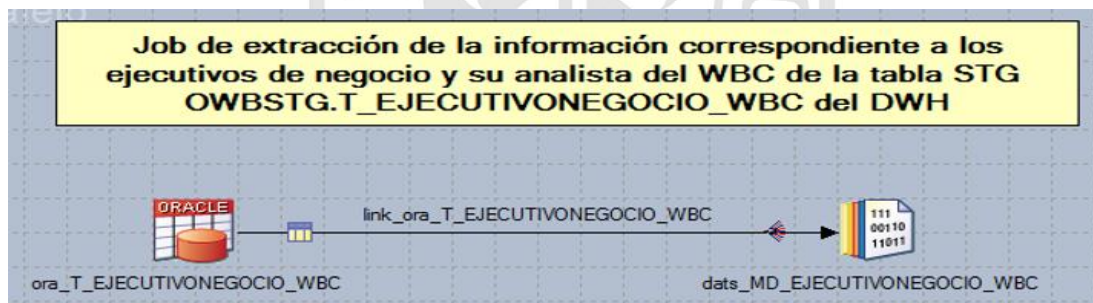

Ilustración 68: Job de transformación de md_ejecutivonegocio_wbc

Fuente: Propia

El dataset cargado en la Ilustración 68 es la entrada para cargar la tabla en ODS FDM.MD_EJECUTIVONEGOCIO_WBC.

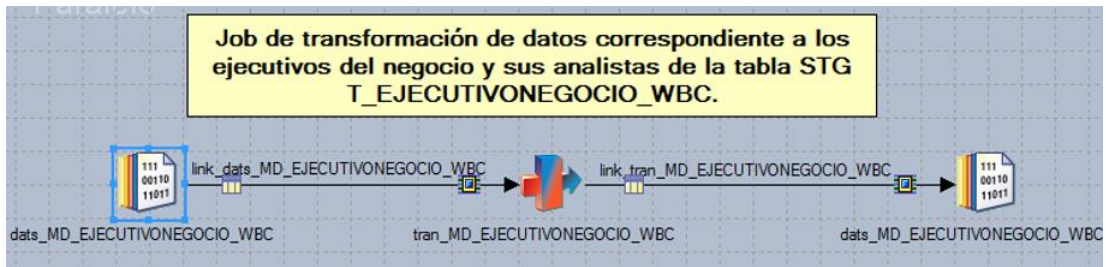

Ilustración 69: Job de carga de md_ejecutivonegocio_wbc

Fuente: Propia

Al finalizar la construcción de los job para la carga de cada tabla a la capa ODS, se desarrolla el job secuencial que ejecutara los jobs en secuencia. Debe contener un manejador de errores.

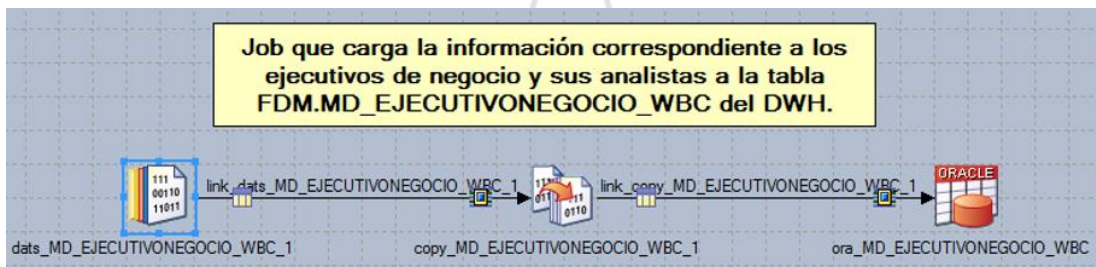

Ilustración 70: Job secuencial de md_ejecutivonegocio_wbc

Fuente: Propia

b.10) Tabla MD_ESTACION_WBC

En la Ilustración 71 se muestra la extracción de la información de la capa staging OWBSTG.T_ESTACION_WBC a un dataset, el cual es un almacén temporal de datos.



Ilustración 71: Job de extracción de md_estacion_wbc

Fuente: Propia

El dataset cargado en la Ilustración 71 es la entrada para realizar la validación y transformación de los datos para ser cargados a la capa ODS.

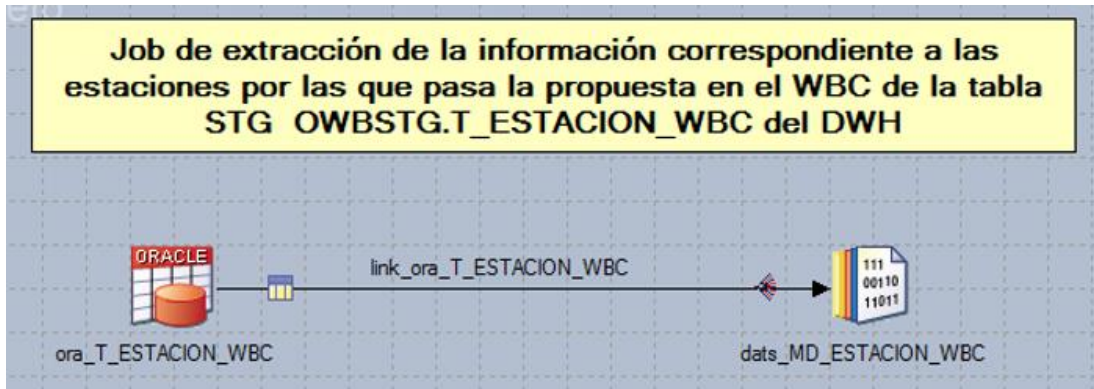

Ilustración 72: Job de transformación de md_estacion_wbc

Fuente: Propia

El dataset cargado en la Ilustración 72 es la entrada para cargar la tabla en ODS FDM.MD_INSTRUCCIONOPERATIVA.

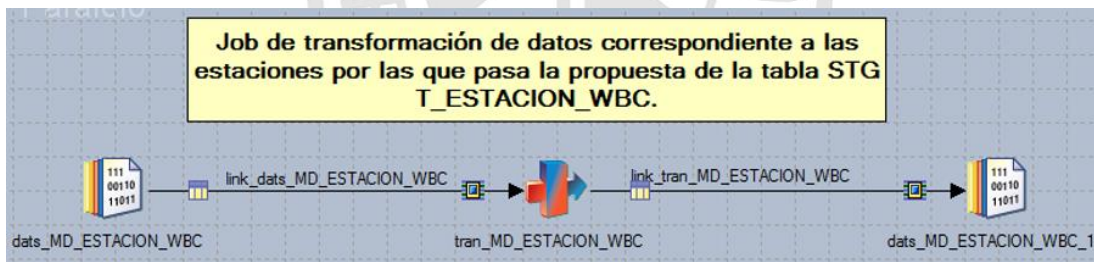

Ilustración 73: Job de carga de md_estacion_wbc

Fuente: Propia

Al finalizar la construcción de los job para la carga de cada tabla a la capa ODS, se desarrolla el job secuencial que ejecutara los jobs en secuencia. Debe contener un manejador de errores.

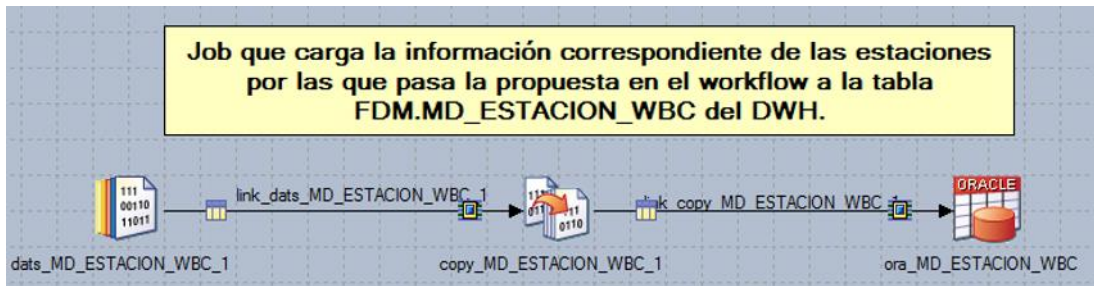

Ilustración 74: Job secuencial de md_estacion_wbc

Fuente: Propia

b.11) Tabla MD_PROPUESTARIESGOMAXIMO

En la Ilustración 75 se muestra la extracción de la información de la capa staging OWBSTG.T_PROPUESTARIESGOMAXIMO a un dataset, el cual es un almacén temporal de datos.



Ilustración 75: Job de extracción de md_propuestariesgomaximo

Fuente: Propia

El dataset cargado en la Ilustración 75 es la entrada para realizar la validación y transformación de los datos para ser cargados a la capa ODS.

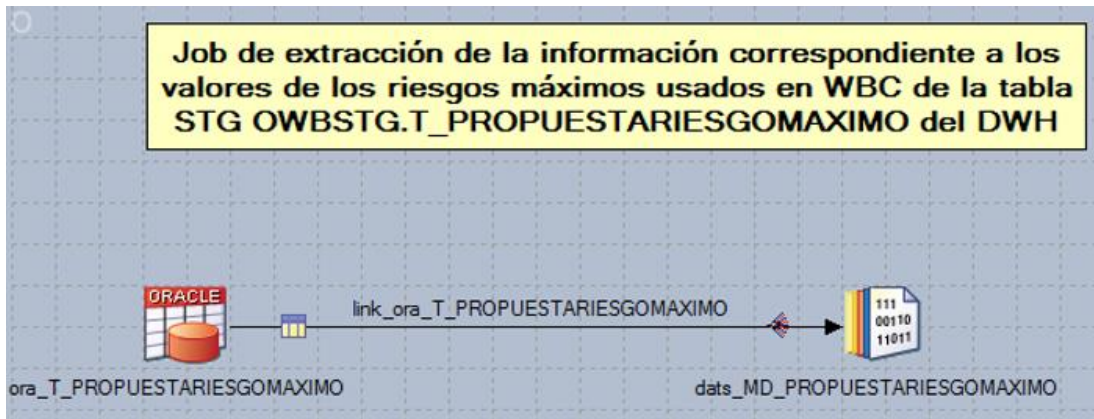

Ilustración 76: Job de transformación de md_propuestariesgomaximo

Fuente: Propia

El dataset cargado en la Ilustración 76 es la entrada para cargar la tabla ODS FDM.MD_PROPUESTARIESGOMAXIMO.

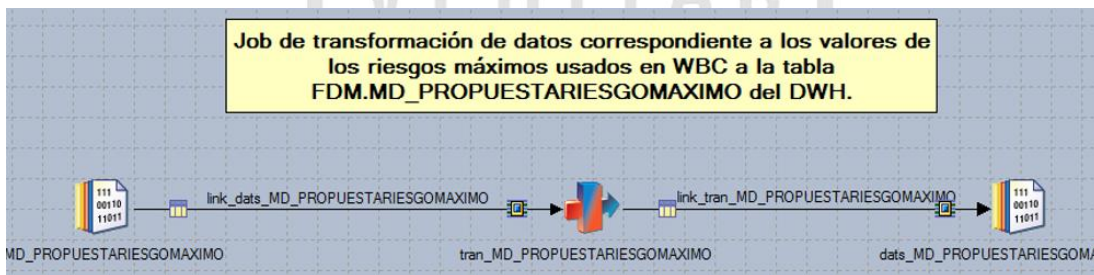

Ilustración 77: Job de carga de md_propuestariesgomaximo

Fuente: Propia

Al finalizar la construcción de los job para la carga de cada tabla a la capa ODS, se desarrolla el job secuencial que ejecutara los jobs en secuencia. Debe contener un manejador de errores.

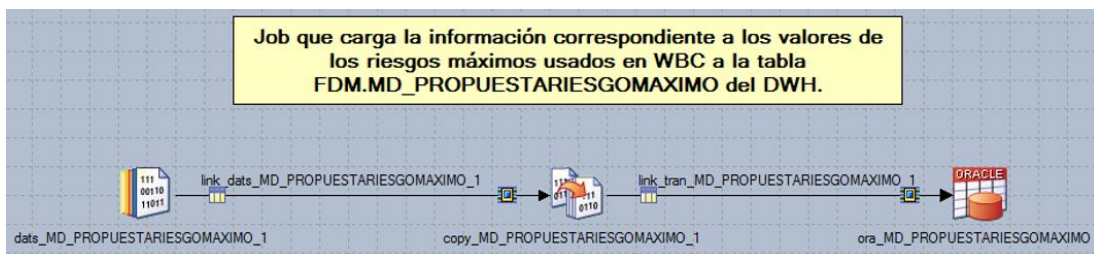

Ilustración 78: Job secuencial de md_propuestariesgomaximo

Fuente: Propia

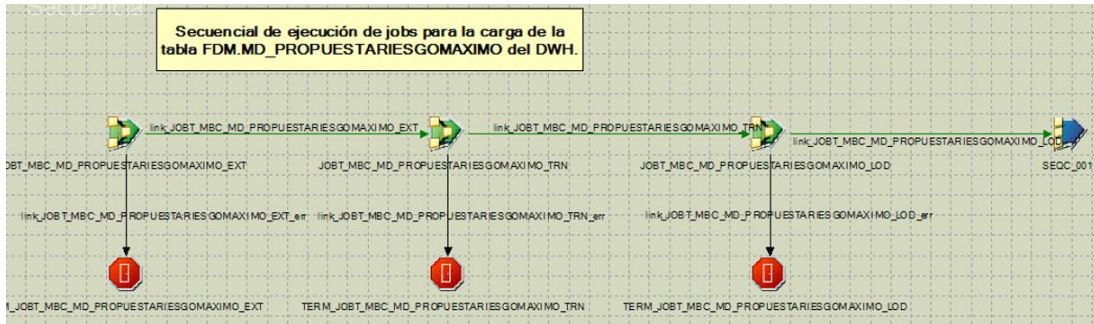

ANEXO 17
DISEÑO DE JOBS BDS

c.1) Tabla FBC_BASELINEAS



Ilustración 79: Job de extracción de fbc_baseLINEAS

Fuente: Propia

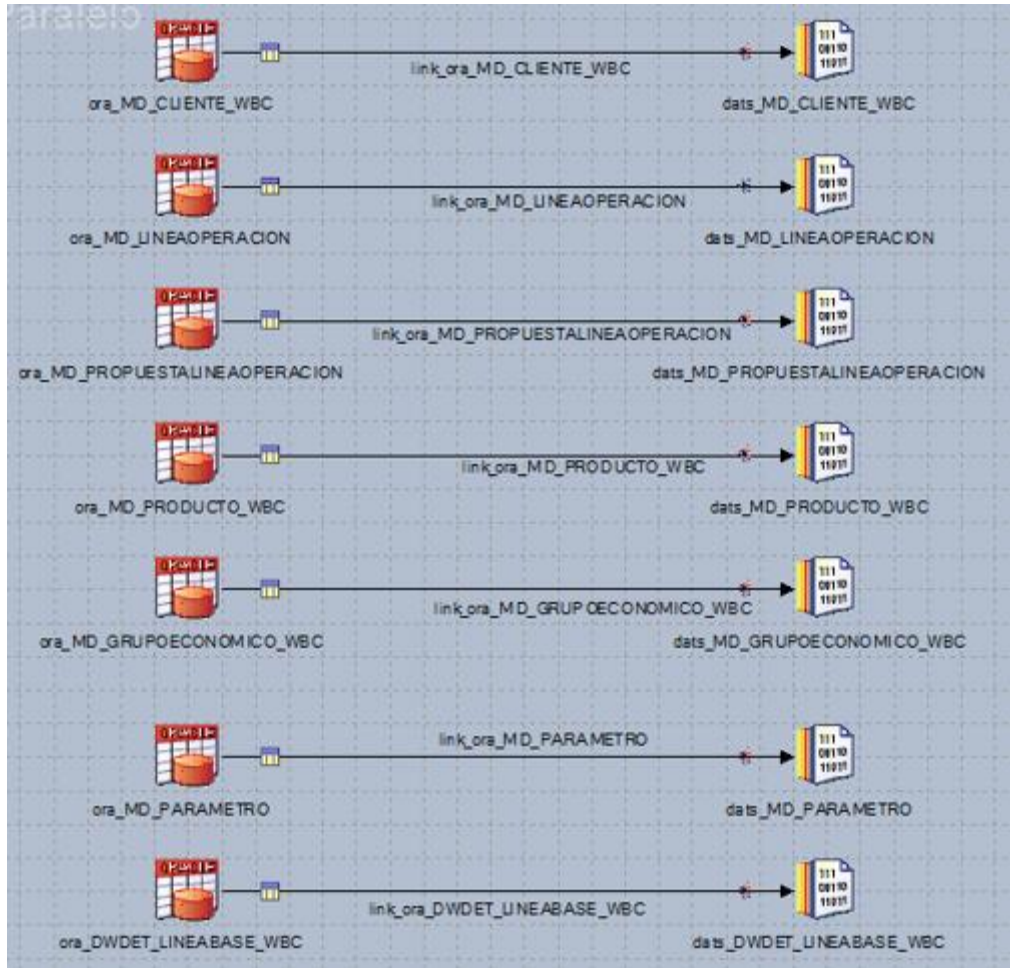

Ilustración 80: Job de transformación de fbc_baselines

Fuente: Propia

c.2) Tabla LBC_MAECLIENTE

En la Ilustración 81 se muestra la extracción de la información de la capa staging FDM.MD_CLIENTE_WBC a un dataset, el cual es un almacén temporal de datos.

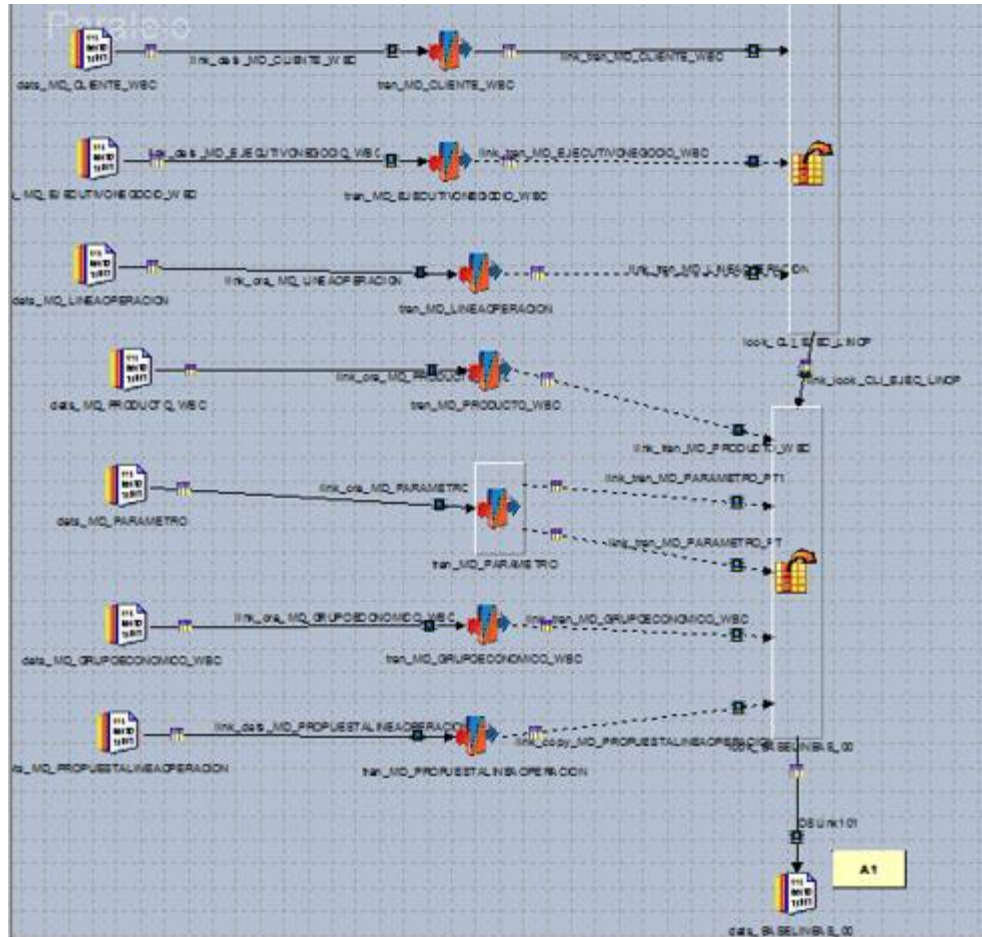

Ilustración 81: Job de extracción de md_cliente_wbc

Fuente: Propia

En la Ilustración 82 se muestra la extracción de la información de la capa staging FDM.MD_CLIENTE_WIO a un dataset, el cual es un almacén temporal de datos.

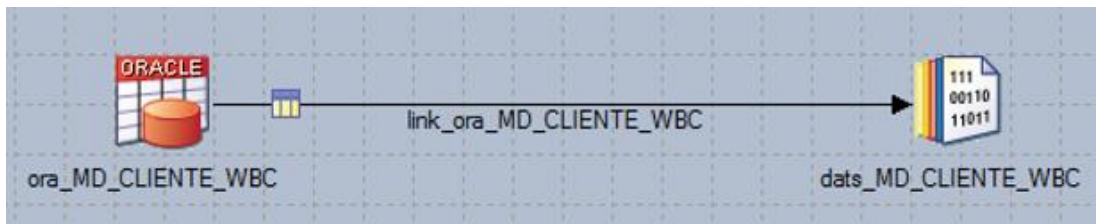

Ilustración 82: Job de extracción de md_cliente_wio

Fuente: Propia

Los datasets cargados en la Ilustración 81 y la Ilustración 82 se juntan en un único dataset.

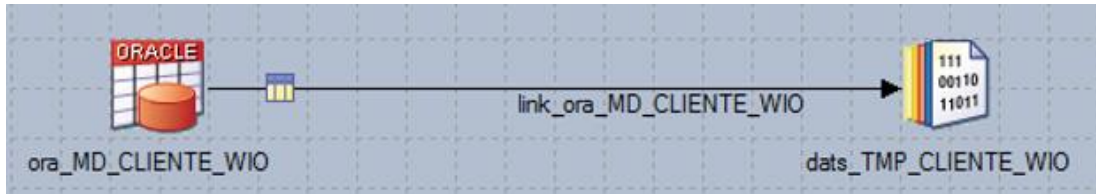

Ilustración 83: Job de transformación de lbc_maecliente

Fuente: Propia

El dataset creado en la ilustración anterior es la entrada para cargar a la tabla final LBC_MAECLIENTE.

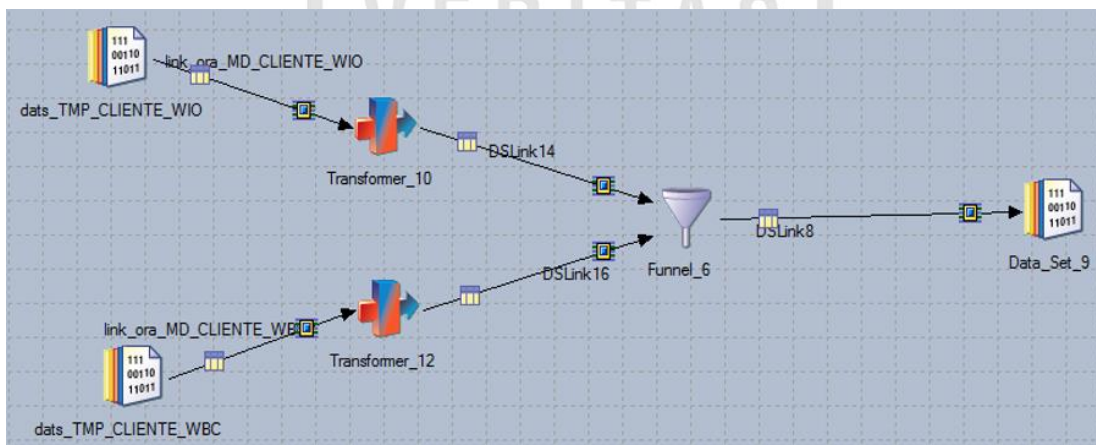

Ilustración 84: Job de carga de lbc_maecliente

Fuente: Propia

Al finalizar la construcción de los jobs de la capa BDS, se desarrolla el job secuencial que ejecutara los jobs en secuencia. Debe contener un manejador de errores.

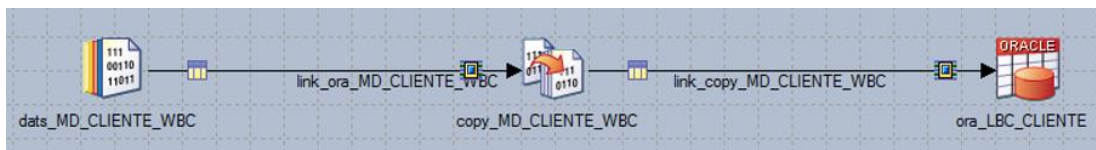

Ilustración 85: Job secuencial de lbc_maecliente

Fuente: Propia

c.3) Tabla LBC_CODESTACION

En la Ilustración 86 se muestra la extracción de la información de la capa staging FDM.MD_ESTACION_WBC a un dataset, el cual es un almacén temporal de datos.

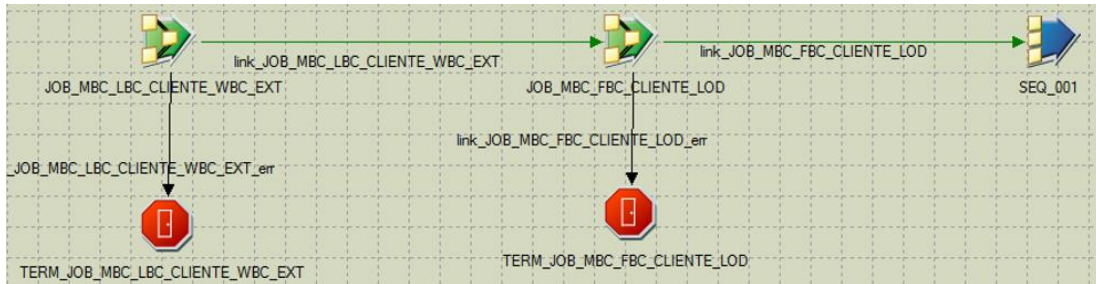

Ilustración 86: Job de extracción de md_estacion_wbc

Fuente: Propia

En la Ilustración 87 se muestra la extracción de la información de la capa staging FDM.MD_ESTACION_WIO a un dataset, el cual es un almacén temporal de datos.

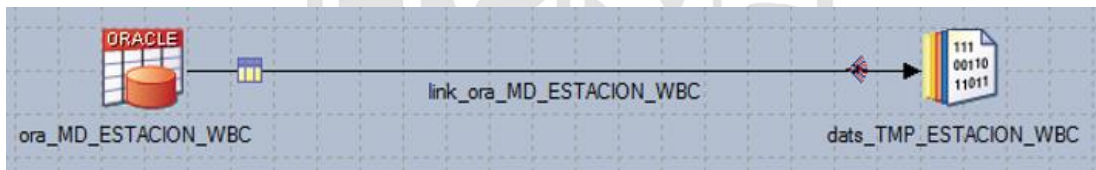

Ilustración 87: Job de extracción de md_estacion_wio

Fuente: Propia

Los datasets cargados anteriormente se juntan en un único dataset.

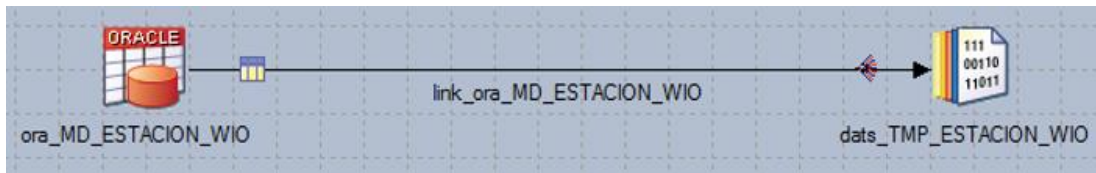

Ilustración 88: Job de transformación de lbc_codestacion

Fuente: Propia

El dataset creado en la ilustración anterior es la entrada para cargar a la tabla final LBC_CODESTACION.

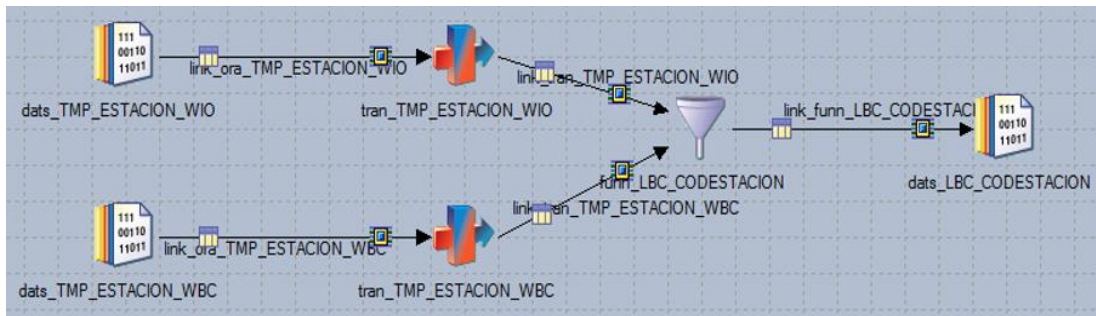

Ilustración 89: Job de carga de lbc_codestacion

Fuente: Propia

Al finalizar la construcción de los jobs de la capa BDS, se desarrolla el job secuencial que ejecutara los jobs en secuencia. Debe contener un manejador de errores.

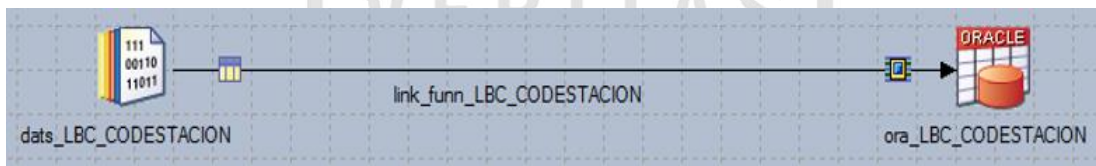

Ilustración 89: Job secuencial de lbc_codestacion

Fuente: Propia

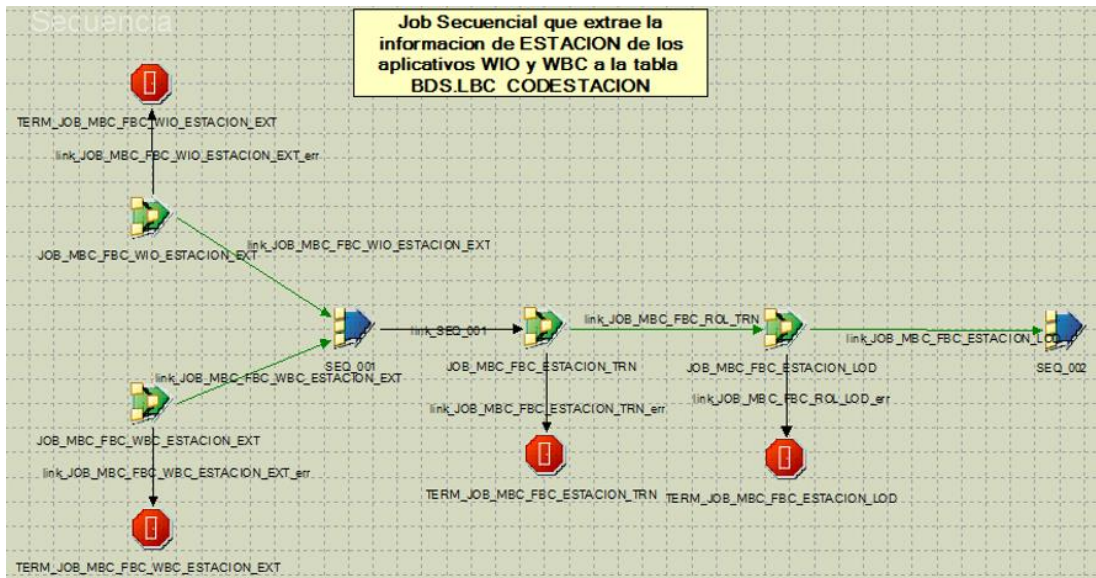